

TEAC

A-H380

Integrated Stereo Amplifier



OWNER'S MANUAL
MANUEL DU PROPRIÉAIRE
MANUAL DEL USUARIO

ENGLISH

FRANÇAIS

ESPAÑOL

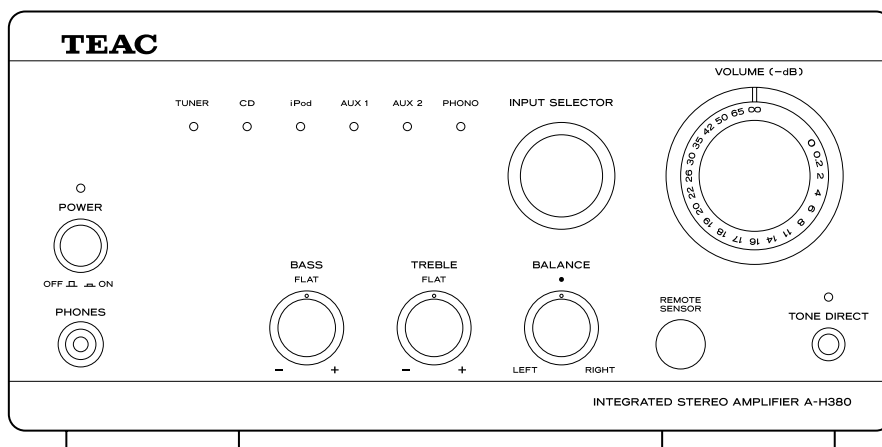



CAUTION
RISK OF ELECTRIC SHOCK
DO NOT OPEN



CAUTION: TO REDUCE THE RISK OF ELECTRIC SHOCK, DO NOT REMOVE COVER (OR BACK). NO USER-SERVICEABLE PARTS INSIDE. REFER SERVICING TO QUALIFIED SERVICE PERSONNEL.



The lightning flash with arrowhead symbol, within an equilateral triangle, is intended to alert the user to the presence of uninsulated "dangerous voltage" within the product's enclosure that may be of sufficient magnitude to constitute a risk of electric shock to persons.



The exclamation point within an equilateral triangle is intended to alert the user to the presence of important operating and maintenance (servicing) instructions in the literature accompanying the appliance.

IMPORTANT SAFETY INSTRUCTIONS

- 1) Read these instructions.
- 2) Keep these instructions.
- 3) Heed all warnings.
- 4) Follow all instructions.
- 5) Do not use this apparatus near water.
- 6) Clean only with dry cloth.
- 7) Do not block any ventilation openings. Install in accordance with the manufacturer's instructions.
- 8) Do not install near any heat sources such as radiators, heat registers, stoves, or other apparatus (including amplifiers) that produce heat.
- 9) Do not defeat the safety purpose of the polarized or grounding-type plug. A polarized plug has two blades with one wider than the other. A grounding type plug has two blades and a third grounding prong. The wide blade or the third prong are provided for your safety. If the provided plug does not fit into your outlet, consult an electrician for replacement of the obsolete outlet.
- 10) Protect the power cord from being walked on or pinched particularly at plugs, convenience receptacles, and the point where they exit from the apparatus.
- 11) Only use attachments/accessories specified by the manufacturer.
- 12) Use only with the cart, stand, tripod, bracket, or table specified by the manufacturer, or sold with the apparatus. When a cart is used, use caution when moving the cart/apparatus combination to avoid injury from tip-over.
- 13) Unplug this apparatus during lightning storms or when unused for long periods of time.
- 14) Refer all servicing to qualified service personnel. Servicing is required when the apparatus has been damaged in any way, such as power-supply cord or plug is damaged, liquid has been spilled or objects have fallen into the apparatus, the apparatus has been exposed to rain or moisture, does not operate normally, or has been dropped.



- Do not expose this apparatus to drips or splashes.
- Do not place any objects filled with liquids, such as vases, on the apparatus.
- Do not install this apparatus in a confined space such as a book case or similar unit.
- The apparatus draws nominal non-operating power from the AC outlet with its POWER switch in the standby position.
- The apparatus should be located close enough to the AC outlet so that you can easily grasp the power cord plug at any time.
- An apparatus with Class I construction shall be connected to an AC outlet with a protective grounding connection.
- Batteries (battery pack or batteries installed) shall not be exposed to excessive heat such as sunshine, fire or the like.
- Excessive sound pressure from earphones and headphones can cause hearing loss.
- The main plug is used as the disconnect device, the disconnect device shall remain readily operable.

WARNING: TO PREVENT FIRE OR SHOCK HAZARD, DO NOT EXPOSE THIS APPLIANCE TO RAIN OR MOISTURE.

CAUTION

- DO NOT REMOVE THE EXTERNAL CASES OR CABINETS TO EXPOSE THE ELECTRONICS. NO USER SERVICEABLE PARTS ARE WITHIN!
- IF YOU ARE EXPERIENCING PROBLEMS WITH THIS PRODUCT, CONTACT TEAC FOR A SERVICE REFERRAL. DO NOT USE THE PRODUCT UNTIL IT HAS BEEN REPAIRED.

Contents

Thank you for choosing TEAC. Read this manual carefully to get the best performance from this unit.

Before Use	3
Specifications	4
System Connection	4
Speaker Connection	5
Connection	6
Identifying the Parts	8
Remote Control Unit	10
Basic Operation	10
Listening to iPod	12
Troubleshooting	14

For European customers Disposal of your old appliance

1. When this crossed-out wheeled bin symbol is attached to a product it means the product is covered by the European Directive 2002/96/EC.



2. All electrical and electronic products should be disposed of separately from the municipal waste stream via designated collection facilities appointed by the government or the local authorities.

3. The correct disposal of your old appliance will help prevent potential negative consequences for the environment and human health.

4. For more detailed information about disposal of your old appliance, please contact your city office, waste disposal service or the shop where you purchased the product.

Before use

Read this before attempting any operations

- As the unit may become warm during operation, always leave sufficient space around the unit for ventilation. The ventilation holes should not be covered. Make sure there is at least 20 cm of space above and at least 5 cm of space on each side of the unit. Do NOT place anything on top of the unit.
- The voltage supplied to the unit should match the voltage as printed on the rear panel. If you are in any doubt regarding this matter, consult an electrician.
- Choose the installation location of your unit carefully. Avoid placing it in direct sunlight or close to a source of heat. Also avoid locations subject to vibrations and excessive dust, heat, cold or moisture.
- Do not place the unit on the amplifier/receiver.
- Do not open the cabinet as this might result in damage to the circuitry or electrical shock. If a foreign object should get into the unit, contact your dealer or service company.
- When removing the power plug from the wall outlet, always pull directly on the plug, never yank the cord.
- Do not attempt to clean the unit with chemical solvents as this might damage the finish. Use a clean, dry or slightly damp cloth.
- Keep this manual in a safe place for future reference.

Connection

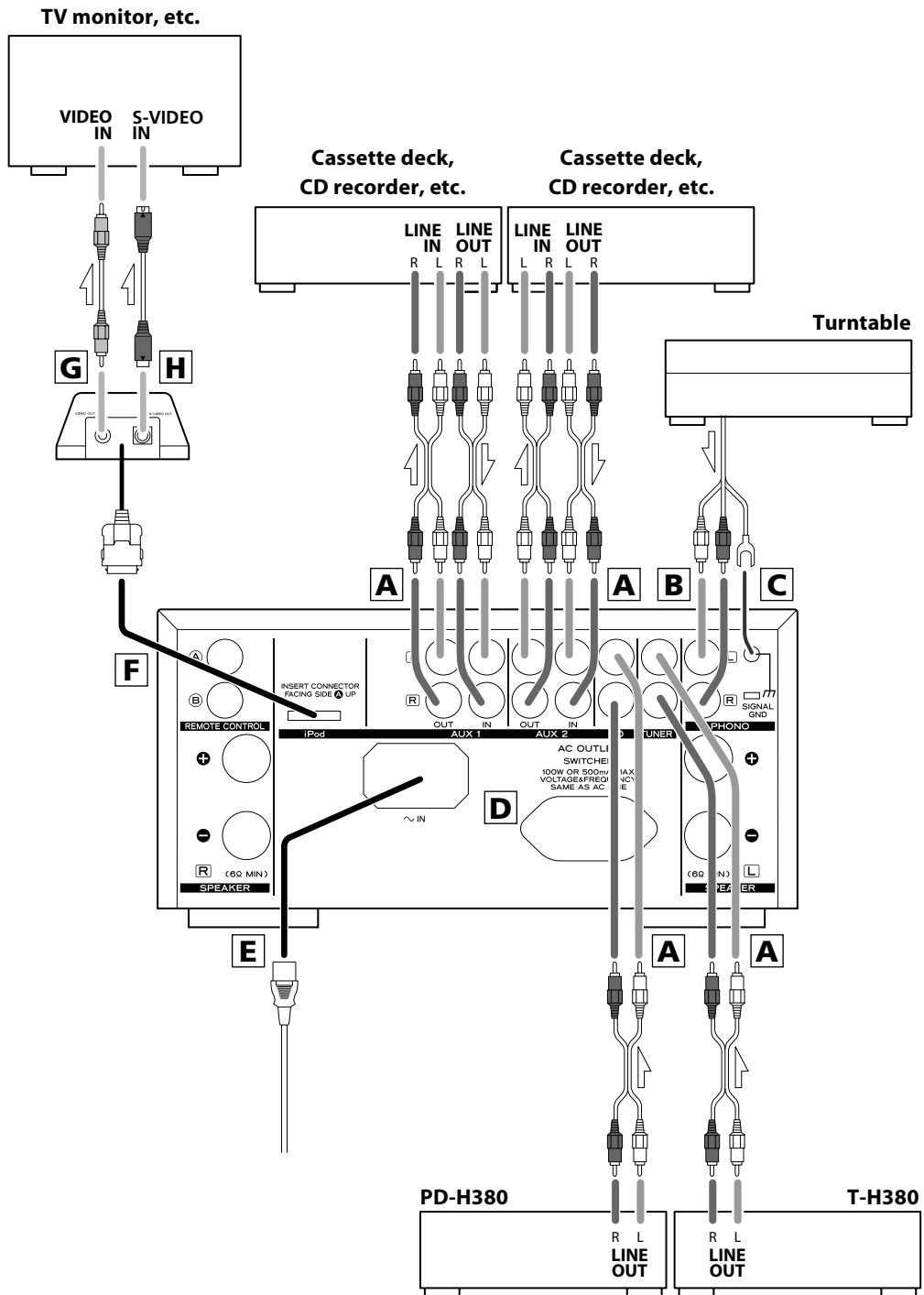

CAUTION:

- Switch off the power to all equipment before making connections.
- Read the instructions of each component you intend to use with this unit.

A LINE IN/OUT jacks

These jacks transmit an analog 2-channel audio signal. Connect the components using RCA cables.

Make sure to connect the cables as follows:

white plug → white jack (L: left channel)

red plug → red jack (R: right channel)

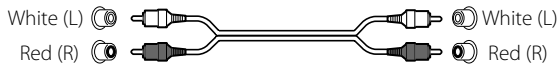

- Be sure to insert each plug securely. To prevent hum and noise, avoid bundling the signal interconnection cables together with the AC power cord or speaker cables.

B PHONO jacks

Connect the turntable's RCA pin cord to the PHONO jacks.

Make sure to connect the cables as follows:

white plug → white jack (L: left channel)

red plug → red jack (R: right channel)

- Be sure to insert each plug securely. To prevent hum and noise, avoid bundling the signal interconnection cables together with the AC power cord or speaker cables.

C SIGNAL GND

Connect the ground lead of the turntable to this terminal.

- This is not a safety earth.

D AC OUTLET

You can connect the AC power cord of your component. This outlet is active only when the unit is on or standby. When the unit is off, the outlet is inactive.

Caution:

Make sure that the total power consumption of all equipment connected to this outlet does not exceed 100 watts (or 500mA).

E AC Inlet

Use only the supplied power cord.

- Use of other power cord may result in fire or electric shock.
- Unplug the power cord when you are not going to use the unit for an extended period of time.

F iPod port

Connect the DS-20 iPod dock (option) to this port.

- Make sure the label A side of the plug is up.
- Securely insert the plug until a slight "click" is heard.

To disconnect the Dock:

Squeeze both sides of the plug and pull.

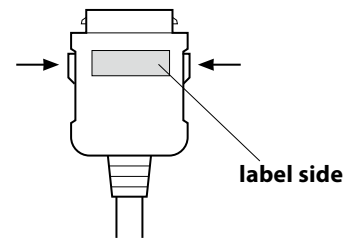

Compatible iPod Software

In case your iPod will not work with the A-H380 or with the remote control unit, software update may solve the problem. Visit the Apple website and download the latest iPod Software.

iPod is a trademark of Apple Inc., registered in the U.S. and other countries.

G VIDEO OUT terminal

This terminal outputs video signal from iPod. Use a composite video cable to connect the Dock to the composite video connector of a television or monitor.

H S-VIDEO OUT terminal

This terminal outputs S-video signal from iPod. Use an S-video cable to connect the Dock to the S-video input of a suitably equipped television or monitor. Use this connection in preference to a composite video connection.

Identifying the Parts

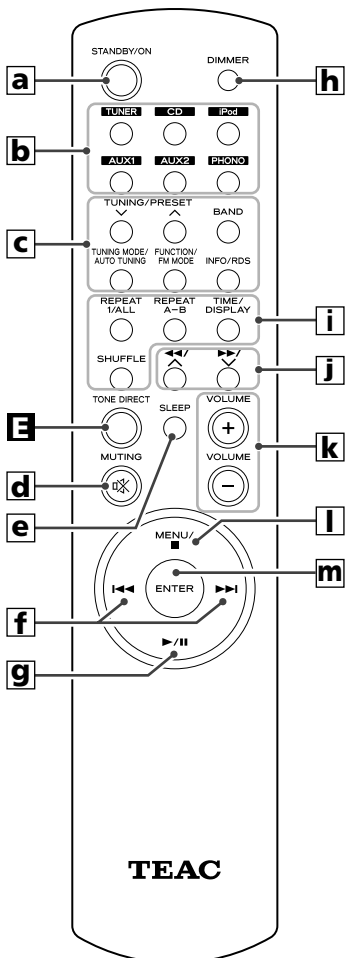
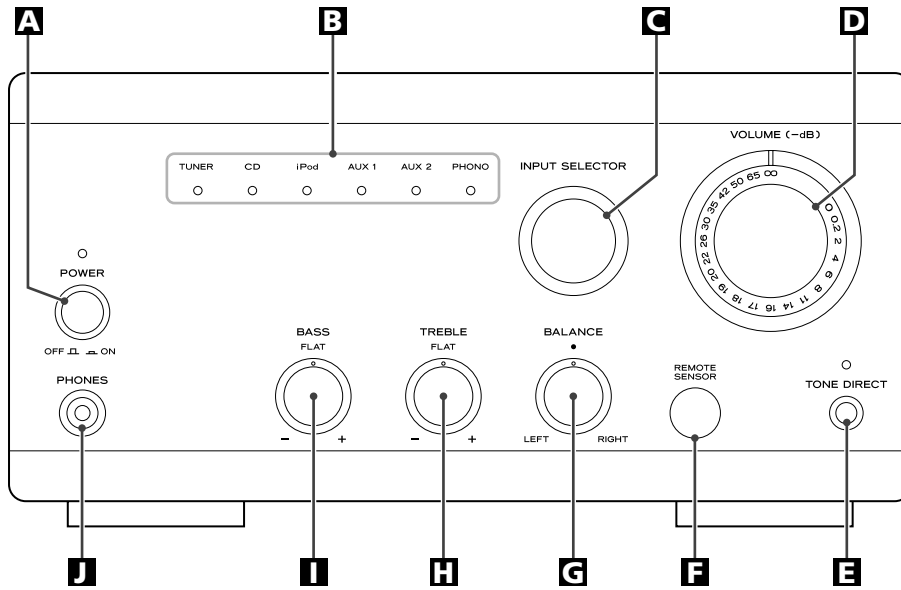

A POWER

Press this switch to turn the unit standby or off.

If you use the system control function, set this switch on, and turn on/standby the system using the remote control unit.

The standby indicator is orange when the unit is in the standby mode. When the unit is turned on, the indicator is blue.

CAUTION:

- Before turning the unit on, set the VOLUME to minimum (∞), and gradually turn up the volume.

B Input indicator

This indicates which of the input sources has been selected.

C INPUT SELECTOR

Use this knob to select a source.

D VOLUME

Turn this knob to adjust the volume.

E TONE DIRECT

When this button is pressed, the tone and balance control is bypassed. Press it again to turn to normal.

When this functions is active, the indicator lights.

F Remote Sensor

When using the remote control unit, point it towards the remote sensor.

g BALANCE

Use this knob to adjust the balance of the speakers. Normally, set the knob to the center position.

h TREBLE

Use this knob to adjust the level of high frequency sound range. (page 11)

i BASS

Use this knob to adjust the level of low frequency sound range. (page 11)

j PHONES

For private listening, insert the headphones plug into this jack, and adjust the volume by turning the VOLUME knob.

a STANDBY/ON

Press this button to turn the unit on or standby.

b TUNER, CD, iPod, AUX 1, AUX 2, PHONO

Use these buttons to select a source.

c Buttons for the operation of TEAC T-H380 (TUNER).

You can operate the T-H380, when the REMOTE CONTROL jacks of the T-H380 and A-H380 are connected with the remote control connection cord.

d MUTING

Use this button to mute the sound. (page 11)

e SLEEP

You can operate the sleep timer function of the T-H380, when the REMOTE CONTROL jacks of the T-H380 and A-H380 are connected with the remote control connection cord.

f skip (◀◀/▶▶)

Use these buttons to skip tracks/files during playback of the PD-H380 or iPod.

During playback, hold down these buttons to search for a track/file.

g Play/Pause (▶/⏸)

Use this button to start or pause playback of the PD-H380 or iPod.

h DIMMER

You can use this button to dim the display among three levels, when the REMOTE CONTROL jacks of the T-H380 and A-H380 are connected with the remote control connection cord.

i Buttons for the operation of TEAC PD-H380 (CD).

You can operate the PD-H380, when the REMOTE CONTROL jacks of the T-H380 and A-H380 are connected with the remote control connection cord.

j Search (◀◀/▶▶) /Scroll (∧/∨)

Use these buttons to search for a track/file in CD mode.

Use these buttons to scroll menu of the iPod in iPod mode.

k VOLUME

Use these buttons to adjust the volume.

l MENU/stop (■)

Use this button to stop playback of the PD-H380 in CD mode.

Use this button to go back to previous menu in iPod mode. This button is equivalent to the MENU button on your iPod.

m ENTER

This button is equivalent to the Center button on your iPod.

In iPod mode, use this button to confirm selection in menus.

Remote Control Unit

The amplifier and Reference 380 series connected by remote control cords can be operated by the provided remote control unit.

When operating the remote control unit, point it towards the REMOTE SENSOR on the front panel of the A-H380.

- Even if the remote control unit is operated within the effective range, remote control operation may be impossible if there are any obstacles between the unit and the remote control.
- If the remote control unit is operated near other appliances which generate infrared rays, or if other remote control devices using infrared rays are used near the unit, it may operate incorrectly. Conversely, the other appliances may operate incorrectly.

Battery Installation

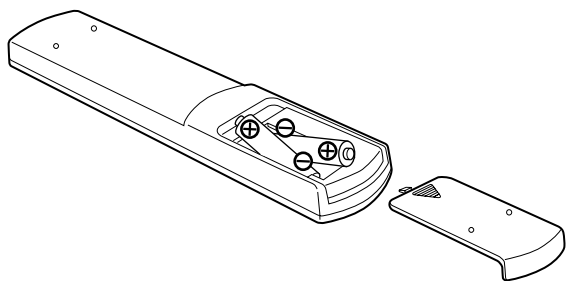

1. Remove the battery compartment cover.
2. Insert two "AAA" (R03, UM-4) dry batteries. Make sure that the batteries are inserted with their positive "+" and negative "-" poles positioned correctly.
3. Close the cover.

Battery Replacement

If the distance required between the remote control unit and main unit decreases, the batteries are exhausted. In this case replace the batteries with new ones.

Precautions concerning batteries

- Be sure to insert the batteries with correct positive "+" and negative "-" polarities.
- Use batteries of the same type. Never use different types of batteries together.
- Rechargeable and non-rechargeable batteries can be used. Refer to the precautions on their labels.
- When the remote control unit is not to be used for a long time (more than a month), remove the batteries from the remote control unit to prevent them from leaking. If they leak, wipe away the liquid inside the battery compartment and replace the batteries with new ones.
- Do not heat or disassemble batteries and never dispose of old batteries by throwing them in a fire.

Basic Operation

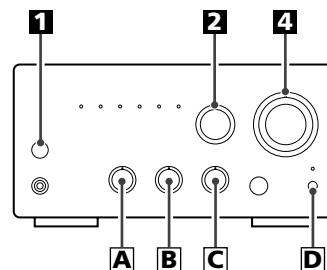

1 Press the power switch to turn the unit on.

When you use the system control function, and when you use the daily timer or the sleep timer of the T-H380, set this switch on, and turn the system on/standby using the remote control unit.

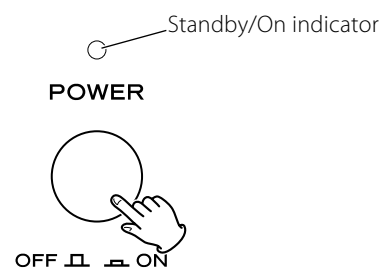

The Standby/On indicator turns from orange to blue.

- When you turn on the system, the source that was selected last time will start playback automatically.

2 Select a source

Select a source by turning the INPUT SELECTOR knob (or pressing one of the INPUT SELECTOR buttons of the remote control unit).

INPUT SELECTOR

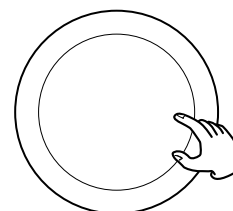

3 Control the units to play

Please read the instructions of each component.

4 Adjust volume

Gradually turn up the volume to the required level by turning the VOLUME knob.

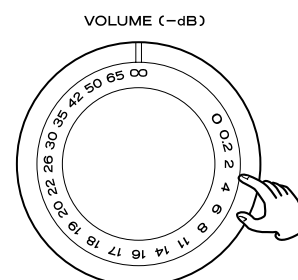

A To adjust bass

Turn this knob to adjust the level of low frequency sound range. The position of flat is center.

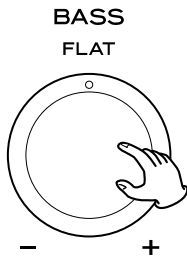

B To adjust treble

Turn this knob to adjust the level of high frequency sound range. The position of flat is center.

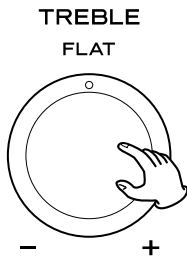

C To adjust balance

Adjusts the balance of the volume level between left and right speakers. Normally, set the knob to the center position.

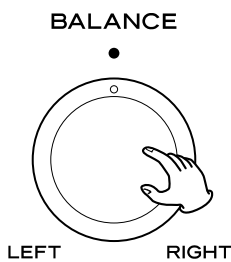

D Tone Direct

When this button is pressed, the tone and balance control is bypassed. Press it again to turn to normal. When this functions is active, the indicator lights.



E Muting

To mute the sound temporarily, press the MUTING button. Press the MUTING button again to restore the sound. While muting is engaged, the pointer of the VOLUME knob blinks..

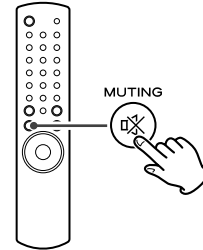

F Dimmer

You can dim the display of the T-H380 and PD-H380, when the REMOTE CONTROL jacks of these units and the A-H380 are connected with the remote control connection cord.

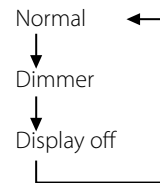
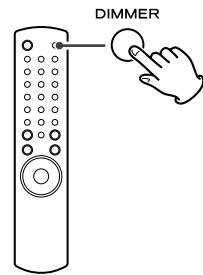

- This setting is not memorized when the unit turns standby/on. The next time the unit turn on, the display is illuminated as normal.
- When the unit is operated during the setting is "display off", the display turns normal for 3 seconds.

Listening to iPod

- 1 Select "iPod" by turning the INPUT SELECTOR knob (or pressing the iPod button button of the remote control unit).**

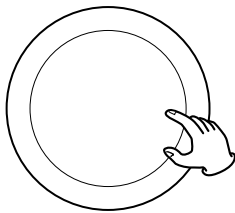
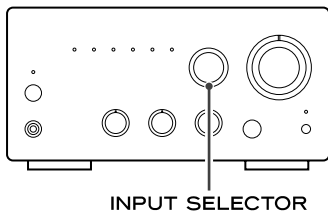

- 2 Insert the iPod into the Dock.**

The iPod automatically turns on and starts playback from the iPod's music list.

When the iPod is inserted during the INPUT SELECTOR is set to other source, the iPod will turn on and enter the pause mode.

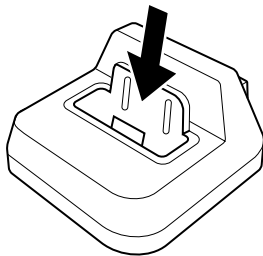

- Make sure to use an appropriate Dock adapter (see "Getting started with iPod").
- The iPod battery will be fully recharged when the iPod is docked and the A-H380 is on or standby.
- When headphones are plugged into the iPod, sound comes from both the speakers of the A-H380 and the headphones.

To pause playback

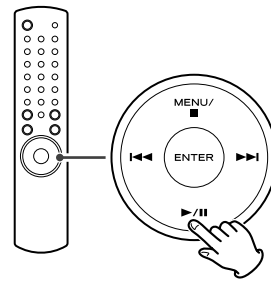

During playback, press the play/pause button (▶/||) to pause playback. Playback stops at the current position.

To resume playback, press the play/pause button (▶/||).

To skip to the next or a previous track/file

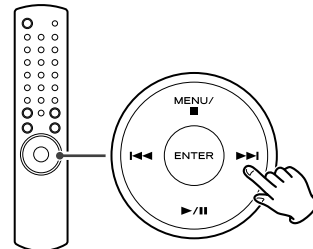

During playback, press the skip button (◀◀/▶▶) repeatedly until the desired track is found.

- When the ◀◀ button is pressed during playback, the track being played will be played from the beginning. If you want to play the previous tracks, press the ◀◀ button twice or more.

Search for a part of a track

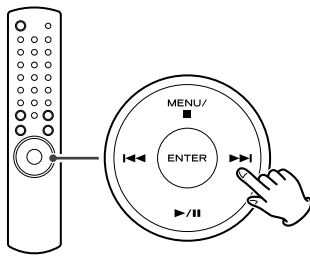

During playback, hold down the skip button (I<<</>>>I) and release it when the part you want to listen to is found.

To go back to the previous menu

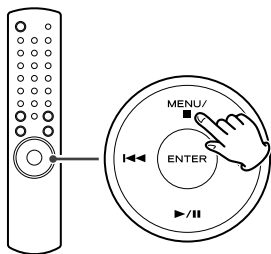

Press the MENU button to go back to the previous menu. This button is equivalent to the MENU button on your iPod.

Select the menu item

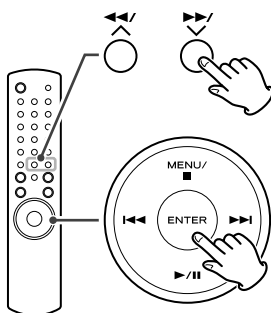

Press the scroll button (◀▶, ^/∨) of the remote control unit to scroll to the menu item you want, and then press the ENTER button.

Repeat playback

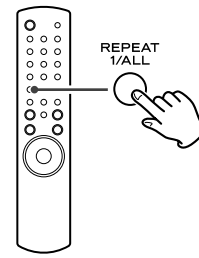

Every time the REPEAT 1/ALL button is pressed, the mode is changed as follows:

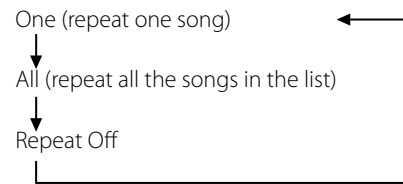

When you select the "One", the Repeat One icon (🔁) appears in the iPod's display.

When you select the "All", the Repeat icon (🔁) appears in the iPod's display.

Shuffle playback

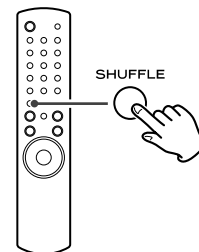

During playback, press the SHUFFLE button to change the shuffle mode.

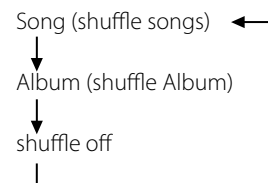

When you select "Song", the iPod shuffles songs within the list you choose to play.

When you select "Album", the iPod plays all the songs on an album in order, and then randomly selects another album in the list and plays through it in order.

- During playback, the Shuffle icon (🔀) appears in the iPod's display.

Troubleshooting

If you experience any problems with the unit, please take a moment to look through this chart and see if you can solve the problem yourself before you call your dealer or a TEAC service center.

Amplifier section

No power

- ➔ Check the connection to the AC power source. Check and make sure the AC source is not a switched outlet and if it is, the switch is turned on. Make sure there is power to the AC outlet by plugging another item such as a lamp or fan.

No sound.

- ➔ Adjust the volume by turning the VOLUME knob.
- ➔ Check that the speakers and components are connected securely.
- ➔ Check the operation of the connected component.
- ➔ Select the proper source using the INPUT SELECTOR.

Sound cuts off when listening to the music or no sound even though power is ON.

- ➔ Speaker impedance is less than prescribed for this unit.
- ➔ Turn the power off and reduce the volume.

Low bass response.

- ➔ Speaker polarity (+/-) is reversed. Check all speakers for correct polarity.

BASE, TEBLE, BALANCE knobs does not work.

- ➔ Press the TONE DIRECT button to cancel it.

Right and left channel is reversed.

- ➔ The input connection or the speaker connection may be reversed.

The sound is noisy.

- ➔ The cable connection cord may be close to the power cord or the fluorescent light.

The Sound comes from only a channel.

- ➔ Check the speaker connection.
- ➔ Adjust the BALANCE knob to the center.

Remote control unit

Remote control doesn't work.

- ➔ If the batteries are exhausted, change the batteries.
- ➔ Use remote control unit within the range (5m) and point at the front panel.
- ➔ Make sure that there are no obstacles between the remote control unit and the main unit.
- ➔ If a fluorescent light is near the unit, turn it off.

Can not operate the iPod on the components.

- ➔ Select the source to be operated by the remote control unit before operation.

iPod Player

Cannot insert the iPod.

- ➔ Check appropriate adapter is inserted to the Dock.
- ➔ Remove dust or obstacles from the Dock connector and the iPod, and insert the iPod again.

Will not play.

- ➔ Remove the iPod from the dock, wait a few seconds, and insert it again.
- ➔ Software update may solve the problem. Visit the Apple website and download the latest iPod Software.

Can not operate the iPod.

- ➔ Make sure the HOLD switch of the iPod isn't set to HOLD.

Docking an iPod to this system

iPod video output

- Make the following settings on your iPod's menu to output video to a TV via this system's dock.
In the [Video] menu, select [Video Settings]. Set [TV OUT] to [On] or [Ask].
If you have set [TV OUT] to [Ask], your iPod prompts you each time you play a video to specify whether to output it to a TV.

NOTE:

If you output video to a TV from your iPod, the video is not displayed on the iPod's screen.

iPod touch does not contain this menu. You will have to specify whether to a output video to a TV each time you play it.

Using the alarm on your iPod touch

- If you specify [Slide to power off] on your iPod touch, you cannot use the alarm even if the iPod touch is docked to this system.
To use the alarm on your iPod touch, do not select [Slide to power off]. (The screen can be turned off without any problem.)
- If Video is displayed on your iPod touch's screen, you cannot use the alarm even if the iPod touch is docked to this system.
To use the alarm on your iPod touch, select any item other than Video.

If normal operation cannot be recovered, unplug the power cord from the outlet and plug it again.

Maintenance

If the surface of the unit gets dirty, wipe with a soft cloth or use diluted neutral cleaning liquid. Be sure to remove any fluid completely. Do not use thinner, benzine or alcohol as they may damage the surface of the unit.

Nous vous remercions pour l'achat d'un appareil TEAC. Lire ce manuel avec attention pour obtenir les meilleures performances possibles de cet appareil.

Avant utilisation.....	15
Spécifications.....	16
Raccordement du système.....	16
Branchement des haut-parleurs.....	17
Raccordements.....	18
Identification des parties.....	20
Boîtier de télécommande.....	22
Fonctionnement de base.....	22
Écoute de iPod.....	24
Solución de problemas.....	26

Mise au rebut de votre ancien appareil

1. Quand ce symbole de poubelle sur roues barrée d'une croix est joint à un produit, cela signifie que ce produit est couvert par la Directive Européenne 2002/96/EC.
2. Tous les produits électriques et électroniques doivent être jetés séparément des ordures ménagères via des collecteurs désignés agréés par le gouvernement ou les autorités locales.
3. La gestion correcte de l'élimination de votre ancien appareil aide à prévenir les conséquences potentiellement négatives pour l'environnement et la santé humaine.
4. Pour des informations plus détaillées sur la mise au rebut de votre ancien appareil, veuillez contacter votre mairie, le service de traitement des ordures ou le magasin dans lequel vous avez acheté le produit.

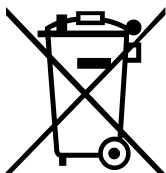

Lire les consignes suivantes avant toute utilisation

- L'appareil pouvant dégager de la chaleur lorsqu'il fonctionne, laissez un espace suffisant autour de l'appareil afin de permettre une ventilation naturelle. Ne pas obstruer les orifices de ventilation. Laissez au moins 20 cm de libre au-dessus et au moins 5 cm de chaque côté de l'appareil. Ne placez RIEN au-dessus de l'appareil.
- La tension d'alimentation utilisée doit être identique à la tension indiquée sur la plaque à l'arrière de l'appareil. En cas de doute, n'hésitez pas à consulter un électricien.
- Choisissez soigneusement l'endroit où vous installerez l'appareil. Evitez de le placer dans un endroit exposé directement aux rayons solaires ou à proximité d'une source de chaleur. Evitez également les endroits soumis à des vibrations ou exposés à la poussière, à la chaleur, au froid et à l'humidité.
- Ne placez pas l'appareil sur l'amplificateur ou le récepteur.
- N'ouvrez jamais l'appareil pour ne pas endommager les circuits ou vous exposer à un risque d'électrocution. Au cas où un objet tomberait par inadvertance dans l'appareil, contactez votre revendeur ou la société chargée de la maintenance.
- Pour débrancher le cordon d'alimentation de la prise murale, tirez directement sur la prise, ne tirez jamais sur le cordon.
- N'essayez pas de nettoyer l'appareil avec un détergent chimique, vous risqueriez d'abîmer la finition du revêtement. Utilisez toujours un chiffon propre et sec.
- Conservez soigneusement ce manuel pour pouvoir vous y référer ultérieurement.

ATTENTION

- N'exposez pas l'appareil à des éclaboussures ou à des gouttes d'eau.
- Ne posez pas d'objet contenant du liquide, tel qu'un vase, sur l'appareil.
- N'installez pas cet appareil dans un espace confiné, dépourvu de ventilation, comme par exemple une bibliothèque ou similaire.
- L'appareil tire un courant nominal de veille de la prise secteur, avec son interrupteur STANDBY/ON en position STANDBY.
- L'appareil doit être placé suffisamment près de la prise secteur pour que vous puissiez à tout moment saisir la fiche du cordon d'alimentation.
- Un appareil de classe I doit être connecté à une prise secteur via une fiche avec mise à la terre.

Spécifications

Section Amplificateur

Sortie de puissance	45 W + 45 W (6 Ω, 1 kHz, 0.1 %)
Distorsion harmonique totale	0.1 % (1 kHz, 6 Ω, 45 W)
Rapport signal/bruit	PHONO: 70 dB (IHF-A/input short)
	AUX, CD, TAPE, TUNER: 95 dB (IHF-A/input short)
	CD direct: 95 dB (IHF-A/input short)
Sensibilité d'entrée/impédance	PHONO: 2.5 mV 47 kΩ
	AUX, CD, TAPE, TUNER: 180 mV 20 kΩ
Réponse en fréquence	10 Hz - 65 kHz
Commande de tonalité	BASS: ±10 dB (100 Hz)
	TREBLE: ±10 dB (10 kHz)

Générales

Alimentation	AC 230 V, 50 Hz
Consommation	85 W
Sortie AC (total 100 W maxi)	switched x 1
Dimensions (L x H x P)	215 x 110 x 312 mm
Poids (net)	5.0 kg
Accessoire standard	Télécommande (RC-1179 ou RC-1183)
	Pile (AAA, R03, UM-4) x 2
	Cordon d'alimentation CA x 1
	Manuel du propriétaire x 1
	Carte de garantie x 1

- Les caractéristiques et la présentation peuvent être modifiées sans avis préalable.
- Poids et dimensions sont approximatifs.
- Les illustrations peuvent légèrement différer des modèles de production.

Raccordement du système

Avec les appareils de la série Référence 380, il est possible de contrôler le fonctionnement du système et exécuter les fonctions intelligentes de lecture directe.

- La touche STANDBY/ON du A-H380 peut être utilisée pour commander tous les appareils qui ont été connectés avec des cordons de télécommande. (Réglez REMOTE CONTROL SELECTOR sur le panneau arrière du PDH380 sur la position "SYSTEM".)
- Quand vous appuyez sur la touche PLAY d'une source, le sélecteur INPUT SELECTOR du A-H380 est réglé automatiquement sur la source.
- La source sélectionnée par le sélecteur d'entrée (INPUT SELECTOR) de l'A-H380 sera lue automatiquement.
- Quand vous allumez le système, la dernière source sélectionnée sera lue automatiquement.
- Vous pouvez utiliser la télécommande du système pour télécommander tous les appareils raccordés par des cordons de télécommande.

Connectez la prise REMOTE CONTROL (A ou B) de chaque appareil avec des cordons de connexion de télécommande.

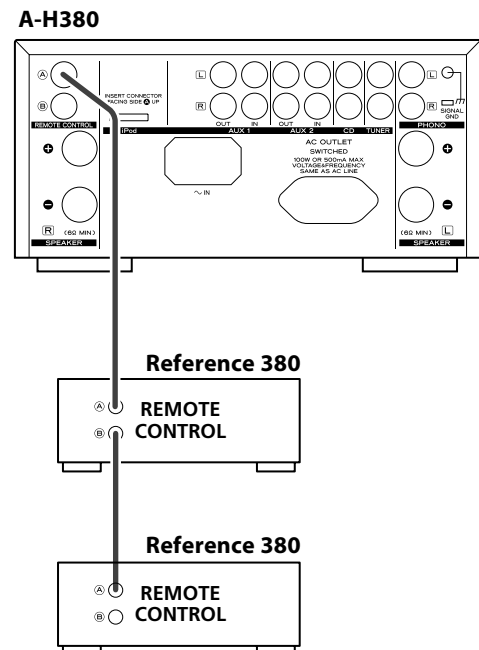

Branchement des haut-parleurs

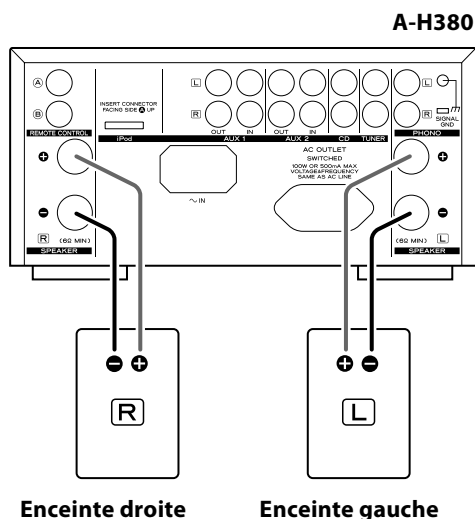

PRÉCAUTION:

- Coupez l'alimentation de tous les appareils avant d'effectuer les raccordements.
- Lisez les instructions qui accompagnent chaque appareil que vous avez l'intention d'utiliser en association avec cet appareil-ci.

Attention:

- Vérifiez l'impédance de vos enceintes. Raccordez des enceintes dont l'impédance est d'au moins 6 ohms.
- Les prises rouge des enceintes sont \oplus (positives) et les prises noires des enceintes sont \ominus (négatives). Généralement, l'extrémité \oplus du câble de l'enceinte est marquée pour la distinguer de l'extrémité \ominus du câble. Branchez l'extrémité marquée sur la prise \oplus , et l'extrémité non marquée sur la prise noire \ominus .
- Les parties métalliques de deux fils séparés ne doivent jamais se toucher pour éviter tout risque de court-circuit. Les fils en court-circuit peuvent provoquer un incendie ou détériorer sérieusement votre appareil.
- Veillez à ce que chaque fiche soit soigneusement insérée. Pour éviter les ronflements et les bruits parasites, évitez d'attacher les câbles d'interconnexion parcourus par les signaux avec le cordon d'alimentation secteur ou les câbles de liaison aux enceintes.

Comment effectuer les raccordements :

1. Desserrez le capuchon de protection en tournant dans le sens inverse des aiguilles d'une montre. Ces capuchons de protection ne peuvent pas être retirés complètement de la base.
2. Insérez à fond le fil dans la borne et tournez le capuchon de protection dans le sens des aiguilles d'une montre pour que le raccorder solidement:

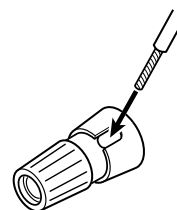

Veillez à ce que seule la partie dénudée du fil soit sous la borne et non la gaine isolante.

3. Tirez légèrement sur le câble pour vérifier qu'il est bien fixé.

Raccordements

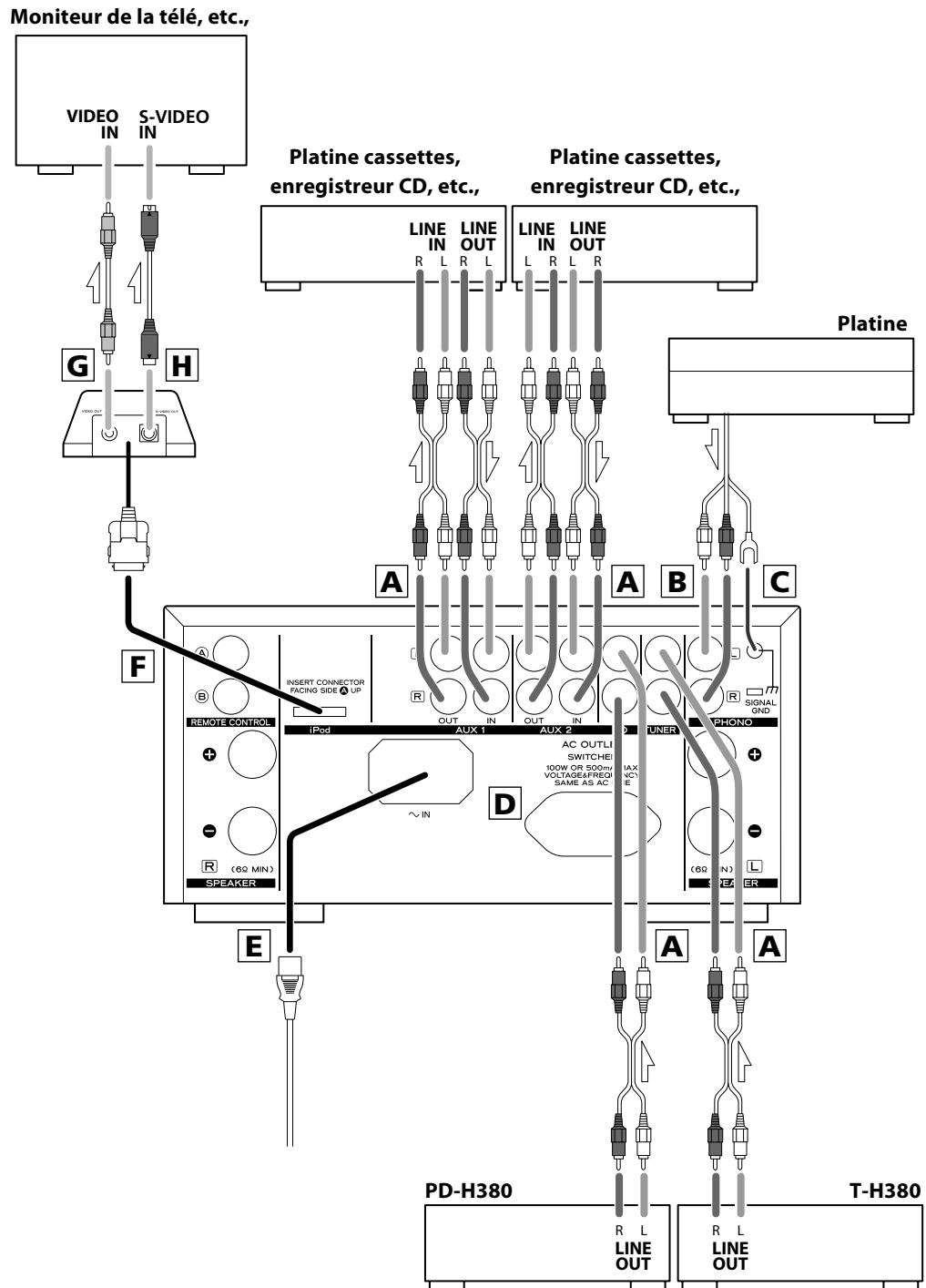

PRÉCAUTION:

- Coupez l'alimentation de tous les appareils avant d'effectuer les raccordements.
- Lisez les instructions qui accompagnent chaque appareil que vous avez l'intention d'utiliser en association avec cet appareil-ci.

A Prises LINE IN/OUT

Ces prises transmettent les signaux audio analogique à 2 canaux. Connectez les appareils en utilisant des câbles Cinch.

Veillez à brancher:

la fiche blanche → la prise blanche (L: voie gauche)

la fiche rouge → la prise rouge (R: voie droite)

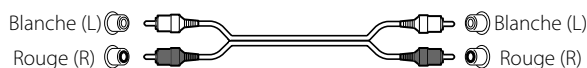

- Veillez à ce que chaque fiche soit soigneusement insérée. Pour éviter les ronflements et les bruits parasites, évitez d'attacher les câbles d'interconnexion parcourus par les signaux avec le cordon d'alimentation secteur ou les câbles de liaison aux enceintes.

B Prises PHONO

Connectez la fiche Cinch du tourne-disque à la prise PHONO.

Veillez à brancher:

la fiche blanche → la prise blanche (L: voie gauche)

la fiche rouge → la prise rouge (R: voie droite)

- Veillez à ce que chaque fiche soit soigneusement insérée. Pour éviter les ronflements et les bruits parasites, évitez d'attacher les câbles d'interconnexion parcourus par les signaux avec le cordon d'alimentation secteur ou les câbles de liaison aux enceintes.

C SIGNAL GND

Branchez la prise de terre de la platine disques à ce connecteur.

- Cette borne n'est pas une prise de sécurité.

D PRISE SECTEUR

Vous pouvez connecter le cordon d'alimentation de votre appareil à cette prise. Cette sortie n'est active que lorsque l'appareil est sous tension ou en mode de veille. Quand l'appareil est hors tension, cette prise est hors service.

Attention:

Assurez-vous que la puissance électrique totale de tous les équipements raccordés sur cette prise (ou ces prises) n'excède pas 100 W (ou 500mA).

E AC Inlet

Utilisez cette prise uniquement pour le cordon d'alimentation fourni.

- L'utilisation d'un autre cordon d'alimentation peut entraîner un incendie ou un choc électrique.
- Unplug the power cord when you are not going to use the unit for an extended period of time.

F Prise iPod

Connectez le dock DS-20 iPod (option) à cette prise.

- Assurez-vous que le face de l'étiquette de la fiche est dirigée vers le haut.
- Insérez solidement la fiche jusqu'à ce que vous entendiez un dé clic.

Pour débrancher le Dock:

Faites pression sur les deux côtés de la fiche et tirez.

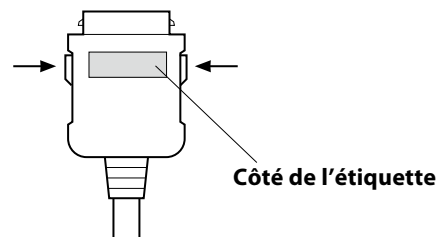

Logiciel iPod Compatible

Si votre iPod ne fonctionne pas avec le A-H380 ou avec la télécommande, mettre à jour le logiciel peut résoudre le problème. Consultez le site web Apple et téléchargez le dernier logiciel pour iPod.

iPod est une marque de commerce d'Apple Inc., enregistrée aux États-Unis et dans les autres pays.

G Prise VIDEO OUT

Cette prise sort le signal vidéo provenant de iPod. Utilisez un câble vidéo composite pour raccorder le Dock au connecteur vidéo composite d'un téléviseur ou d'un moniteur.

H Prise S-VIDEO OUT

Cette prise sort le signal S-vidéo provenant de iPod. Utilisez un câble S-vidéo pour raccorder le Dock à l'entrée S-Vidéo d'un téléviseur ou d'un moniteur qui en est muni. Utilisez ce raccordement de préférence au raccordement vidéo composite.

Identification des parties

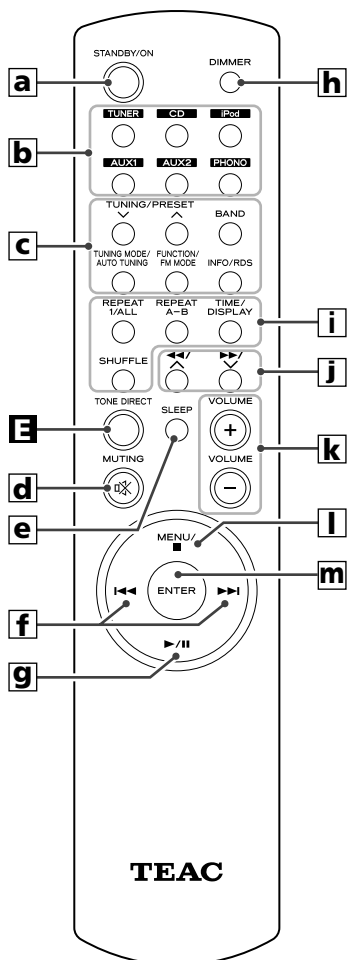
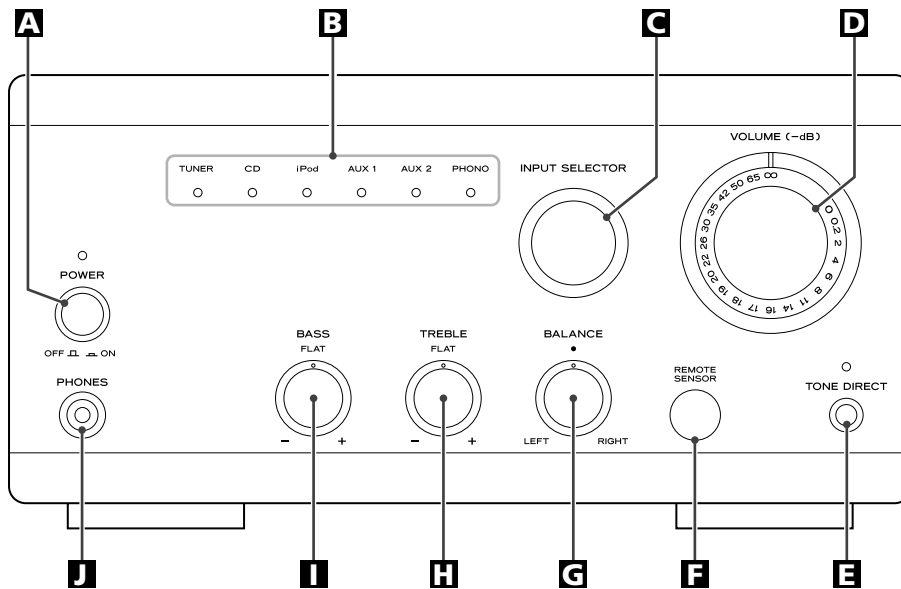

A POWER

Appuyez sur cet interrupteur pour allumer ou mettre en veille l'appareil.

Si vous utilisez la fonction de commande du système, réglez ce commutateur sur la position en service et mettez le système sous tension/en veille en utilisant la télécommande.

L'indicateur de veille est orange quand l'appareil est en mode de veille. Quand l'unité est mise sous tension, l'indicateur est bleu.

PRÉCAUTION:

- Avant de mettre l'appareil sous tension, réglez le VOLUME sur le minimum (∞), et augmentez-le graduellement.

B Indicateur d'entrée

Il indique quelles sources d'entrée on été sélectionnées.

C INPUT SELECTOR

Utilisez ce bouton pour sélectionner une source.

D VOLUME

Tournez ce bouton pour régler le volume.

E TONE DIRECT

Quand vous appuyez sur cette touche, le réglage de la tonalité et de la balance est ignoré.

Appuyez de nouveau sur la touche pour revenir à la normale.

Quand cette fonction est en service, l'indicateur s'allume.

f Capteur de télécommande

Lorsque vous utilisez la télécommande pointez-la en direction du capteur.

g BALANCE

Utilisez ce bouton pour régler la balance des enceintes. Normalement, réglez le bouton sur la position centrale.

h TREBLE

Utilisez ce bouton pour ajuster le niveau de la plage des sons de haute fréquence. (page 23)

i BASS

Utilisez ce bouton pour ajuster le niveau de la plage des sons de basse fréquence. (page 23)

j PHONES

Pour une écoute privée, branchez un casque dans cette prise, et ajustez le volume en tournant le bouton VOLUME.

a STANDBY/ON

Lorsque l'interrupteur secteur de l'appareil principal est enclenché, utilisez ce bouton pour mettre l'appareil en veille.

b TUNER, CD, iPod, AUX 1, AUX 2, PHONO

Utilisez cette touche pour sélectionner une source.

c Buttons for the operation of TEAC T-H380 (TUNER).

Vous pouvez commander le T-H380 quand les prises REMOTE CONTROL des T-H380 et A-H380 sont connectées avec un cordon de connexion de télécommande.

d MUTING

Utilisez cette touche pour couper le son. (page 23)

e SLEEP

Vous pouvez commander la fonction de minuterie d'arrêt du T-H380 quand les prises REMOTE CONTROL des T-H380 et A-H380 sont connectées avec un cordon de connexion de télécommande.

f skip (I◀◀/▶▶I)

Utilisez ces touches pour sauter des plages/fichiers pendant la lecture du PDH380 ou d'un iPod.
Pendant la lecture maintenez ces touches pressées pour rechercher une plage/fichier.

g Play/Pause (▶/||)

Utilisez cette touche pour démarrer ou mettre la lecture en pause sur le PD-H380 ou un iPod.

h DIMMER

Vous utiliser cette touche pour assombrir l'affichage sur trois niveaux, quand les prises REMOTE CONTROL des T-H380 et A-H380 sont connectées avec un cordon de connexion de télécommande.

i Touches pour commander le TEAC PD-H380 (CD).

Vous pouvez commander le T-H380 quand les prises REMOTE CONTROL des T-H380 et A-H380 sont connectées avec un cordon de connexion de télécommande.

j Search (◀◀/▶▶) / Scroll (∧/∨)

Utilisez ces touches pour rechercher une plage/fichier en mode CD. Utilisez ces touches pour faire défiler le menu d'un iPod en mode iPod.

k VOLUME

Tournez ce bouton pour régler le volume.

l MENU/stop (■)

Utilisez cette touche pour arrêter la lecture du PD-H380 en mode CD. Utilisez cette touche pour retourner au menu précédent en mode iPod. Cette touche est équivalente à la touche MENU de votre iPod.

m ENTER

Cette touche est équivalente à la touche centrale de votre iPod. En mode iPod, utilisez cette touche pour valider une sélection dans un menu.

Boîtier de télécommande

Le boîtier de télécommande fourni permet la commande à distance de l'appareil.

Pour l'utilisation du boîtier de télécommande, le diriger vers le détecteur de télécommande du panneau avant de l'appareil.

- Même si le boîtier de télécommande est activé dans la zone de fonctionnement, la commande à distance peut être impossible s'il y a des obstacles entre le lecteur et le boîtier de télécommande.
- Si le boîtier de télécommande fonctionne dans le voisinage d'autres appareils générant des rayons infrarouges, ou si d'autres télécommandes utilisant des rayons infrarouges sont utilisées près du lecteur, le lecteur peut ne pas bien fonctionner. Dans la situation inverse, les autres appareils peuvent ne pas bien fonctionner.

Mise en place des piles

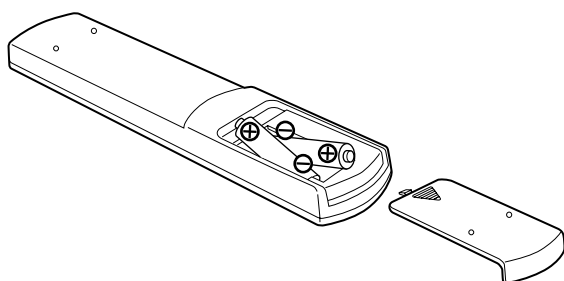

1. Retirer le couvercle du compartiment des piles.
2. Introduire deux piles "AAA"(R03, UM-4). S'assurer que les piles sont correctement mises en respectant les polarités plus ⊕ et moins ⊖.
3. Fermer le couvercle jusqu'au déclic.

Remplacement des piles

Si vous remarquez que la distance entre le boîtier de télécommande et le lecteur devient plus courte pour un fonctionnement correct, ceci indique que les piles sont usées. Dans ce cas, remplacer les piles par des nouvelles.

Précautions à observer concernant les piles

- Bien placer les piles en respectant les polarités plus ⊕ et moins ⊖.
- Utiliser des piles du même type. Ne jamais essayer d'utiliser des types de pile différents ensemble.
- Des piles rechargeables ou non peuvent être utilisées. Se référer à leurs étiquettes pour les précautions à respecter.
- Si le boîtier de télécommande n'est pas utilisé pendant une longue période (plus d'un mois), retirer les piles du boîtier de télécommande pour éviter des fuites de pile. Si elles coulent, essuyer le liquide dans le compartiment des piles et remplacer les piles par des neuves.
- Ne pas chauffer, démonter les piles ni les mettre au feu.

Fonctionnement de base

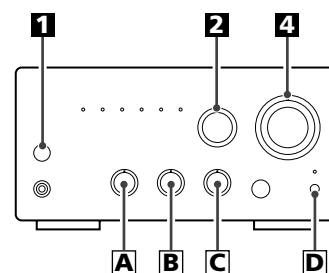

1 Appuyez sur l'interrupteur d'alimentation pour mettre l'appareil sous tension.

Quand vous utilisez la fonction de commande du système et que vous utilisez la minuterie quotidienne ou la minuterie d'arrêt du T-H380, réglez ce commutateur en service et mettez le système sous tension en utilisant la télécommande.

Indicateur de veille/sous tension

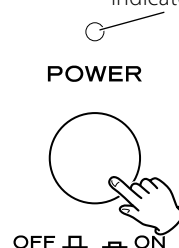

L'indicateur de veille/sous tension passe de l'orange au bleu.

- Quand vous mettez le système sous tension, la lecture de la source qui a été choisie en dernier démarre automatiquement.

2 Sélectionnez une source

Choisissez une source en tournant le bouton INPUT SELECTOR (ou en appuyant sur une des touches INPUT SELECTOR de la télécommande).

INPUT SELECTOR

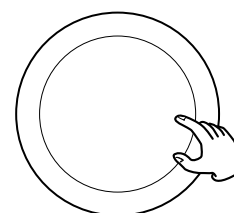

3 Commande les appareils à reproduire

Lisez les instructions de chaque appareil.

4 Réglez le volume.

Et amenez graduellement le volume au niveau requis en tournant le bouton de VOLUME.

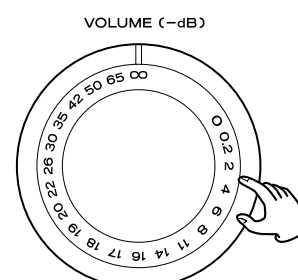

A Pour ajuster les graves

Tournez ce bouton pour ajuster le niveau de la plage des sons de basse fréquence. La position neutre est au centre.

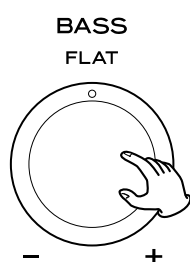

B Pour ajuster les aigus

Tournez ce bouton pour ajuster le niveau de la plage des sons de haute fréquence. La position neutre est au centre.

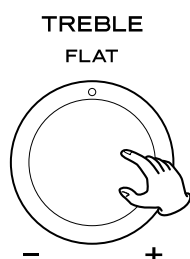

C Pour ajuster la balance

Permet d'ajuster la balance du niveau de volume entre l'enceinte gauche et droite.

Normalement, réglez le bouton sur la position centrale.

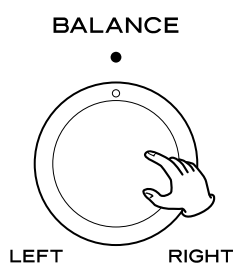

D Tonalité directe

Quand vous appuyez sur cette touche, le réglage de la tonalité et de la balance est ignoré.

Appuyez de nouveau sur la touche pour revenir à la normale.

Quand cette fonction est en service, l'indicateur s'allume.



E Coupure du son

Pour couper le son provisoirement, appuyez sur la touche MUTING. Appuyez de nouveau sur la touche MUTING pour rétablir le son.

Quand le son est coupé, le curseur du bouton VOLUME clignote.

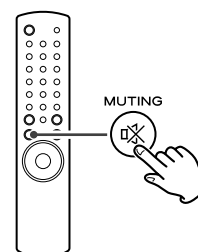

F Dimmer

Vous pouvez assombrir l'affichage du T-H380 et PD-H380, quand les prises REMOTE CONTROL de ces appareils et du A-H380 sont connectées avec des cordons de connexion de télécommande.

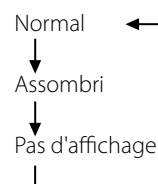
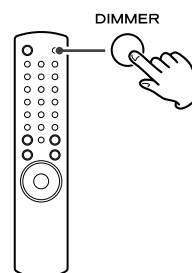

- Ce réglage n'est pas mémorisé quand l'appareil est mis en veille/ sous tension. La prochaine fois que vous mettez l'appareil sous tension, la luminosité de l'affichage retourne à la normale.
- Quand l'appareil est commandé pendant le réglage est sur "display off", la luminosité retourne à la normale pendant 3 secondes.

- 1 Sélectionnez "iPod" en tournant le bouton INPUT SELECTOR (ou en appuyant sur la touche iPod de la télécommande).

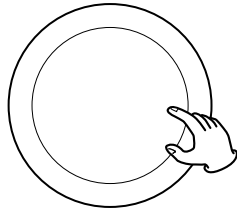
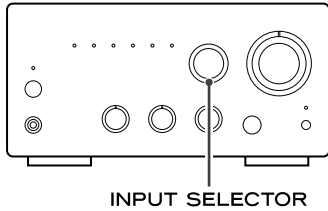

- 2 Insérez iPod dans le Dock

iPod se met automatiquement sous tension et démarre la lecture à partir de la liste de musique de iPod.

Quand un iPod est inséré pendant que INPUT SELECTOR est réglé sur une autre source, le iPod se met sous tension et entre en mode de pause.

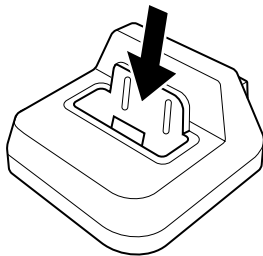

- Assurez-vous d'utiliser l'adaptateur de Dock approprié (voir "Démarriage avec iPod").
- La batterie du iPod est complètement chargée quand le iPod est insérée sur le Dock et que le A-H380 est sous tension ou en veille.
- Quand un casque est branché sur iPod, le son sort des deux enceintes du A-H380 ainsi que du casque.

Mettre en pause la lecture

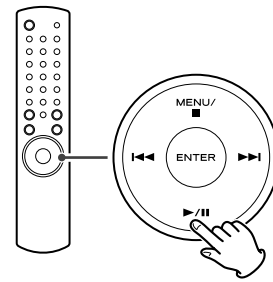

Pendant la lecture appuyez sur la touche play/pause (▶/||) pour mettre la lecture en pause.

La lecture est interrompue à la position actuelle. Pour reprendre la lecture, appuyez sur la touche play/pause (▶/||).

Pour passer directement à la plage ou au fichier suivant ou précédent

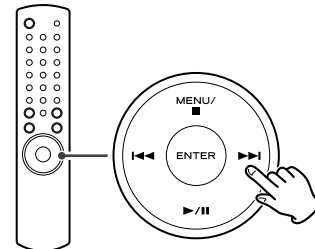

Pendant la lecture, appuyez répétitivement sur la touche de saut (I◀◀/▶▶I) jusqu'à ce que la plage désirée soit trouvée.

- Si vous appuyez sur la touche I◀◀ pendant la lecture, la plage en cours de lecture est reproduite de nouveau à partir du début. Si vous souhaitez reproduire les plages précédente, appuyez deux fois ou plus sur la touche I◀◀.

Recherche d'un passage sur une plage

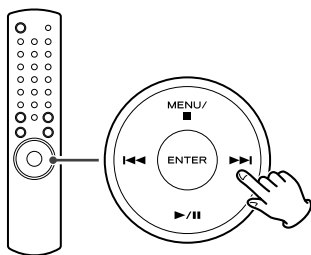

Pendant la lecture du disque, maintenez la touche de saut (I◀◀/▶▶I) puis la relâcher lorsque vous avez atteint le morceau que vous vouliez écouter.

Pour retourner au menu précédent

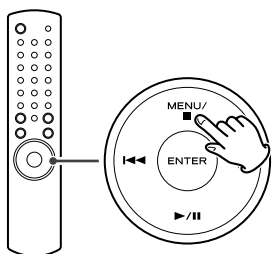

Appuyez sur la touche MENU pour retourner au menu précédent. Cette touche est équivalente à la touche MENU de votre iPod.

Sélection d'un article de menu

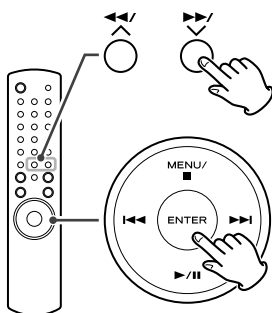

Appuyez sur la touche de défilement (◀◀/▶▶, ^/∨) de la télécommande pour faire défiler le menu que vous souhaitez, puis appuyez sur la touche ENTER.

Lecture répétée

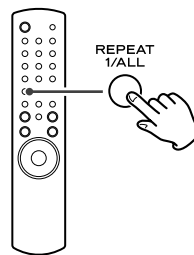

Chaque fois que vous appuyez sur la touche REPEAT 1/ALL, le mode change comme suit:

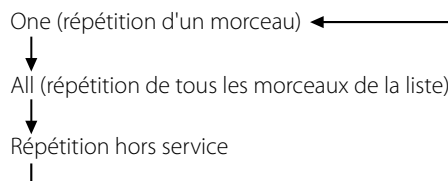

Quand vous sélectionnez "One", l'icône de répétition d'un seul morceau (🔁) apparaît sur l'affichage du iPod.

Quand vous sélectionnez "ALL", l'icône de répétition de tous les morceaux (🔁) apparaît sur l'affichage du iPod.

Lecture aléatoire

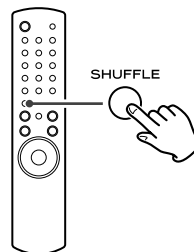

Chaque fois que vous appuyez sur la touche SHUFFLE, le réglage SHUFFLE de iPod change comme suit:

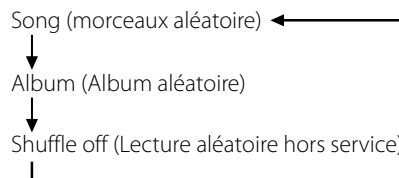

Quand vous sélectionnez "Song", le iPod mélange les morceaux de la liste que vous avez choisie de reproduire.

Quand vous sélectionnez "Album", le iPod reproduit tous les morceaux de l'album dans l'ordre, puis sélectionne aléatoirement un autre album dans la liste et reproduit ses morceaux dans l'ordre.

- En mode Click Wheel, si iPod est réglé pour reproduire aléatoirement des morceaux ou des albums, l'icône Aléatoire (🔁) apparaît sur l'écran de iPod.

En cas de problème avec l'appareil, prenez le temps de lire ce tableau et de voir si vous pouvez résoudre le problème tout seul avant de faire appel à votre revendeur ou au centre d'assistance TEAC.

Section amplificateur

L'appareil ne s'allume pas

- ➔ Vérifier que l'appareil est bien branché sur la prise secteur. Vérifiez que la source d'alimentation CA n'est pas une prise équipée d'un interrupteur et si tel et le cas vérifiez que l'interrupteur est bien sur ON. Vérifiez que la prise délivre bien du courant en branchant un autre appareil électrique, une lampe ou un ventilateur par exemple.

Aucun son ne sort ou le son est très faible.

- ➔ Réglez le volume à l'aide du bouton VOLUME.
- ➔ Vérifiez que les enceintes et les différents appareils périphériques sont correctement raccordés.
- ➔ Vérifiez que chacun des éléments raccordés fonctionne correctement.
- ➔ Sélectionnez la source désirée à l'aide du sélecteur d'entrée (INPUT SELECTOR).

Le son se coupe pendant l'écoute de musique ou aucun son n'est diffusé même lorsque l'appareil est sous tension.

- ➔ L'impédance des enceintes est inférieure à celle prescrite pour cet appareil.
- ➔ Mettez l'appareil hors tension et réduisez le volume.

Réponse faible des graves.

- ➔ La polarité du caisson (+/-) est inversée. Vérifiez la polarité de toutes les enceintes.

Les boutons BASE, TEBLE, BALANCE ne fonctionnent pas.

- ➔ Appuyez sur la touche TONE DIRECT pour annuler la fonction.

Les canaux droite et gauche sont inversés.

- ➔ La connexion de l'entrée des enceintes est peut-être inversée.

Le son est parasité.

- ➔ Le câble de connexion est peut-être près du cordon d'alimentation ou d'un éclairage fluorescent.

Le son sort uniquement d'un canal.

- ➔ Vérifiez le branchement des enceintes.
- ➔ Ajustez le bouton BALANCE au centre.

Télécommande

La télécommande ne fonctionne pas.

- ➔ Si les batteries sont usées, remplacez-les.
- ➔ Sans dépasser la portée (5 m) de la télécommande, l'orientez vers la face avant de l'appareil.
- ➔ Enlevez tout objet pouvant faire obstacle entre la télécommande et l'appareil.
- ➔ Eteignez tout éclairage fluorescent à proximité de cet appareil.

Impossible de commander le iPod avec les appareils.

- ➔ Sélectionnez la source à commander avec la télécommande avant d'effectuer la commande.

Lecteur iPod

Impossible d'insérer iPod.

- ➔ Vérifiez si l'adaptateur approprié est inséré sur le Dock.
- ➔ Retirez la poussière ou tout obstacle du connecteur pour Dock et de l'iPod, et insérez de nouveau iPod.

La lecture ne fonctionne pas.

- ➔ Retirez iPod du Dock, attendez quelques secondes et insérez-le de nouveau.
- ➔ Une mise à jour du logiciel peut résoudre le problème. Consultez le site web Apple et téléchargez le dernier logiciel pour iPod.

Impossible de commander le iPod.

- ➔ Assurez-vous que commutateur HOLD du iPod n'est pas réglé sur HOLD.

Connexion d'un iPod au système

Sortie vidéo du iPod

- Réalisez le réglage suivant sur le menu de votre iPod pour sortir l'image vidéo sur un téléviseur par le Dock de ce système. Dans le menu [Video], sélectionnez [Video Settings]. Réglez [TV OUT] sur [On] ou [Ask]. Si vous n'avez pas réglé [TV OUT] sur [Ask], votre iPod vous demande chaque fois que vous voulez reproduire une séquence vidéo si vous souhaitez la sortir sur un téléviseur.

NOTE:

Si vous sortez le signal vidéo sur un téléviseur à partir de votre iPod, l'image vidéo n'est pas affichée sur l'écran du iPod. iPod touch ne possède pas ce menu. Vous devez spécifier de sortir le signal vidéo sur un téléviseur chaque fois que vous le reproduisez.

Utilisation de l'alarme de votre iPod touch

- Si vous spécifiez [Slide to power off] sur votre iPod touch, vous ne pouvez pas utiliser l'alarme même si le iPod touch est sur le Dock de ce système. Pour utiliser l'alarme de votre iPod touch, ne sélectionnez pas [Slide to power off]. (L'écran peut être mis hors service sans aucun problème.)
- Si une image vidéo est affichée sur l'écran de votre iPod touch, vous ne pouvez pas utiliser l'alarme même si le iPod touch est sur le Dock de ce système. Pour utiliser l'alarme sur votre iPod touch, sélectionner un autre élément que Vidéo.

Si vous ne pouvez pas retrouver un fonctionnement normal, débranchez le cordon d'alimentation de la prise secteur, puis rebranchez-le de nouveau.

Entretien

Si la surface de l'appareil est sale, nettoyez-la avec un chiffon doux ou utilisez une solution diluée de savon doux. Veillez à ce qu'il ne reste pas de produit sur l'appareil. N'utilisez jamais de diluant, de benzène ou d'alcool, ceux-ci risquant d'endommager la surface de l'appareil.

Enhorabuena por la adquisición de un TEAC. Lea detenidamente este manual a fin de obtener el mejor rendimiento de esta unidad.

Previo al empleo	27
Especificaciones	28
Conexión del sistema	28
Conexiones de los altavoces	29
Conexión	30
Identificación de las partes	32
Control remoto	34
Funcionamiento básico	34
Escuchar el iPod	36
Solución de problemas	38

Reciclaje de su producto viejo

1. Cuando se adjunta a un producto este símbolo tachado de un contenedor con ruedas, significa que el producto está cubierto por la Directiva Europea 2002/96/EC.

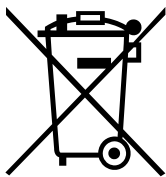

2. Todos los productos eléctricos y electrónicos se deben reciclar de un modo separado del sistema municipal de basura, a través de las instalaciones de recogida señaladas por el gobierno o las autoridades locales

3. El reciclaje correcto de su producto viejo ayudará a prevenir las consecuencias negativas potenciales para el ambiente y la salud humana.

4. Para una información más detallada sobre el reciclaje de su producto viejo, contacte por favor con su ayuntamiento, servicio de basuras o la tienda en donde usted compró el producto.

Léase antes de continuar

- La unidad puede calentarse durante su funcionamiento, por lo que habrá que dejar espacio suficiente alrededor para su ventilación.
Los orificios de ventilación no deberán obstruirse. Deje al menos 20 cm de espacio libre encima de cada unidad y 5 cm en los laterales.
NO coloque ningún objeto encima de la unidad.
- La tensión suministrada a la unidad deberá coincidir con el valor indicado en el panel posterior. En caso de duda, consulte a un electricista.
- Elija cuidadosamente el emplazamiento de la unidad. No coloque la unidad a la luz solar directa ni cerca de fuentes de calor. Evite también los lugares expuestos a vibraciones o a un exceso de suciedad, frío, calor o humedad.
- No coloque la unidad encima del amplificador/receptor.
- No abra la carcasa de la unidad, ya que podrían dañarse los circuitos o producirse descargas eléctricas. Si entra algún cuerpo extraño en la unidad, póngase en contacto con su distribuidor o empresa de servicios.
- Cuando desconecte el cable de la toma mural, sostenga únicamente el conector y nunca el propio cable.
- No intente limpiar la unidad con disolventes químicos, ya que podrían dañar el acabado. Utilice un paño limpio y seco.
- Conserve el manual en un lugar seguro para futuras consultas.

PRECAUCIÓN

- No permita que ningún líquido se derrame o salpique este aparato.
- No coloque objetos que contengan líquidos, como jarrones, encima de este aparato.
- No instale este aparato confinado en un espacio reducido, como podría ser encastrado en una estantería o lugar similar.
- Este aparato recibe corriente nominal no operativa de la salida de corriente AC aun cuando su interruptor STANDBY/ON esté en la posición STANDBY.
- El aparato debe estar colocado lo suficientemente cerca de la salida de corriente como para poder acceder al enchufe en cualquier momento.
- Conecte siempre los aparatos de clase I como este a salidas de corriente con toma de tierra.

Especificaciones

Sección del amplificador

Salida de potencia	45 W + 45 W (6 Ω, 1 kHz, 0.1 %)
Distorsión armónica total	0.1 % (1 kHz, 6 Ω, 45 W)
S/R (entrada cortocircuitada)	PHONO: 70 dB (IHF-A/input short)
	AUX, CD, TAPE, TUNER: 95 dB (IHF-A/input short)
	CD direct: 95 dB (IHF-A/input short)
Sensibilidad/impedancia de entrada	PHONO: 2.5 mV 47 kΩ
	AUX, CD, TAPE, TUNER: 180 mV 20 kΩ
Respuesta de frecuencia	10 Hz - 65 kHz
Control de tono	BASS: ±10 dB (100 Hz)
	TREBLE: ±10 dB (10 kHz)

Generalidades

Requisitos de alimentación	AC 230 V, 50 Hz
Consumo de energía	85 W

AC Outlet (total 100 W max.) switched x 1

Dimensiones (A x Alt.x P) 215 x 110 x 312 mm
 Peso (neto) 5.0 kg

Accesorios estándar Unidad de control remoto
 (RC-1179 o C-1183)
 Pila (AAA, R03, UM-4) x 2
 Cable de alimentación de CA x 1
 Manual del propietario x 1
 Tarjeta de garantía x 1

- El diseño y las especificaciones están sujetos a cambios sin previo aviso.
- El peso y dimensiones son aproximados.
- Las ilustraciones pueden diferir de los modelos de producción.

Conexión del sistema

Si dispone de la serie TEAC Reference 300mkIII, podrá utilizar las prácticas operaciones de control del sistema y las funciones de reproducción directa AI.

- El botón STANDBY/ON del A-H380 puede utilizarse para controlar todas las unidades que han sido conectadas por medio de cables de control remoto. (Conmute REMOTE CONTROL SELECTOR en el panel trasero del PDH380 a SYSTEM.)
- Cuando pulsa el botón PLAY de la fuente, INPUT SELECTOR del A-H380 conmuta automáticamente a la fuente.
- La fuente que elija con el selector de entrada del A-H380 se reproducirá de forma automática.
- Cuando encienda el sistema, se reproducirá automáticamente la última fuente seleccionada.
- Puede usar el mando a distancia del sistema para controlar todas las unidades conectadas con cables de control remoto.
- Por medio del temporizador diario o del temporizador de desconexión automática del T-H380 puede conmutar a ON/Standby todas las unidades conectadas a través del cable de control remoto.

Conecte el terminal REMOTE CONTROL (A o B) de cada componente por medio de cables de control remoto.

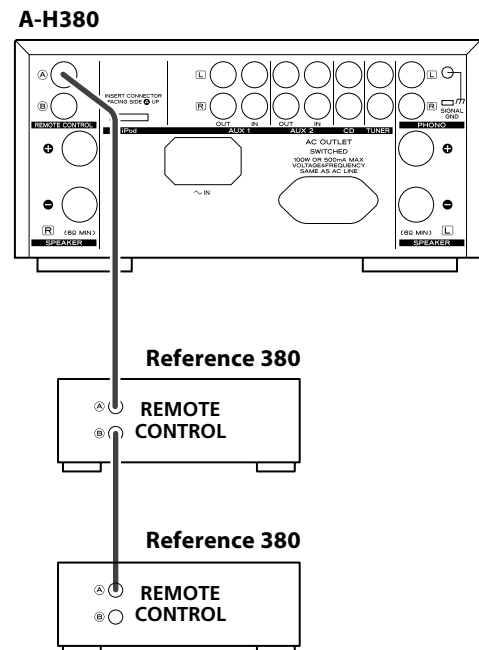

Conexiones de los altavoces

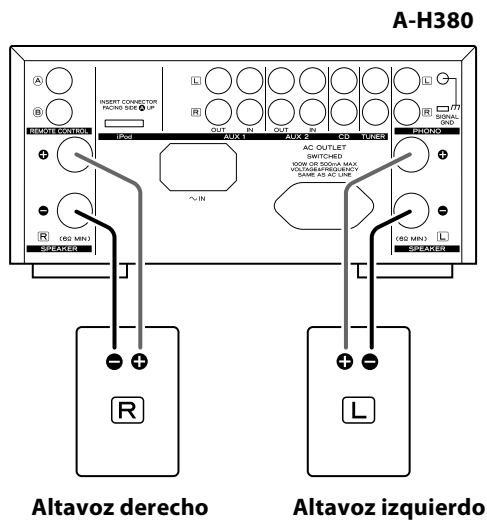

PRECAUCIÓN:

- Apague todos los equipos antes de realizar las conexiones.
- Lea las instrucciones de cada equipo que intenta utilizar con esta unidad.

Precaución:

- Connect speaker with an impedance of more than 6 ohms. Conecte altavoces cuya impedancia supere los 6 ohmios.
- Los terminales rojos de los altavoces son ⊕ (positivo) mientras que los terminales negros son ⊖ (negativo). Normalmente, el lado ⊕ del cable del altavoz está marcado para poder distinguirlo del lado ⊖. Conecte el lado marcado del terminal ⊕ y el lado sin marcar del terminal negro ⊖.
- Las porciones metálicas de los dos cables no deberán tocarse, ya que se podría producir un cortocircuito. Los hilos cortocircuitados pueden ocasionar riesgo de incendio o fallos en el equipo.
- Asegúrese de insertar firmemente cada enchufe. Para evitar zumbidos y ruidos, evite poner los cables de conexión de señal en haz con el cable de alimentación de CA o cables de altavoz.

Conexiones:

1. Gire el casquillo del terminal hacia la izquierda para aflojarlo. Los casquillos de los terminales de altavoz no se pueden desprender por completo de la base.
2. Inserte el hilo a fondo en el terminal y gire el casquillo hacia la derecha para dejarlo debidamente conectado:

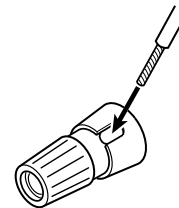

Compruebe que no queda nada de aislante debajo del terminal, únicamente el hilo desnudo.

3. Compruebe que queda bien conectado tirando ligeramente del cable.

Conexión

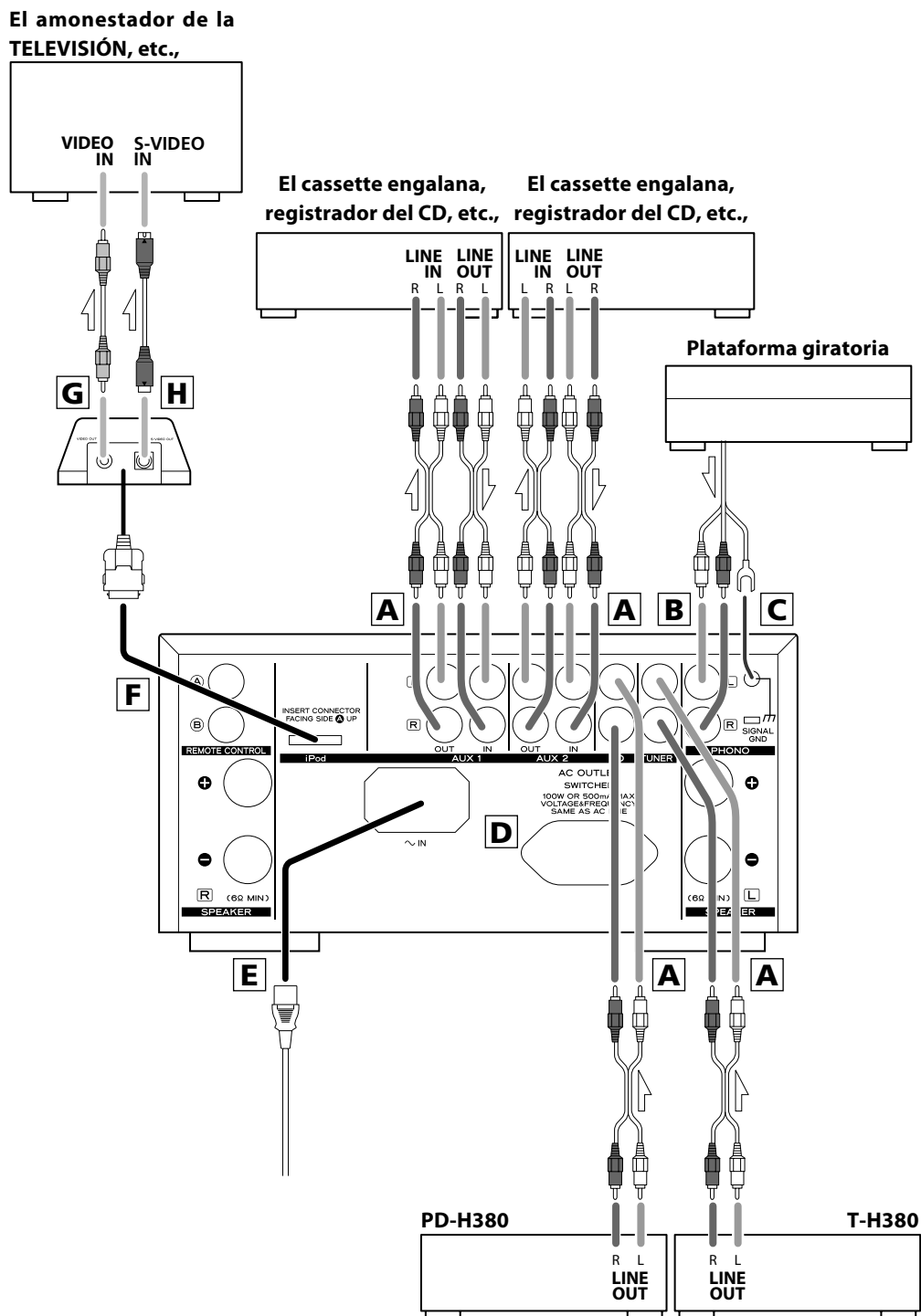

PRECAUCIÓN:

- Apague todos los equipos antes de realizar las conexiones.
- Lea las instrucciones de cada equipo que intenta utilizar con esta unidad.

A Conectores LINE IN/OUT (entrada/salida de línea)

Estos conectores transmiten una señal de audio analógica de dos canales. Conecte los componentes por medio de cables RCA.

Asegúrese de conectar:

Enchufe blanco → Enchufe blanco (L: canal izquierdo)

Enchufe rojo → Enchufe rojo (R: canal derecho)



- Asegúrese de insertar firmemente cada enchufe. Para evitar zumbidos y ruidos, evite poner los cables de conexión de señal en haz con el cable de alimentación de CA o cables de altavoz.

B Conectores PHONO

Conecte el cable de patilla RCA del tocadiscos a los conectores PHONO.

Asegúrese de conectar:

Enchufe blanco → Enchufe blanco (L: canal izquierdo)

Enchufe rojo → Enchufe rojo (R: canal derecho)

- Asegúrese de insertar firmemente cada enchufe. Para evitar zumbidos y ruidos, evite poner los cables de conexión de señal en haz con el cable de alimentación de CA o cables de altavoz.

C SIGNAL GND (tierra de señal)

Conecte a este terminal el cable de tierra del giradiscos.

- No se trata de una puesta a tierra de seguridad.

D AC OUTLET (toma de alimentación CA)

Puede conectar el cable de alimentación CA de su componente. Esta salida está activa solo cuando la unidad está encendida o en modo de espera. Cuando la unidad está apagada, la salida se encuentra inactiva.

Precaución:

Compruebe que el consumo total de los equipos conectados a la toma o tomas de red no sobrepasa los 100 vatios.

E AC Inlet (entrada CA)

Utilice solo el cable de alimentación suministrado

- Si utiliza otro cable de alimentación puede provocar un incendio o una descarga eléctrica.
- Desenchufe el cable de alimentación cuando no vaya a utilizar la unidad durante un lapso prolongado.

F iPod port (puerto para iPod)

Conecte la base dock iPod DS-20 (opcional) en este puerto.

- Compruebe que la cara de la etiqueta del conector está hacia arriba.
- Inserte correctamente el conector hasta oír un ligero "clic".

Para desconectar la base Dock:

Retuerza ambos extremos del conector y tire.

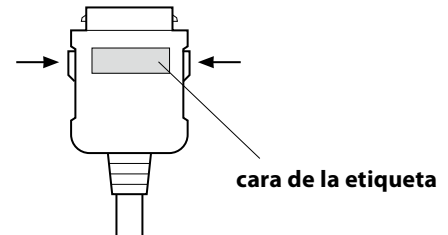

Software compatible con iPod

Si su iPod no funciona con el A-H380 o con el mando a distancia, es posible que una actualización del software resuelva el problema. Visite el sitio web de Apple y descargue la última versión del software para iPod.

iPod es una marca registrada de Apple Inc., para los Estados Unidos y otros países.

G Terminal VIDEO OUT

Este terminal envía señal de vídeo desde el iPod. Utilice un cable de vídeo compuesto para conectar la base dock al conector de vídeo compuesto de un televisor o monitor.

H Terminal S-VIDEO OUT

Este terminal envía señal de S-vídeo desde el iPod. Utilice un cable de S-vídeo para conectar la base dock a la entrada de S-vídeo de un televisor o monitor equipado para tal fin. Preferentemente utilice esta conexión en lugar de la conexión de vídeo compuesto.

Identificación de las partes

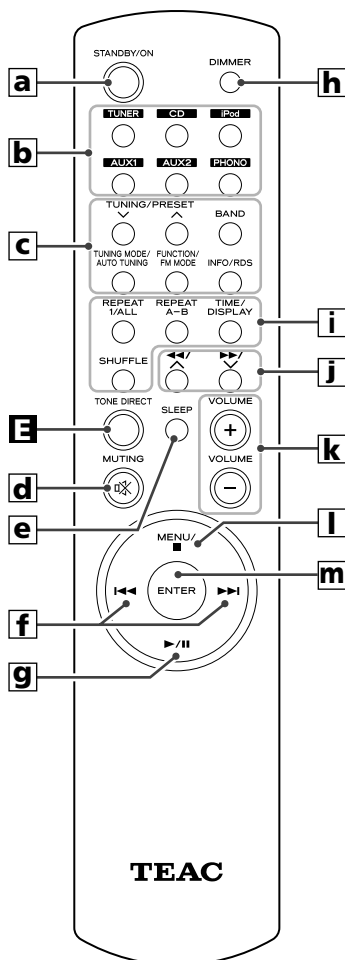
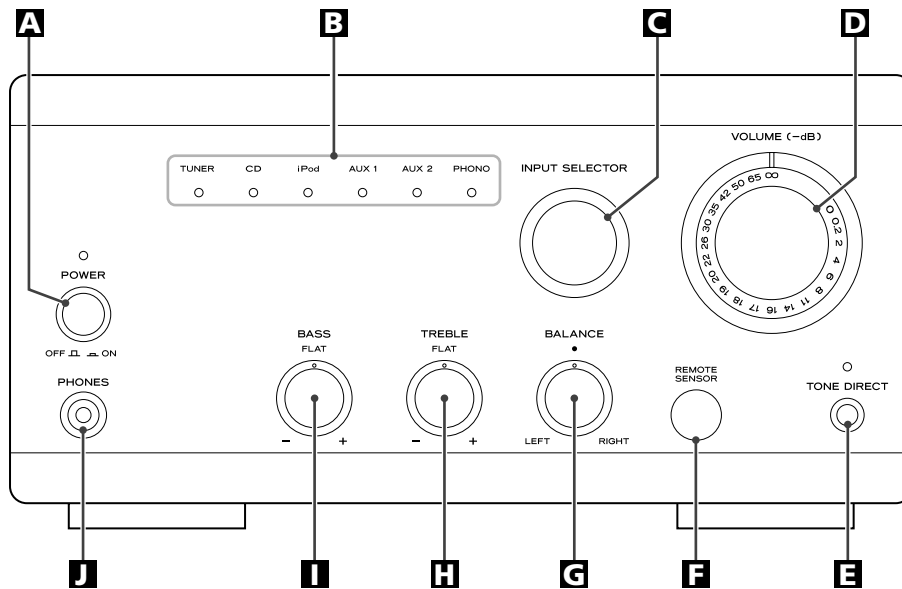

A POWER

Pulse este interruptor para encender o apagar la unidad. Si utiliza la función de control del sistema, conmute este interruptor a "on", y encienda o ponga en modo de espera el sistema por medio del mando a distancia.

El indicador en espera es naranja cuando la unidad está en modo de espera. Cuando se enciende la unidad, el indicador es azul.

PRECAUCIÓN:

- Antes de encender la unidad, ajuste VOLUME al mínimo (∞), y aumente gradualmente el volumen.

B Indicador de entrada

Indica cuál fuente de entrada ha sido seleccionada.

C INPUT SELECTOR

Utilice este mando para seleccionar una fuente.

D VOLUME

Gire este mando para ajustar el volumen.

E TONE DIRECT

Cuando pulsa este botón, el control de tono y balance no será procesado. Púselo nuevamente para volver a normal. Cuando esta función está activa, el indicador se enciende.

F Sensor remoto

Cuando utilice el mando a distancia, apunte con él hacia el sensor remoto.

g BALANCE

Utilice este mando para ajustar el balance de los altavoces. Normalmente, ajuste este mando a la posición central.

h TREBLE

Utilice este mando para ajustar el nivel del margen de altas frecuencias. (página 35)

i BASS

Utilice este mando para ajustar el nivel del margen de bajas frecuencias. (página 35)

j PHONES

Para la escucha en privado, conecte los auriculares a esta toma y regule el volumen con el mando VOLUME.

a STANDBY/ON

Con el interruptor POWER de la unidad principal pulsado, utilice este botón para apagar el equipo.

b TUNER, CD, iPod, AUX 1, AUX 2, PHONO

Use these buttons to select a source.

c Buttons for the operation of TEAC T-H380 (TUNER).

Puede operar el T-H380 cuando los conectores REMOTE CONTROL del T-H380 y del A-H380 están conectados con el cable de control remoto.

d MUTING

Pulse este botón para silenciar el sonido. (page 35)

e SLEEP

Puede operar la función de temporizador de desconexión automática del T-H380 cuando los conectores REMOTE CONTROL del T-H380 y del A-H380 están conectados con el cable de control remoto.

f skip (I◀◀/▶▶I)

Utilice estos botones para omitir pistas/archivos durante la reproducción del PDH380 o iPod. Durante la reproducción, mantenga pulsados estos botones para buscar una pista/archivo.

g Play/Pause (▶/II)

Utilice este botón para iniciar o pausar la reproducción del PD-H380 o iPod.

h DIMMER

Puede utilizar este botón para atenuar el brillo de la pantalla en tres niveles, cuando los conectores REMOTE CONTROL del T-H380 y del A-H380 están conectados con el cable de control remoto.

i Botones de control de la unidad TEAC PD-H380 (CD).

Puede operar el T-H380 cuando los conectores REMOTE CONTROL del T-H380 y del A-H380 están conectados con el cable de control remoto.

j Search (◀◀/▶▶) /Scroll (∧/∨)

Utilice estos botones para buscar una pista/archivo en el modo CD.

Utilice estos botones para desplazarse a través del menú del iPod en el modo iPod.

k VOLUME

Pulse estos botones para ajustar el volumen.

l MENU/stop (■)

Utilice este botón para detener la reproducción del PD-H380 en el modo CD.

Utilice este botón para volver al menú anterior en el modo iPod. Este botón equivale al botón MENU de su iPod.

m ENTER

Este botón equivale al botón Center de su iPod.

En modo iPod, utilice este botón para confirmar la selección de los menús.

Control remoto

La unidad de control remoto suministrada le permite controlar el aparato a distancia.

Cuando opere con el control remoto, diríjalo hacia el sensor remoto en el panel frontal del aparato.

- Aunque se utilice la unidad dentro del margen de funcionamiento efectivo, es imposible el control a distancia si hay obstáculos entre el reproductor y el control remoto.
- Si se utiliza la unidad cerca de otros aparatos que generen rayos infrarrojos o si se emplean otros aparatos de control remoto por rayos infrarrojos cerca del reproductor, es posible que éste no funcione correctamente. Del mismo modo, es posible que los otros aparatos tampoco funcionen correctamente.

Instalación de las pilas

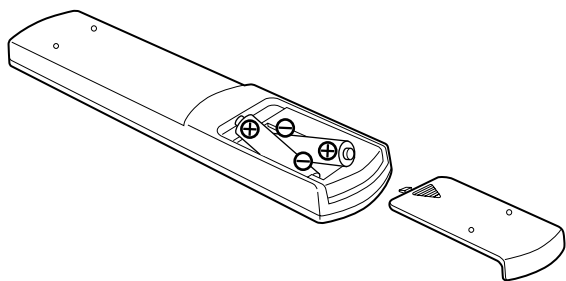

1. Abra la tapa del compartimento de las pilas.
2. Coloque dos pilas "AAA"(R03, UM-4). Asegúrese de que las pilas queden ubicadas con sus polos positivo ⊕ y negativo ⊖ correctamente posicionados.
3. Cierre la tapa hasta que se trabaje.

Battery Replacement

Si nota que ha disminuido la distancia necesaria para un control correcto entre el control remoto y el reproductor, significa que las pilas están gastadas. En este caso, reemplácelas por nuevas.

Precauciones con las pilas

- Asegúrese de insertar las pilas con sus polaridades positiva ⊕ y negativa ⊖ correctas.
- Utilice el mismo tipo de pilas. Nunca utilice diferentes tipos de pilas juntas.
- Pueden utilizarse pilas recargables y no recargables. Refiérase a las precauciones en sus rótulos.
- Si no va a utilizar el control remoto por mucho tiempo (más de un mes), retire las pilas para evitar pérdidas. Si se produce pérdidas, limpie el líquido en el interior del compartimento y cambie las pilas por nuevas.
- No caliente ni desarme las pilas y nunca arroje pilas gastadas al fuego.

Funcionamiento básico

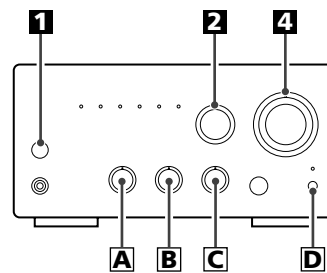

1 Pulse el interruptor de alimentación para encender la unidad.

Cuando utiliza la función de control de sistema, y cuando utiliza el temporizador diario o el temporizador de desconexión automática del T-H380, conmute este interruptor a "on" y encienda el sistema o póngalo en modo de espera por medio del mando a distancia.

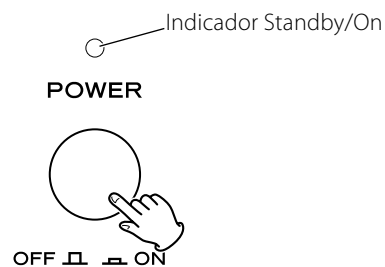

El indicador Standby/On pasa de naranja a azul.

- Cuando encienda el sistema, la fuente seleccionada la vez anterior comenzará a reproducir automáticamente.

2 Seleccione una fuente

Select a source by turning the INPUT SELECTOR knob (or pressing one of the INPUT SELECTOR buttons of the remote control unit).

INPUT SELECTOR

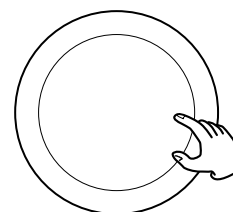

3 Controla las unidades a reproducir

Lea, por favor, las instrucciones para cada uno de los componentes

4 Ajuste el volumen.

Eleve gradualmente el volumen hasta el nivel deseado con el mando VOLUME.

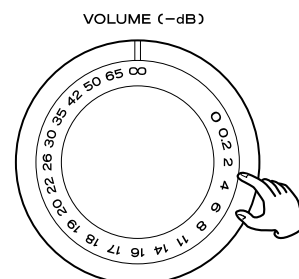

A Para ajustar los graves

Gire este mando para ajustar el nivel del margen de bajas frecuencias. La posición plana es la central.

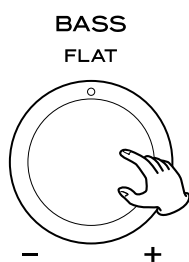

B Para ajustar los agudos

Ajusta el balance del nivel de volumen entre los altavoces izquierdo y derecho. La posición plana es la central.

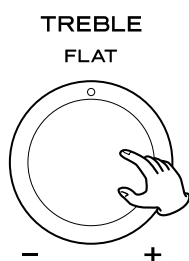

C Para ajustar el balance

Ajusta el balance del nivel de volumen entre los altavoces izquierdo y derecho. Normalmente, ajuste este mando a la posición central.

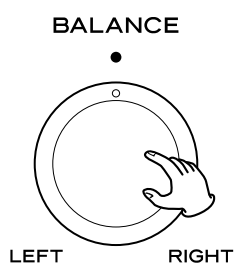

D Tone Direct

Cuando pulsa este botón, el control de tono y balance no será procesado. Púlselo otra vez para volver a normal. Cuando esta función está activa, el indicador se enciende.

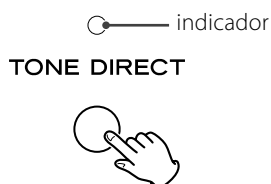

E Silenciamiento

Para silenciar el sonido momentáneamente, pulse el botón MUTING. Pulse de nuevo MUTING para restablecer el sonido. Mientras está activada la opción silencio, el indicador del mando VOLUME destella.

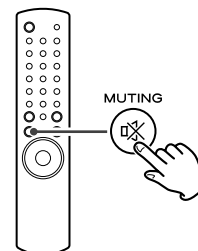

F Dimmer

Puede atenuar el brillo de la pantalla del T-H380 y del PD-H380, cuando los conectores REMOTE CONTROL de estas unidades y el A-H380 están conectados con el cable de control remoto.

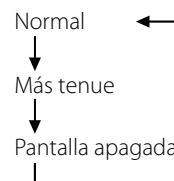
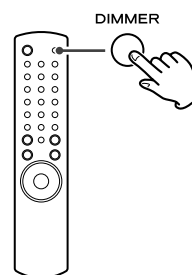

- Este ajuste no se memoriza cuando la unidad está en standby/on. La siguiente vez que la encienda, la pantalla se ilumina normalmente.
- Si se opera la unidad cuando el ajuste está en "display off" (pantalla apagada), la pantalla se enciende normalmente durante 3 segundos.

- 1 Seleccione "iPod" girando el mando INPUT SELECTOR (o pulsando el botón iPod del mando a distancia).**

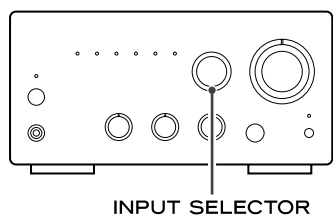

INPUT SELECTOR

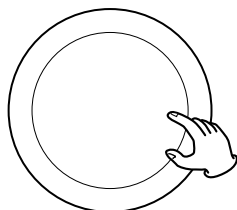

- 2 Coloque el iPod en la base Dock**

El iPod se activa automáticamente y se inicia la reproducción de la lista de música del iPod.

Si se conecta el iPod cuando INPUT SELECTOR está ajustado a otra fuente, el iPod se encenderá e ingresará en el modo de pausa.

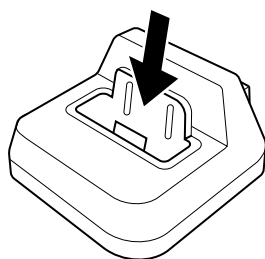

- Asegúrese de utilizar la base dock adecuada (consulte "Procedimientos iniciales del iPod").
- La batería del iPod estará completamente cargada cuando el iPod esté en su base dock y el A-H380 esté encendido o en modo de espera.
- Se le cuffie sono attaccate all' iPod, il suono esce sia dagli altoparlanti del A-H380 che dalle cuffie.

Interrumpir la reproducción

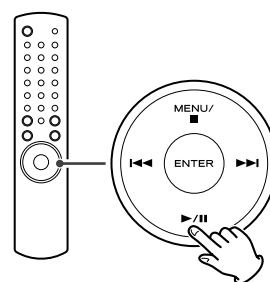

Durante la reproducción, pulse el botón play/pause (▶/⏸) para interrumpir la reproducción.

La reproducción se interrumpe en la posición actual. Para reanudar la reproducción, pulse el botón play/pause (▶/⏸).

Para saltar a la pista/archivo siguiente o anterior

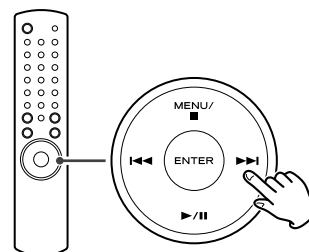

Durante la reproducción, pulse el botón omitir (⏮/⏭) de forma repetida hasta encontrar la pista deseada.

- Cuando pulse el botón ⏮ durante la reproducción, la pista que se está reproduciendo se reproducirá desde el comienzo. Si desea reproducir las pistas anteriores, pulse el botón ⏮ dos o más veces.

Búsqueda de un fragmento de una pista

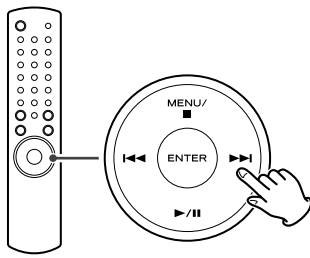

Durante la reproducción, mantenga pulsado el botón omitir (I-▶▶ / ▶▶I) y libérela cuando encuentre la parte que desea escuchar.

Para regresar al menú anterior

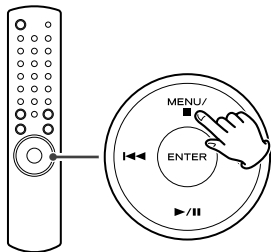

Pulse el botón MENU para regresar al menú anterior. Este botón equivale al botón MENU de su iPod.

Para seleccionar un elemento del menú

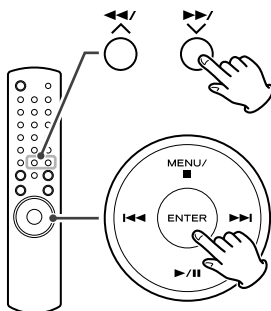

Pulse el botón de desplazamiento (◀◀/▶▶, ^/∨) del mando a distancia para desplazarse al elemento del menú que desee, y, a continuación, pulse el botón ENTER.

Reproducción repetida

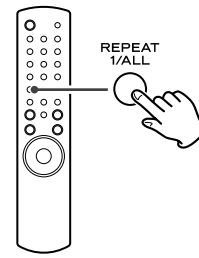

Cada vez que pulse el botón REPEAT 1/ALL, el modo cambiará en el siguiente orden:

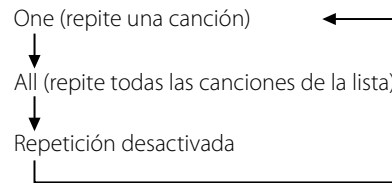

Cuando seleccione "One", aparecerá el icono Repeat One (🔁) en la pantalla del iPod.

Cuando seleccione "All", aparecerá el icono Repeat (🔁) en la pantalla del iPod.

Reproducción al azar

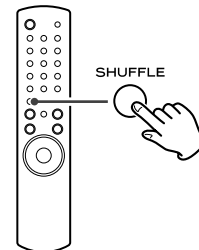

Cada vez que se pulsa el botón SHUFFLE, la función de reproducción al azar (SHUFFLE) del iPod cambia de la siguiente manera:

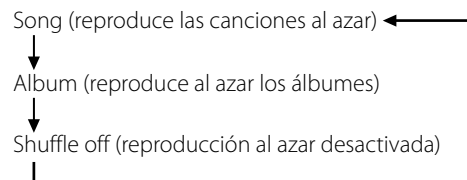

Cuando selecciona "Song" el iPod reproduce al azar las canciones de la lista que escogió reproducir.

Cuando selecciona "Album", el iPod reproduce todas las canciones de un álbum en orden, y, a continuación, selecciona al azar otro álbum de la lista y reproduce sus canciones en orden.

- En el modo rueda de clic, el icono Shuffle (🔀) se muestra en la pantalla del iPod si éste está en el modo de reproducir álbumes o canciones al azar.

Si surge algún problema con la unidad, dedique unos instantes a revisar los siguientes puntos por si puede solucionar el problema sin necesidad de acudir al distribuidor o centro de servicio técnico TEAC.

Sección del amplificador

No hay corriente.

- ➔ Compruebe la conexión a la red. Compruebe que la fuente de c.a. no es una toma conmutada y que, si lo es, el interruptor no está activado. Compruebe que hay corriente en la toma de c.a. conectando otro aparato como una lámpara o un ventilador.

No se oye ningún sonido o es muy bajo.

- ➔ Ajuste el volumen con el mando VOLUME.
- ➔ Compruebe que los altavoces y los componentes están bien conectados.
- ➔ Compruebe el funcionamiento del componente conectado.
- ➔ Seleccione la fuente correspondiente con el mando INPUT SELECTOR.

El sonido se corta durante la audición de música o no se oye ningún sonido, incluso con la unidad encendida.

- ➔ La impedancia de los altavoces es inferior a la indicada para esta unidad.
- ➔ Apague la unidad y reduzca el volumen.

Baja respuesta de graves.

- ➔ La polaridad del altavoz (+/-) está invertida. Compruebe la polaridad correcta de todos los altavoces.

Los mandos BASE, TREBLE, BALANCE no funcionan.

- ➔ Presione el botón TONE DIRECT para cancelarlo

Los canales derecho e izquierdo están invertidos.

- ➔ La conexión de entrada o de los altavoces puede estar invertida.

Sonido con ruido.

- ➔ El cable de conexión puede estar cerca del cable de alimentación o de una luz fluorescente.

El sonido se emite por un solo canal.

- ➔ Compruebe la conexión de los altavoces.
- ➔ Ajuste el mando BALANCE en el centro.

Mando a distancia

El mando a distancia no funciona.

- ➔ Si las pilas están agotadas, cámbielas.
- ➔ Emplee el mando a distancia sin sobrepasar la distancia indicada (5 m) y apunte al panel frontal.
- ➔ Retire los obstáculos situados entre el mando a distancia y el equipo.
- ➔ Si hay una luz fluorescente cerca del equipo, apáguela.

No puede operarse el iPod en los componentes

- ➔ Seleccione la fuente que desea operar con el mando a distancia antes de operarla.

Reproductor iPod

No se puede colocar el iPod.

- ➔ Compruebe que haya insertado el adaptador correcto en la base dock
- ➔ Elimine el polvo y los obstáculos del conector de la base dock y del iPod, y vuelva a insertar el iPod

No se inicia la reproducción.

- ➔ Retire el iPod de la base Dock, espere unos segundos y vuelva a colocarlo de Nuevo.
- ➔ Es posible que una actualización del software resuelva el problema. Visite el sitio web de Apple y descargue la última versión del software para iPod.

No se puede operar el iPod.

- ➔ Asegúrese de que el interruptor HOLD del iPod no esté ajustado en HOLD.

Conexión de un iPod a este sistema

Salida de vídeo del iPod

- Realice los siguientes ajustes en el menú de su iPod para emitir vídeo a un TV a través de la base dock del sistema. En el menú [Video], seleccione [Video Settings]. Conmute [TV OUT] a [On] o [Ask]. Si conmutó [TV OUT] a [Ask], el iPod pregunta si desea emitirlo en el TV cada vez que reproduzca vídeo.

NOTA:

Si emite vídeo a un TV desde un iPod, el vídeo no aparece en la pantalla del iPod.

iPod touch no contiene este menú. Deberá especificar si emite vídeo a un TV cada vez que lo reproduzca.

Uso de la alarma en su iPod touch

- Si especifica [Slide to power off] en el iPod touch, no puede utilizar la alarma, aún cuando el iPod touch esté conectado al sistema. Para utilizar la alarma del iPod touch, no seleccione [Slide to power off]. (Puede apagarse la pantalla sin problema.)
- Si el vídeo se muestra en la pantalla del iPod touch, no se podrá utilizar la alarma, aun cuando el iPod touch esté conectado al sistema. Para utilizar la alarma del iPod touch, seleccione un elemento distinto de Vídeo.

Si no se restablece el funcionamiento normal, desconecte el cable de alimentación de la toma y vuélvalo a conectar.

Mantenimiento

Si se ensucia la superficie del equipo, pase un paño suave o utilice jabón líquido normal diluido. Limpie cualquier resto que pueda quedar en la unidad. No utilice aguarrás, bencina ni alcohol, ya que podría dañar el acabado de la unidad.

TEAC

TEAC CORPORATION	1-47 Ochiai, Tama-shi, Tokyo 206-8530, Japan Phone: (042) 356-9156
TEAC AMERICA, INC.	7733 Telegraph Road, Montebello, California 90640 Phone: (323) 726-0303
TEAC CANADA LTD.	5939 Wallace Street, Mississauga, Ontario L4Z 1Z8, Canada Phone: (905) 890-8008
TEAC MEXICO, S.A. De C.V	Rio Churubusco 364, Colonia Del Carmen, Delegación Coyoacán, CP 04100, México DF, México Phone: (5255)5010-6000
TEAC UK LIMITED	Unit 19 & 20, The Courtyards, Hatters Lane, Watford, Hertfordshire, WD18 8TE, U.K. Phone: (0845) 130-2511
TEAC EUROPE GmbH	Bahnstrasse 12, 65205 Wiesbaden-Erbenheim, Germany Phone: 0611-71580

This appliance has a serial number located on the rear panel. Please record the model number and serial number and retain them for your records.

Model number _____ Serial number _____

0708-MA-1382A