

TEAC

AG-H300mkIII

AM/FM Stereo Receiver

OWNER'S MANUAL
MANUEL DU PROPRIÉTAIRE
MANUAL DEL USUARIO
BEDIENUNGSANLEITUNG
MANUALE DI ISTRUZIONI

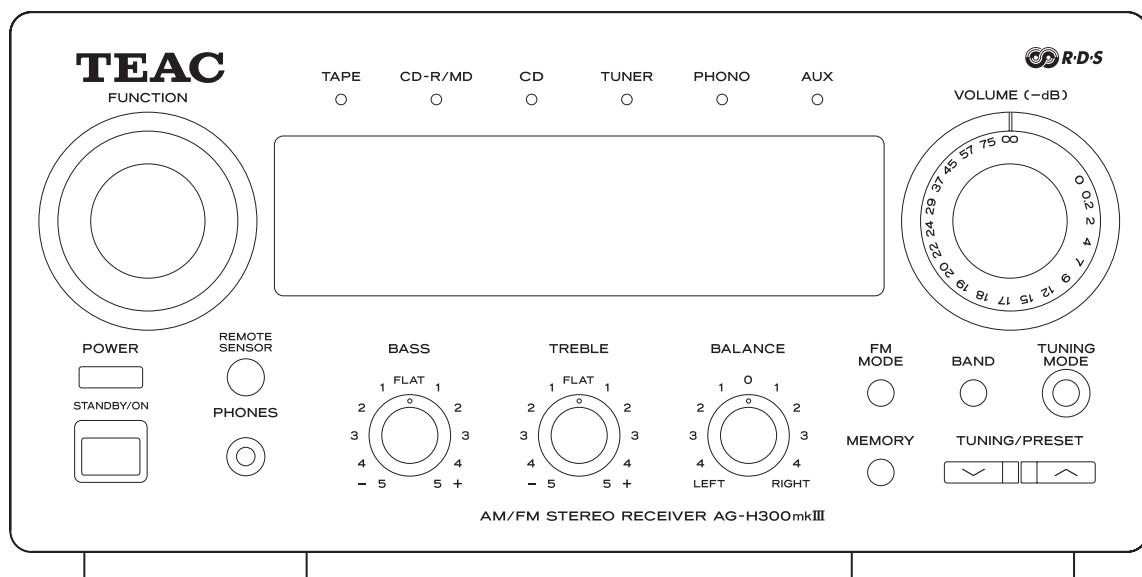

CAUTION

RISK OF ELECTRIC SHOCK

DO NOT OPEN

CAUTION: TO REDUCE THE RISK OF ELECTRIC SHOCK, DO NOT REMOVE COVER (OR BACK). NO USER-SERVICEABLE PARTS INSIDE. REFER SERVICING TO QUALIFIED SERVICE PERSONNEL.

The lightning flash with arrowhead symbol, within an equilateral triangle, is intended to alert the user to the presence of uninsulated "dangerous voltage" within the product's enclosure that may be of sufficient magnitude to constitute a risk of electric shock to persons.

The exclamation point within an equilateral triangle is intended to alert the user to the presence of important operating and maintenance (servicing) instructions in the literature accompanying the appliance.

IMPORTANT SAFETY INSTRUCTIONS

- 1) Read these instructions.
- 2) Keep these instructions.
- 3) Heed all warnings.
- 4) Follow all instructions.
- 5) Do not use this apparatus near water.
- 6) Clean only with dry cloth.
- 7) Do not block any ventilation openings. Install in accordance with the manufacturer's instructions.
- 8) Do not install near any heat sources such as radiators, heat registers, stoves, or other apparatus (including amplifiers) that produce heat.
- 9) Do not defeat the safety purpose of the polarized or grounding-type plug. A polarized plug has two blades with one wider than the other. A grounding type plug has two blades and a third grounding prong. The wide blade or the third prong are provided for your safety. If the provided plug does not fit into your outlet, consult an electrician for replacement of the obsolete outlet.
- 10) Protect the power cord from being walked on or pinched particularly at plugs, convenience receptacles, and the point where they exit from the apparatus.
- 11) Only use attachments/accessories specified by the manufacturer.

Contents

Thank you for choosing TEAC. Read this manual carefully to get the best performance from this unit.

Before Use	4
Speaker Connections	6
FM Antenna	8
AM Antenna	10
System Connection	12
Connections	14
Remote Control Unit	18
Unit Functions	20
Basic Operation	30
Sleep Timer	34
Dimmer	34
Radio Reception	36
Preset Tuning	38
RDS	44
RDS (PTY)	46
RDS (PTY Search)	48
TroubleShooting	50
Specifications	51

CAUTION Regarding Placement

To maintain proper ventilation, be sure to leave a space around the unit (from the largest outer dimensions including projections) equal to, or greater than, shown below.

Left and Right Panels	: 10 cm
Rear Panel	: 10 cm
Top Panel	: 50 cm

Sommaire

Nous vous remercions pour l'achat d'un appareil TEAC. Lire ce manuel avec attention pour obtenir les meilleures performances possibles de cet appareil.

Avant Utilisation	4
Branchement des haut-parleurs	6
Raccordements d'antenne (FM)	8
Raccordements d'antenne (AM)	10
Raccordement du système	12
Connexions	14
Boîtier de télécommande	18
Nom de chaque commande	22
Fonctions de base	30
Minuterie de mise hors service	34
Réduction de la luminosité de l'écran	34
Syntoniseur	36
Préréglage des stations	38
RDS	44
RDS (Programmes PTY)	46
RDS (Recherche PTY)	48
Dépannage	52
Caractéristiques techniques	53

ATTENTION

- N'exposez pas l'appareil à des éclaboussures ou à des gouttes d'eau.
- Ne posez pas d'objet contenant du liquide, tel qu'un vase, sur l'appareil.
- N'installez pas cet appareil dans un espace confiné, dépourvu de ventilation, comme par exemple une bibliothèque ou similaire.
- L'appareil tire un courant nominal de veille de la prise secteur, avec son interrupteur POWER en position off.
- L'appareil doit être placé suffisamment près de la prise secteur pour que vous puissiez à tout moment saisir la fiche du cordon d'alimentation.
- Un appareil de classe **I** doit être connecté à une prise secteur via une fiche avec mise à la terre.

Inhalt

Vielen Dank für den Kauf dieses TEAC-Geräts. Bitte lesen Sie diese Anleitung sorgfältig durch, um die Leistungsfähigkeit dieses Geräts optimal nutzen zu können.

Vor der ersten Inbetriebnahme	5
Lautsprecheranschlüsse	7
Anschluss von Antennen (UKW)	9
Anschluss von Antennen (MW)	11
Systemanschluss	13
Anschlüsse	15
Betrieb mit der Fernbedienung	19
Bezeichnungen der Bedienelemente	24
Grundlegende Funktionen	31
Sleep Timer-Funktion	35
Dimmer	35
Tuner	37
Preset-Senderwahl	39
RDS	45
RDS (PTY-Spartenprogramme)	47
RDS (PTY-Suchfunktion)	49
Hilfe bei der Fehlerbeseitigung	54
Technische Daten	55

ACHTUNG

- Vermeiden Sie Aufstellungsorte, an denen diese Komponente Tropf- oder Spritzwasser ausgesetzt ist.
- Platzieren Sie keine mit Flüssigkeiten gefüllten Objekte, wie etwa Vasen, auf der Komponente.
- Installieren Sie diese Komponente nicht in geschlossenen Möbeln, wie etwa einem Bücherschrank oder einem geschlossenen Regalsystem.
- Auch in ausgeschaltetem Zustand - der POWER-Schalter befindet sich in der Stellung „OFF“ - bezieht diese Komponente einen geringen Ruhestrom aus dem Stromnetz.
- Platzieren Sie diese Komponente so, dass die Wandsteckdose, an der Sie das Gerät angeschlossen haben, jederzeit leicht zugänglich ist.
- Achten Sie darauf, dass die Wandsteckdose, an der Sie die Komponente anschließen, geerdet ist (Schutzkontaktsteckdose).

Indice

Grazie per aver acquistato un prodotto TEAC. Leggere attentamente questo manuale per ottenere le migliori prestazioni da questo apparecchio.

Istruzioni preliminari	5
Collegamento dei diffusori	7
Collegamento delle antenne (FM)	9
Collegamento delle antenne (AM)	11
Collegamenti del sistema H-300mkIII	13
Collegamenti	15
Funzionamento col telecomando	19
Descrizione dei singoli controlli	26
Operazioni fondamentali	31
Temporizzatore di spegnimento	35
Attenuazione luminosità display	35
Sintonizzatore	37
Sintonia preset	39
RDS	45
RDS (Programmi PTY)	47
RDS (Ricerca PTY)	49
Ricerca guasti	56
Caratteristiche tecniche	57

ATTENZIONE

- Non esporre questo apparecchio a schizzi né permettere che vi entrino acqua o altri liquidi.
- Non mettere vasi o altri contenitori di liquidi sopra l'apparecchio.
- Utilizzare questo apparecchio solo in spazi aperti. Non metterlo in funzione se si trova all'interno di mobili chiusi ove non possa circolare liberamente l'aria.
- Nella posizione di STAND-BY e di OFF il consumo di corrente di questo apparecchio è del tutto irrisorio.
- L'apparecchio deve essere posizionato nei pressi della presa di corrente in modo che Vi sia sempre facile raggiungere il cavo di alimentazione.
- Apparecchi appartenenti alla Classe I devono essere sempre collegati a prese di corrente dotate di messa a terra.

Indice

Enhorabuena por la adquisición de un TEAC. Lea detenidamente este manual a fin de obtener el mejor rendimiento de esta unidad.

Antes de comenzar	5
Conexiones de altavoz	7
Antena de FM	9
Antena de AM	11
Conexión del sistema	13
Conexión	15
Mando a distancia	19
Nombres de los controles	28
Funcionamiento básico	31
Temporizador sleep	35
Intensidad luminosa	35
Sintonizador	37
Presintonías	39
RDS	45
RDS (Programas PTY)	47
RDS (Búsqueda PTY)	49
Solución de problemas	58
Especificaciones	59

PRECAUCIÓN

- No permita que ningún líquido se derrame o salpique este aparato.
- No coloque objetos que contengan líquidos, como jarrones, encima de este aparato.
- No instale este aparato confinado en un espacio reducido, como podría ser encastrado en una estantería o lugar similar.
- Este aparato recibe corriente nominal no operativa de la salida de corriente AC aun cuando su interruptor POWER esté en la posición off.
- El aparato debe estar colocado lo suficientemente cerca de la salida de corriente como para poder acceder al enchufe en cualquier momento.
- Conecte siempre los aparatos de clase I como este a salidas de corriente con toma de tierra.

12) Use only with the cart, stand, tripod, bracket, or table specified by the manufacturer, or sold with the apparatus. When a cart is used, use caution when moving the cart/apparatus combination to avoid injury from tip-over.



13) Unplug this apparatus during lightning storms or when unused for long periods of time.

14) Refer all servicing to qualified service personnel. Servicing is required when the apparatus has been damaged in any way, such as power-supply cord or plug is damaged, liquid has been spilled or objects have fallen into the apparatus, the apparatus has been exposed to rain or moisture, does not operate normally, or has been dropped.

- Do not expose this apparatus to dripps or splashes.
- Do not place any objects filled with liquids, such as vases, on the apparatus.
- Do not install this apparatus in a confined space such as a book case or similar unit.
- The apparatus draws nominal non-operating power from the AC outlet with its STANDBY/ON switch in the standby position.
- The apparatus should be located close enough to the AC outlet so that you can easily grasp the power cord plug at any time.
- An apparatus with Class I construction shall be connected to an AC outlet with a protective grounding connection.

CAUTION

- DO NOT REMOVE THE EXTERNAL CASES OR CABINETS TO EXPOSE THE ELECTRONICS. NO USER SERVICEABLE PARTS ARE WITHIN!
- IF YOU ARE EXPERIENCING PROBLEMS WITH THIS PRODUCT, CONTACT TEAC FOR A SERVICE REFERRAL. DO NOT USE THE PRODUCT UNTIL IT HAS BEEN REPAIRED.

WARNING: TO PREVENT FIRE OR SHOCK HAZARD, DO NOT EXPOSE THIS APPLIANCE TO RAIN OR MOISTURE.

Before Use

Read this before operation

- As the unit may become warm during operation, always leave sufficient space around the unit for ventilation. The ventilation holes should not be covered. Make sure there is at least 50 cm (18 inches) of space above and at least 10 cm (4 inches) of space on each side of the unit. Do NOT place anything on top of the unit.
- The voltage supplied to the unit should match the voltage as printed on the rear panel. If you are in any doubt regarding this matter, consult an electrician.
- Choose the installation location of your unit carefully. Avoid placing it in direct sunlight or close to a source of heat. Also avoid locations subject to vibrations and excessive dust, heat, cold or moisture.
- Do not place the unit on the amplifier/receiver.
- Do not open the cabinet as this might result in damage to the circuitry or electrical shock. If a foreign object should get into the unit, contact your dealer or service company.
- When removing the power plug from the wall outlet, always pull directly on the plug, never yank the cord.
- Do not attempt to clean the unit with chemical solvents as this might damage the finish. Use a clean, dry or slightly damp cloth.
- Keep this manual in a safe place for future reference.

Avant Utilisation

Lire les consignes suivantes avant toute utilisation

- L'appareil pouvant dégager de la chaleur lorsqu'il fonctionne, laissez un espace suffisant autour de l'appareil afin de permettre une ventilation naturelle. Ne pas obstruer les orifices de ventilation. Laissez au moins 50 cm de libre au-dessus et au moins 10 cm de chaque côté de l'appareil. Ne placez RIEN au-dessus de l'appareil.
- La tension d'alimentation utilisée doit être identique à la tension indiquée sur la plaque à l'arrière de l'appareil. En cas de doute, n'hésitez pas à consulter un électricien.
- Choisissez soigneusement l'endroit où vous installerez l'appareil. Évitez de le placer dans un endroit exposé directement aux rayons solaires ou à proximité d'une source de chaleur. Évitez également les endroits soumis à des vibrations ou exposés à la poussière, à la chaleur, au froid et à l'humidité.
- Ne placez pas l'appareil sur l'amplificateur ou le récepteur.
- N'ouvrez jamais l'appareil pour ne pas endommager les circuits ou vous exposer à un risque d'électrocution. Au cas où un objet tomberait par inadvertance dans l'appareil, contactez votre revendeur ou la société chargée de la maintenance.
- Pour débrancher le cordon d'alimentation de la prise murale, tirez directement sur la prise, ne tirez jamais sur le cordon.
- N'essayez pas de nettoyer l'appareil avec un détergent chimique, vous risqueriez d'abîmer la finition du revêtement. Utilisez toujours un chiffon propre et sec.
- Conservez soigneusement ce manuel pour pouvoir vous y référer ultérieurement.

Vor der ersten Inbetriebnahme

Lesen Sie die folgenden Hinweise bitte aufmerksam durch und beachten Sie diese, bevor Sie den AG-H300mkIII in Betrieb nehmen.

- Da sich der Receiver während des Betriebs erwärmt, achten Sie bitte stets auf ausreichenden Freiraum zur Belüftung rund um den AG-H300mkIII. Verdecken Sie die Lüftungsöffnungen nicht. Stellen Sie sicher, dass stets ein Freiraum von mindestens 50 cm oberhalb und von mindestens 10 cm seitlich des Receivers vorhanden ist. Legen oder stellen Sie keine Gegenstände auf den Receiver.
- Achten Sie bitte darauf, dass die Netzspannung, mit der Sie den AG-H300mkIII betreiben möchten, den Angaben auf der Rückseite des Receivers entspricht. Im Zweifelsfall fragen Sie bitte einen örtlichen Elektriker.
- Gehen Sie bei der Wahl eines geeigneten Standorts gewissenhaft vor. Vermeiden Sie hierbei die Einwirkung direkten Sonnenlichts oder anderer Hitzequellen sowie Orte, die vermehrt Erschütterungen oder Vibrationen, Staub, Wärme, Kälte oder Feuchtigkeit ausgesetzt sind.
- Plazieren Sie den AG-H300mkIII niemals auf einem anderen Verstärker/Receiver.
- Öffnen Sie nicht das Gehäuse, da dies zu Schäden im Geräteinnern oder zu einem Stromschlag führen kann. Falls ein Fremdkörper ins Geräteinnere eingedrungen sein sollte, wenden Sie sich bitte an Ihren Händler oder eine autorisierte Servicestelle.
- Ziehen Sie beim Entfernen des Anschlusskabels niemals am Kabel, sondern stets am daran befindlichen Stecker.
- Verwenden Sie zur Reinigung des Gehäuses ausschließlich ein sauberes, weiches und trockenes Tuch, da die Verwendung chemischer Reinigungsmittel zu Beschädigungen führen kann.
- Bewahren Sie diese Bedienungsanleitung an einem sicheren Ort auf, so dass Sie diese bei eventuellen Fragen oder Problemen zur Hand haben.

Istruzioni preliminari

Prima di mettere in funzione l'apparecchio, si prega di leggere attentamente queste istruzioni.

- Dato che l'apparecchio può scaldarsi durante il funzionamento, è opportuno lasciare attorno ad esso lo spazio sufficiente alla dovuta ventilazione. Pertanto, non ostruire le aperture di ventilazione ed accertarsi che rimangano almeno 20 cm di spazio libero sopra l'apparecchio ed almeno 5 cm su entrambi i lati. NON appoggiare sopra l'apparecchio oggetti di nessun tipo.
- La tensione di rete da applicare deve corrispondere al valore stampato sul pannello posteriore dell'apparecchio. Per qualsiasi dubbio riguardante la tensione di funzionamento, consultare un elettricista di fiducia.
- Scegliere con cura il luogo dove installare l'apparecchio, evitando che sia esposto alla luce solare diretta o troppo vicino ad una sorgente di calore. Evitare anche luoghi soggetti a vibrazioni, sbalzi di temperatura o condizioni eccessive di polvere od umidità.
- Se possibile, non collocare l'apparecchio sopra il sintonizzatore, ma di fianco.
- Non togliere il coperchio, per non correre il rischio di danneggiare i circuiti interni o provocare fenomeni di folgorazione. Se un oggetto estraneo dovesse penetrare nell'apparecchio, rivolgersi al rivenditore o al Servizio assistenza.
- Dovendo staccare il cavo d'alimentazione dalla presa di rete, non tirarlo direttamente, ma afferrarlo per la spina.
- Per la pulizia dell'apparecchio non usare solventi chimici, che potrebbero danneggiare la finitura esterna. Basta passare un panno morbido, asciutto.
- Conservare questo manuale in un luogo sicuro, dove sia facile consultarlo in caso di necessità.

Antes de comenzar

Léase antes de continuar

- La unidad puede calentarse durante su funcionamiento, por lo que habrá que dejar espacio suficiente alrededor para su ventilación. Los orificios de ventilación no deberán obstruirse. Deje al menos 50 cm de espacio libre encima de cada unidad y 10 cm en los laterales. NO coloque ningún objeto encima de la unidad.
- La tensión suministrada a la unidad deberá coincidir con el valor indicado en el panel posterior. En caso de duda, consulte a un electricista.
- Elija cuidadosamente el emplazamiento de la unidad. No coloque la unidad a la luz solar directa ni cerca de fuentes de calor. Evite también los lugares expuestos a vibraciones o a un exceso de suciedad, frío, calor o humedad.
- No coloque la unidad encima del amplificador/receptor.
- No abra la carcasa de la unidad, ya que podrían dañarse los circuitos o producirse descargas eléctricas. Si entra algún cuerpo extraño en la unidad, póngase en contacto con su distribuidor o empresa de servicios.
- Cuando desconecte el cable de la toma mural, sostenga únicamente el conector y nunca el propio cable.
- No intente limpiar la unidad con disolventes químicos, ya que podrían dañar el acabado. Utilice un paño limpio y seco.
- Conserve el manual en un lugar seguro para futuras consultas.

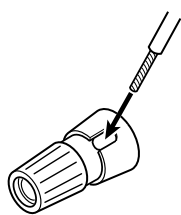
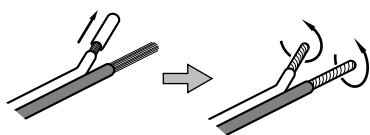
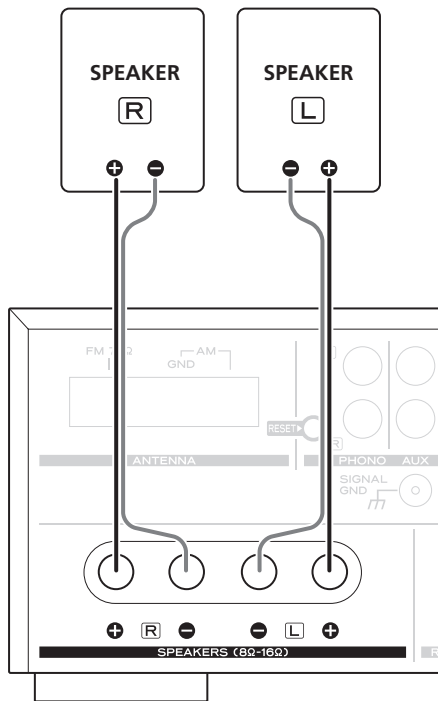

Speaker Connections

Caution:

To avoid damaging the speakers with a sudden high-level signal, be sure to switch the power off before connecting the speakers.

- Check the impedance of your speakers. Connect speaker with an impedance of 8 to 16 ohms.
- The black speaker terminals are – (negative). Generally, the + side of the speaker cable is marked to make it distinguishable from the – side of the cable. Connect this marked side to the + terminal and the unmarked side to the black – terminal.
- Prepare the speaker cables for connection by stripping off approximately 10 mm or less of the outer insulation. (Removing too much insulation may lead to a short circuit if the bared wires should come in contact with each other.) Twist the strands of the stripped wires tightly together:

Caution:

The metal portions of the two separate wires should not touch or an electrical short can occur. Shorted wires can create a fire hazard or induce a failure in your equipment.

How to connect

1. Turn the terminal cap counterclockwise to loosen it. The speaker terminal caps cannot be fully removed from the base.
2. Insert the wire into the terminal fully and turn the terminal cap clockwise to securely connect it . Make sure none of the wire insulation is under the terminal, only the bare, stripped wire.
3. Make sure it is fastened firmly by pulling the cable lightly.

Branchement des haut-parleurs

Attention :

Pour éviter d'endommager les enceintes avec un signal brusque de niveau trop élevé, veillez à mettre l'appareil hors tension avant de raccorder les enceintes.

- Vérifiez l'impédance de vos enceintes. Raccordez des enceintes dont l'impédance est d'au moins 8 à 16 ohms.
- Les bornes noires des enceintes correspondent au – (bornes négatives) Généralement, le côté + des câbles d'enceinte est indiqué ou identifié par une couleur, qui le distingue du "–". Raccordez le côté ainsi marqué à la borne + et le côté dépourvu de marque à la borne –.
- Avant de raccorder les câbles des enceintes, préparez-les en les dénudant sur environ 10 mm maximum, de la gaine isolante (pas plus pour éviter tout risque de court-circuit). Torsadez les brins des extrémités de fils dénudés.

Les parties métalliques de deux fils séparés ne doivent jamais se toucher pour éviter tout risque de court-circuit. Les fils en court-circuit peuvent provoquer un incendie ou détériorer sérieusement votre appareil.

Pour effectuer le raccordement

1. Tournez le capuchon de la borne dans le sens contraire des aiguilles d'une montre pour le desserrer. Le capuchon ne peut pas être séparé de la borne.
2. Introduisez le conducteur dans la borne puis tournez le capuchon dans le sens des aiguilles d'une montre pour assurer son maintien.
3. Tirez doucement sur le conducteur pour vous assurer qu'il est solidement maintenu.

Lautsprecheranschlüsse

ACHTUNG:

Achten Sie bitte darauf, dass der AG-H300mkIII ausgeschaltet ist, bevor Sie die Lautsprecherkabel anschließen. Andernfalls können die Lautsprecher durch Kontaktgeräusche etc. beschädigt werden.

- Überprüfen Sie bitte die Anschlussimpedanz der zu verwendenden Lautsprecherboxen. Betreiben Sie am AG-H300mkIII ausschließlich Lautsprecherboxen mit einer Anschlussimpedanz zwischen 8Ω und 16Ω .
- Die schwarzen Lautsprecheranschlussklemmen repräsentieren den Minuspol (-). Üblicherweise sind Lautsprecherboxen-Anschlusskabel gekennzeichnet. Der (farbig) markierte Leiter entspricht hierbei dem Pluspol. Verbinden Sie daher den (farbig) markierten Leiter mit dem (+)-Anschluss und den unmarkierten Leiter mit dem (-)-Anschluss.
- Isolieren Sie maximal 10 mm der Boxenkabel ab. Längere, unisolierte Enden können sehr leicht zu Kurzschlüssen führen. Verdrehen Sie die abisolierten Enden der Kabel so fest, dass keine einzelnen Drähte herausragen können.

ACHTUNG:

Achten Sie bitte darauf, dass sich die beiden abisolierten Enden der Kabel nicht berühren, da dies andernfalls zu Kurzschlüssen führen kann, die möglicherweise einen Kabel- oder Gerätebrand sowie irreparable Schäden an Ihrem HiFi-System bedingen könnten.

Anschließen der Lautsprecherboxen

1. Drehen Sie die Klemmschrauben der Anschlussklemmen gegen den Uhrzeigersinn, um die Kabel anschließen zu können. Die Klemmschrauben lassen sich nicht komplett aus ihren Gewinden herausdrehen.
2. Stecken Sie die abisolierten Kabelenden in die Anschlussöffnungen, und ziehen Sie die Klemmschrauben fest an (im Uhrzeigersinn drehen).

Achten Sie darauf, dass Sie nicht anstelle der abisolierten Kabelenden die Kabelummantelung festgeklemmt haben.

3. Vergewissern Sie sich durch leichtes, vorsichtiges Ziehen, dass die Kabel richtig festgeklemmt sind.

Collegamento dei diffusori

Attenzione:

Per evitare che l'uscita improvvisa di un segnale ad altissimo livello danneggi i diffusori, ricordarsi sempre di togliere l'alimentazione prima di effettuare questo collegamento.

- Verificare l'impedenza dei diffusori utilizzati. Si possono utilizzare diffusori con impedenza compresa tra 8 e 16Ω .
- I terminali neri, contrassegnati -, hanno polarità negativa. Di solito, l'estremità positiva del cavo di un diffusore è appositamente contrassegnata, o di colore diverso, per poterla distinguere dall'estremità negativa. Inserire perciò l'estremità contrassegnata nel terminale + e quella senza contrassegno nel terminale nero -.
- Preparare i cavi di collegamento dei diffusori spellando le loro estremità per una lunghezza massima di 10 mm (non di più, per non provocare un cortocircuito) e attorcigliarle poi strettamente in modo che non si abbiano a formare parte di cavo "libere".

ATTENZIONE:

Le parti metalliche dei due fili non devono toccarsi, per non provocare un cortocircuito, con relativo danneggiamento degli stadi finali di amplificazione.

Per effettuare il collegamento

1. Ruotare in senso antiorario il cappello del connettore per allentarlo.
2. Inserire a fondo il filo nel connettore e ruotare in senso orario il cappello per rendere ben saldo il collegamento. Accertarsi che nel connettore entri soltanto la parte metallica del filo, senza nessun residuo del rivestimento in plastica.
3. Per accertarsi che il collegamento sia stato ben effettuato, provare a tirare leggermente il filo.

Conexiones de altavoz

Precaución:

Para evitar posibles daños en los altavoces por una señal repentina de alto nivel, apague la unidad antes de conectarlos.

- Compruebe la impedancia de los altavoces. Los altavoces deberán tener una impedancia de 8 a 16Ω .
- Los terminales de altavoz negros son el negativo \ominus . Por lo general, la parte positiva \oplus del cable de altavoz está identificada (franja, color...) para distinguirla de la parte negativa. Conecte el extremo positivo al terminal \oplus , y el negativo al terminal negro \ominus .
- Prepare los cables de altavoz para la conexión, pelando como máximo 10 mm de aislante (no más, para evitar cortocircuitos). Trence los hilos con firmeza.

Las porciones metálicas de los dos cables no deberán tocarse, ya que se podría producir un cortocircuito. Los hilos cortocircuitados pueden ocasionar riesgo de incendio o fallos en el equipo.

Conexiones

1. Gire el casquillo del terminal hacia la izquierda para aflojarlo. Los casquillos de los terminales de altavoz no se pueden desprender por completo de la base.
2. Inserte el hilo a fondo en el terminal y gire el casquillo hacia la derecha para dejarlo debidamente conectado. Compruebe que no queda nada de aislante debajo del terminal, únicamente el hilo desnudo.
3. Compruebe que queda bien conectado tirando ligeramente del cable.

FM Antenna

Raccordements d'antenne (FM)

FM Indoor Antenna

Connect the lead-type FM antenna to the FM 75Ω socket, extend the lead and tune the tuner to your favorite station (see page 36). Adjust the antenna in a suitable location like a window frame or wall until the reception is best and then affix the antenna in that position using thumb tacks, push pins or any other suitable means.

Antenne FM intérieure

Connectez l'antenne FM filaire à la prise FM 75Ω, déployez la et accordez vous sur votre station préférée (voir page 36). Positionnez l'antenne à un endroit approprié tel qu'un encadrement de fenêtre ou mur afin d'obtenir la meilleure réception puis fixez la en utilisant des punaises, épingles ou tout autre fixation approprié.

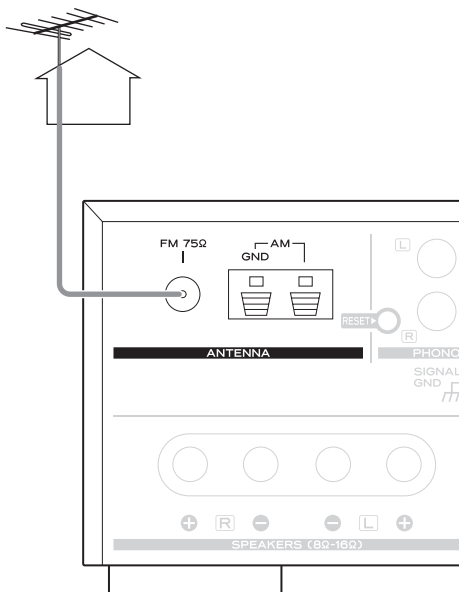

FM Outdoor Antenna

In an area where FM signals are weak, it will be necessary to use an outdoor FM antenna. Generally, a 3-element antenna will be sufficient; if you live in an area where the FM signals are particularly weak, it may be necessary to use one with 5 or more elements.

Antenne FM extérieure

Dans les zones où les signaux FM sont faibles, il sera nécessaire de faire appel à une antenne extérieure. En général une antenne 3 éléments suffira ; si vous résidez à un endroit où les signaux FM sont particulièrement faibles il peut s'avérer nécessaire d'employer une antenne à 5 éléments ou plus.

- Disconnect the FM indoor antenna when using an outdoor antenna.

- Débranchez l'antenne intérieure lorsque vous utilisez une antenne extérieure.

UKW-Zimmerantenne

Schließen Sie die UKW-Zimmerantenne am 75Ω-Antennenanschluss an. Spannen Sie das Antennenkabel und stellen Sie am Tuner den gewünschten Sender ein (siehe Seite 37). Befestigen Sie die Antenne mittels Reißzwecken, Stecknadeln oder Klebeband an einem Fenster oder der Wand, und richten Sie sie auf beste Empfangsqualität aus.

UKW-Außenantenne

In Gebieten mit verminderter UKW-Empfangsqualität kann die Verwendung einer Außenantenne erforderlich sein. Normalerweise verbessert eine Dreielementantenne die Empfangsqualität ausreichend. Sehr ungünstige Empfangsbedingungen können allerdings die Verwendung von Fünf-, Sieben- oder Antennen mit mehr Elementen erforderlich machen.

- Trennen Sie bei Verwendung einer UKW-Außenantenne die Zimmerantenne vom Tuner.

Antenna FM interna

Collegare l'antenna FM a filo alla presa FM 75Ω, stendere il filo e sintonizzare l'apparecchio sulla propria emittente preferita (vedi pagina 37). Installare l'antenna a parete o sul telaio di una finestra e spostarla fino a trovare la posizione che consente la migliore ricezione: fissare allora l'antenna in quel punto con puntine da disegno, chiodini o qualcosa di simile.

Antenna FM esterna

Nelle zone in cui i segnali FM arrivano deboli, sarà necessario installare un'antenna FM esterna. Di solito, dovrebbe essere sufficiente un'antenna a 3 elementi; quando però si vive in una località nella quale i segnali FM sono particolarmente deboli, sarà opportuno scegliere un'antenna a 5 o più elementi.

- Quando si utilizza un'antenna esterna, ricordarsi di staccare l'antenna FM interna.

Antena de FM interior

Conecte la antena de FM monofilar a la toma FM 75Ω, despliegue el cable y sintonice su emisora favorita (véase página 37). Ajuste la antena en una posición apropiada, como el marco de una ventana o una pared, hasta conseguir la recepción óptima, y después asegure la antena en esa posición con chinchetas, alfileres o fijaciones adecuadas.

Antena de FM exterior

Si las señales de FM son débiles en la zona, será necesario usar una antena exterior de FM. Por lo general valdrá con una de 3 elementos. Si la recepción de FM es especialmente débil, quizá sea preciso utilizar una antena de 5 o más elementos.

- Desconecte la antena de FM interior cuando utilice una exterior.

AM Antenna

AM Indoor Loop Antenna

The high-performance AM loop antenna provided with this unit is sufficient for good reception in most areas.

To stand the loop antenna on a surface, fix the claw to the slot in the antenna base.

Connect the loop antenna's wires to the AM antenna terminals.

Connect the black wire to the left jack (GND) and the white wire to the right jack.

How to connect

Press the lever, insert the end of the cord, then release the lever. Make sure it is fastened securely by pulling the cord lightly. Make sure only the bare, stripped wire is inserted in the jack and that no plastic insulation is preventing contact between the antenna wire and terminal.

Place the antenna on a shelf or hang it on a window frame, etc., in the direction which gives the best reception. Keep all other wires such as power cords, speaker wires or interconnect wires as far away as possible from the antenna.

AM Outdoor Antenna

If the AM loop antenna provided does not deliver sufficient reception (often due to being too far from the transmitter or in a concrete building, etc.), it may be necessary to use an outdoor AM antenna.

Use either a high quality commercial AM antenna or, if not available, an insulated wire more than 5 m long, strip one end, and connect this to the terminal as shown.

The antenna wire should be strung outdoors or indoors near a window. For better reception, connect the GND terminal to a reliable ground.

Note:

Even when using an outdoor AM antenna, do not disconnect the AM loop antenna.

Raccordements d'antenne (AM)

Antenne AM intérieure à cadre

L'antenne cadre AM à haute performance fournie avec l'appareil est suffisante pour une bonne réception dans la plupart des régions.

Pour faire tenir l'antenne droite, fixez la griffe sur la fente à la base de l'antenne.

Connectez les extrémités de l'antenne cadre aux bornes antenne AM.

Branchez le conducteur noir sur la borne gauche (GND) et le conducteur blanc sur la borne droite.

Branchement des enceintes

Appuyez sur le levier, insérez le bout du fil, ensuite relâcher le levier.

Assurez-vous que le fil est bien fixé en place en tirant légèrement sur le cordon. Assurez-vous que seulement le bout dénudé du fil est inséré dans la prise et qu'aucun plastique prévient un bon contact entre le fil de l'antenne et son borne.

Placez l'antenne sur une étagère ou suspendez-la dans un encadrement de fenêtre, etc. Orientez-la dans la direction qui donne la meilleure réception. Éloignez autant que possible tous les fils tels que câbles secteur, haut-parleurs ou d'interconnexion de l'antenne.

Antenne extérieure AM

Si l'antenne cadre fournie ne fournit pas une réception satisfaisante (souvent en raison de l'éloignement de l'émetteur, ou dans un bâtiment en béton, etc.), il pourra être nécessaire de recourir à une antenne AM extérieure.

Utilisez une antenne du commerce haute qualité ou, si non disponible, un fil isolé de plus de 5 m de long dénudé à une extrémité et raccordé à l'entrée comme indiqué.

L'antenne filaire doit être tendue à l'extérieur ou à l'intérieur près d'une fenêtre. Pour une meilleure réception, raccordez la borne GND à une terre fiable.

Remarque:

Même quand vous utilisez une antenne AM extérieure, ne déconnectez pas l'antenne cadre.

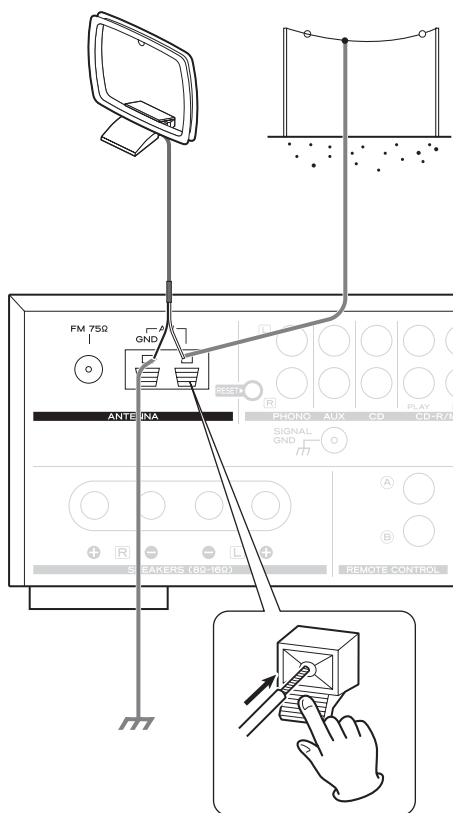
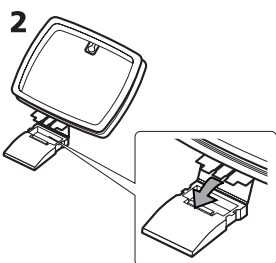
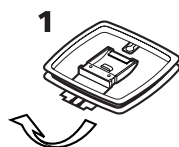

MW-Zimmer-Rahmenantenne

Die mitgelieferte Hochleistungs-MW-Rahmenantenne gewährleistet in den meisten Gebieten einen guten Empfang. Zur Aufstellung der MW-Antenne rasten Sie die Halterklammer im Standfuß ein.

Schließen Sie die Kabel der Rahmenantenne an die AM-Klemmen an. Schließen Sie das schwarze Kabel an der linken (GND) und das weiße Kabel an der rechten Buchse an.

Anschließen der Antenne

Betätigen Sie den Hebel, führen Sie das Kabelende ein, und lösen Sie den Hebel. Prüfen Sie den ordnungsgemäßen Sitz, indem Sie leicht am Kabel ziehen. Vergewissern Sie sich nochmals, dass sich lediglich das jeweils abisolierte Kabelende in den Klemmanschlüssen befindet. Falls Sie die Kunststoff-Kabelummantelung festgeklemmt haben, drücken Sie nochmals leicht auf die Lasche des entsprechenden Klemmanschlusses und ziehen Sie die Litze ein wenig heraus, da ansonsten kein korrekter Antennenanschluss gewährleistet ist.

Positionieren Sie die Antenne auf einem Schrank oder hängen Sie sie beispielsweise im Fenster auf, usw. Richten Sie die Antenne auf besten Empfang aus. Zur Vermeidung von Rauschen und Interferenzen achten Sie dabei darauf, dass sich die Antenne soweit wie möglich von Ihrem HiFi-System, den Lautsprecher- und Netzzuleitungen entfernt befindet.

MW-Außenantenne

Sollte die mitgelieferte Mittelwellenantenne nicht die gewünschte Empfangsqualität bieten, weil Sie zu weit entfernt vom Sender oder in einem sehr dicht bebauten Wohngebiet leben, verwenden Sie zusätzlich eine MW-Außenantenne.

Verwenden Sie hierzu ein isoliertes Kabel, das länger als 5 m ist. Isolieren Sie das eine Ende ab, und schließen Sie es, wie in der Abbildung dargestellt, an.

Das Antennenkabel sollte außerhalb oder innerhalb der Wohnung, in der Nähe eines Fensters, gespannt werden. Zur weiteren Empfangsverbesserung verbinden Sie die GND-Klemme mit einer „guten“ Erdleitung (Hausmasse).

Hinweis:

Lassen Sie die MW-Rahmenantenne auch bei Verwendung einer MW-Außenantenne angeschlossen.

Antenna AM a telaio interna

L'antenna a telaio AM di elevate prestazioni, compresa nella fornitura di quest'apparecchio, garantisce un'ottima ricezione in quasi tutte le località. Affinché l'antenna a telaio possa rimanere dritta, inserire la parte sporgente nell'incavo praticato nella base.

Collegare i cavi dell'antenna a telaio agli appositi terminali AM del sintonizzatore. Collegare il cavetto nero al terminale sinistro (GND) ed il cavetto bianco a quello destro.

Per effettuare il collegamento

Premere la leva, inserire il capo del cavo e quindi rilasciare la leva. Assicurarsi che il cavo sia fissato saldamente tirandolo leggermente. Verificare che entri nella presa soltanto la parte di cavo spellata, in modo che nessun residuo dell'isolamento in plastica possa ostacolare il contatto tra filo metallico e connettore.

Appoggiare l'antenna su uno scaffale oppure fissarla al telaio di una finestra, od altro, scegliendo la direzione che garantisce la migliore ricezione. Installare l'antenna lontano quanto possibile da altri conduttori d'elettricità (cavi d'alimentazione, cavetti dei diffusori, cavi di collegamento, e simili).

Antenna AM esterna

Se l'antenna AM fornita non garantisce una buona ricezione (spesso perché si trova troppo lontano dal trasmettitore, oppure in un edificio di cemento, od altro), potrebbe essere necessario installare un'antenna AM esterna.

Si può acquistare un'antenna AM di buona qualità oppure, se non fosse disponibile, si può usare un filo isolato lungo più di 5 metri e collegarne un'estremità, dopo averla privata del rivestimento, all'apposito terminale, come qui illustrato.

Il filo dell'antenna dovrà essere steso all'esterno, oppure all'interno vicino a una finestra. Per migliorare la qualità della ricezione, collegare il terminale GND ad una presa di terra affidabile.

Nota:

Anche quando si usa un'antenna AM esterna, non è consigliabile scollegare l'antenna AM interna a telaio.

Antena de cuadro de AM interior

En la mayoría de las zonas será suficiente con la antena de cuadro de AM facilitada con la unidad.

Para instalar la antena de cuadro en una superficie, asegure la horquilla a la ranura de la antena de la base.

Conecte los hilos de la antena a los terminales de AM.

Conecte el hilo negro al terminal derecho (GND), y el hilo blanco al terminal izquierdo.

Conexiones

Presione la palanca, inserte el extremo del cable y libere la palanca. Compruebe que queda bien conectado tirando ligeramente del cable. Asegúrese de insertar únicamente el extremo desprovisto de aislante, y compruebe que la funda de plástico no impide el contacto entre el cable de la antena y el terminal.

Coloque la antena sobre un estante o suspendida del marco de una ventana, etc., en la dirección que ofrezca la mejor calidad de recepción. Mantenga lo más lejos posible de la antena el resto de cables (alimentación, altavoz, interconexión).

Antena exterior AM

- Si la antena de cuadro de AM suministrada no ofrece una recepción correcta (suele deberse a una distancia excesiva al transmisor, edificios de hormigón, etc.), quizá sea preciso usar una antena de AM de exterior.

Consiga una antena de AM de buena calidad o, en su defecto, un cable con aislante de más de 5 m de longitud, uno de cuyos extremos deberá pelar y conectar al terminal como se ilustra en la figura.

El cable de antena se deberá tender hasta las proximidades de una ventana (interior o exterior). Para mejorar la recepción, conecte el terminal GND a un punto de toma a tierra adecuado.

Observación:

Aunque utilice una antena de AM exterior, no desconecte la antena de AM de cuadro.

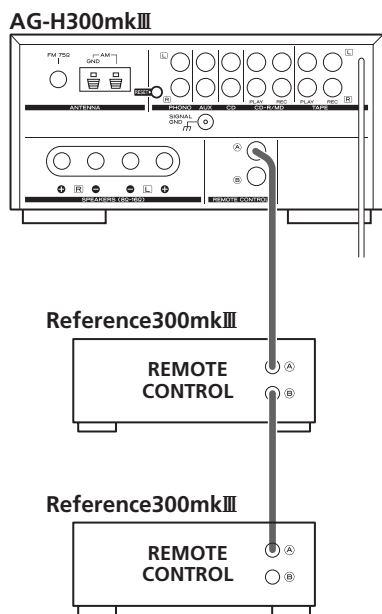

Reference 300mkIII

If you have TEAC Reference 300mkIII series, convenient system control operations and AI direct play functions are possible.

- By pressing the STANDBY/ON button of AG-H300mkIII, you can switch ON/standby all the unit connected by remote control cords.
- When you press the PLAY button of a source, the FUNCTION of AG-H300mkIII is set to the source automatically.
- The source you select by the FUNCTION of AG-H300mkIII will be played automatically.
- When you turn on the system, the source that was selected last time will start playback automatically.
- You can use the system remote control unit to operate all the unit connected by remote control cords.

Connect the REMOTE CONTROL jack (A or B) of each component by remote control cords.

Dubbing

When you intend to dub a cassette tape using 2 sets of R-H300mkII, don't connect the remote control cords to the second deck. Please use the buttons on the front panel.

Référence 300mkIII

Avec les appareils de la série Référence 300mkIII, il est possible de contrôler le fonctionnement du système et exécuter les fonctions intelligentes de lecture directe.

- En appuyant sur le bouton STANDBY/ON de l'AG-H300mkIII, vous pouvez allumer ou mettre en veille tous les appareils raccordés avec des cordons de télécommande.
- Quand vous appuyez sur le bouton PLAY d'une source, le sélecteur d'entrée (FUNCTION) de l'AG-H300mkIII est commuté automatiquement sur cette source.
- La source sélectionnée par le sélecteur d'entrée (FUNCTION) de l'AG-H300mkIII sera lue automatiquement.
- Quand vous allumez le système, la dernière source sélectionnée sera lue automatiquement.
- Vous pouvez utiliser la télécommande du système pour télécommander tous les appareils raccordés par des cordons de télécommande.

Raccordez les prises de télécommande (REMOTE CONTROL A ou B) de chaque appareil avec les cordons de télécommande.

Copie

Lorsque vous voulez copier une cassette en utilisant deux R-H300mkII, ne raccordez pas les cordons de télécommande du deuxième magnétophone. Servez-vous des boutons sur la face avant.

Reference 300mkIII

Sofern Sie ein TEAC Reference 300mkIII System besitzen, können Sie dieses mittels Systemfernbedienung steuern. Die AI-Direktwiedergabefunktion steht ebenfalls zur Verfügung.

- Betätigen Sie die STANDBY/ON-Taste des AG-H300mkIII, um alle mittels Fernbedienungskabel miteinander verbundenen Komponenten ein- oder in den Standby-Modus zu schalten.
- Durch Betätigen der PLAY-Taste einer Komponente wird automatisch die entsprechende Audiosignalquelle über den FUNCTION des AG-H300mkIII ausgewählt.
- Die Wiedergabe der Audiosignalquelle, die Sie mittels FUNCTION des AG-H300mkIII auswählen, wird automatisch gestartet.
- Beim Einschalten des Systems wird die Wiedergabe der zuletzt wiedergegebenen Audiosignalquelle automatisch erneut gestartet.
- Mit der Systemfernbedienung können alle mittels Fernbedienungskabel miteinander verbundenen Komponenten gesteuert werden.

Verbinden Sie die jeweiligen REMOTE CONTROL-Buchsen (A oder B) der einzelnen Komponenten mittels Fernbedienungskabel.

Kopierfunktion

Falls Sie eine Kompaktkassette unter Verwendung zweier R-H300mkII kopieren möchten, verbinden Sie nicht die Fernbedienungskabel des zweiten Kassettendecks. Verwenden Sie zur Steuerung bitte die Tasten an der Gerätevorderseite.

Sistema H-300mkIII

I componenti del sistema TEAC H-300mkIII possono essere agevolmente controllati e traggono vantaggio dalla sofisticata interfaccia AI (Artificial Intelligence) che permette di usare le funzioni Direct Play.

- Premendo il tasto STANDBY/ON dell'amplificatore AG-H300mkIII, si possono attivare o commutare in standby tutti i componenti del sistema collegati tramite i cavetti del telecomando.
- Quando si preme il tasto PLAY di una sorgente, il selettore FUNCTION dell'AG-H300mkIII si predispose automaticamente su quella sorgente.
- I segnali della sorgente scelta dal selettore FUNCTION dell'AG-H300mkIII verranno riprodotti automaticamente.
- All'accensione del sistema, entrerà automaticamente in riproduzione l'ultima sorgente che era stata in precedenza selezionata.
- Il telecomando del sistema, fornito insieme all'amplificatore AG-H300mkIII, permette di controllare a distanza tutti i componenti collegati tramite i suoi cavetti.

I cavetti del telecomando vanno collegati alle prese REMOTE CONTROL (A o B) di ciascun componente.

Riversamento

Quando si deve effettuare un riversamento utilizzando due R-H300mkII, non collegare i cavetti del telecomando al registratore 2 ma premere i tasti sul pannello frontale.

Reference 300mkIII

Si dispone de la serie TEAC Reference 300mkIII, podrá utilizar las prácticas operaciones de control del sistema y las funciones de reproducción directa AI.

- El botón STANDBY/ON del AG-H300mkIII le permitirá apagar y encender todas las unidades que estén conectadas mediante cables de control remoto.
- Cuando pulse el botón PLAY de un equipo fuente, el selector de entrada (FUNCTION) del AG-H300mkIII conmutará automáticamente a dicha fuente.
- La fuente que elija con el selector de entrada (FUNCTION) del AG-H300mkIII se reproducirá de forma automática.
- Cuando encienda el sistema, se reproducirá automáticamente la última fuente seleccionada.
- Puede usar el mando a distancia del sistema para controlar todas las unidades conectadas con cables de control remoto.

Conecte el terminal REMOTE CONTROL (A o B) de cada componente utilizando cables de control remoto.

Copia

Si pretende copiar una cinta de casete haciendo uso de dos unidades R-H300mkII, no conecte los cables de control remoto a la segunda platina. Utilice los botones del panel frontal.

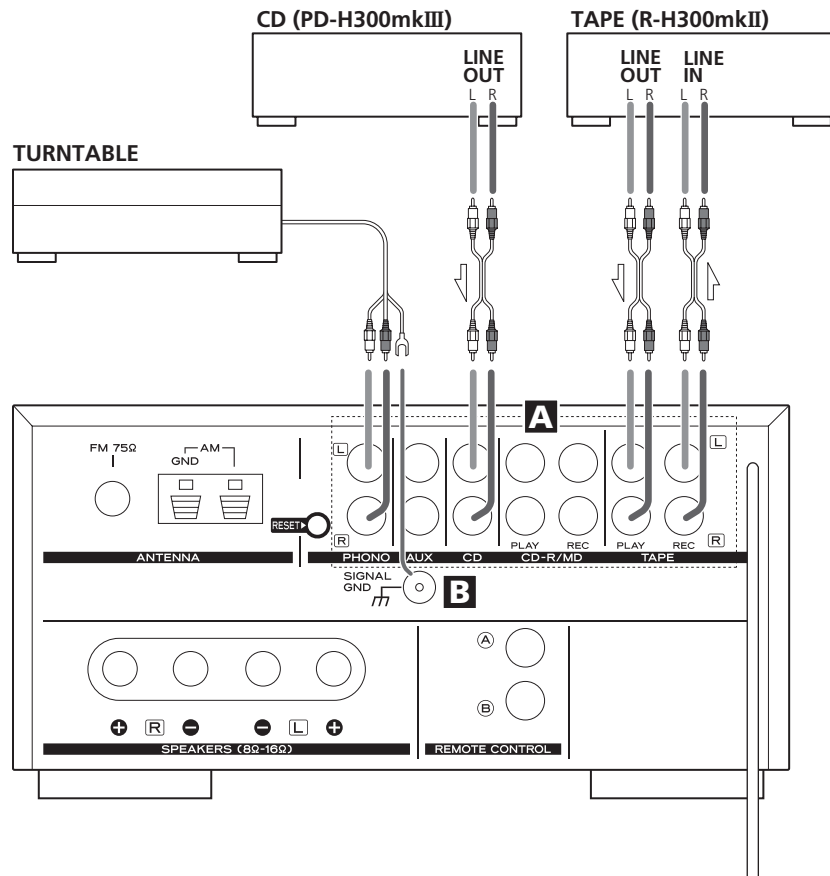

Connections 1

CAUTION:

- Switch off the power to all equipment before making connections.
- Read the instructions of each component you intend to use with this unit.
- Be sure to insert each plug securely. To prevent hum and noise, avoid bundling the signal interconnection cables together with the AC power cord or speaker cables.

A AUDIO IN/OUT jacks

Analog 2-channel audio signal is input or output from these jacks. Connect the component with commercially-available RCA cables.

Make sure to connect:

- white plug → white jack (L: left channel)
- red plug → red jack (R: right channel)

B SIGNAL GND

Connect the ground lead of the turntable to this terminal.

- This is not a safety earth.

Connexions 1

PRÉCAUTION:

- Coupez l'alimentation de tous les appareils avant d'effectuer les raccordements.
- Lisez les instructions qui accompagnent chaque appareil que vous avez l'intention d'utiliser en association avec cet appareil-ci.
- Veillez à ce que chaque fiche soit soigneusement insérée. Pour éviter les ronflements et les bruits parasites, évitez d'attacher les câbles d'interconnexion parcourus par les signaux avec le cordon d'alimentation secteur ou les câbles de liaison aux enceintes.

A Prises AUDIO IN/OUT

Un signal audio analogique 2 canaux d'entrée ou de sortie est disponible sur ces prises.. Raccordez l'appareil avec des câbles standard de type RCA.

Veillez à brancher:

- la fiche blanche → la prise blanche (L: voie gauche)
- la fiche rouge → la prise rouge (R: voie droite)

B SIGNAL GND

Branchez la prise de terre de la platine disques à ce connecteur.

- Cette borne n'est pas une prise de sécurité.

Anschlüsse 1

VORSICHT:

- Schalten Sie alle Geräte aus, bevor Sie Anschlüsse vornehmen.
- Lesen Sie bitte die Bedienungsanleitungen aller Komponenten, die Sie an diesem Receiver betreiben möchten.
- Achten Sie bitte auf korrekten Anschluss aller Steckverbindungen. Audiosignalkabel sollten nicht mit Netz- oder Lautsprecherkabeln gebündelt verlegt werden, da anderenfalls Interferenzen auftreten können.

A AUDIO IN/OUT-Buchsen

Über diese Anschlüsse wird ein analoges zweikanaliges Audiosignal eingespeist oder ausgegeben. Verwenden Sie zum Anschluss bitte handelsübliche Cinchkabel.

Anschluss:

- weißer Stecker
→ weiße Buchse (L: linker Kanal)
- roter Stecker
→ rote Buchse (R: rechter Kanal)

B SIGNAL GND (Erdung)

Sofern vorhanden, verbinden Sie bitte das Erdungskabel des Plattenspielers mit diesem Anschluss.

- Dies ist keine Schutzkontaktterde.

Collegamenti 1

ATTENZIONE:

- Prima di eseguire i collegamenti, spegnete tutti gli apparecchi.
- Leggete le istruzioni relative a ciascuna componente che intendete utilizzare con questa unità.
- Accertatevi quindi di inserire saldamente nella presa di rete le relative spine. Al fine di prevenire ronzii e rumore, evitate di raggruppare i cavi dei segnali di interconnessione con quello di alimentazione CA ovvero con i cavi degli altoparlanti.

A Prese AUDIO IN/OUT

Ricevono ed inviano segnali audio analogici a 2-canali. Per il collegamento si usano cavi RCA disponibili in commercio.

Eseguite i collegamenti nel seguente modo:

- spinotto bianco
→ presa bianca (L: canale sinistro)
- spinotto rosso
→ presa rossa (R: canale destro)

B SIGNAL GND

Collegare a questo terminale il cavetto di terra del giradischi.

- Non si tratta di un collegamento di messa a terra di sicurezza.

Conexión 1

PRECAUCIÓN:

- Apague todos los equipos antes de realizar las conexiones.
- Lea las instrucciones de cada equipo que intenta utilizar con esta unidad.
- Asegúrese de insertar firmemente cada enchufe. Para evitar zumbidos y ruidos, evite poner los cables de conexión de señal en haz con el cable de alimentación de CA o cables de altavoz.

A Conectores AUDIO IN/OUT

La señal de audio analógico de 2 canales se envía y recibe a través de estos terminales. Utilice cable RCA (de venta en comercios) para conectar el componente.

Asegúrese de conectar:

- Enchufe blanco
→ Enchufe blanco (L: canal izquierdo)
- Enchufe rojo
→ Enchufe rojo (R: canal derecho)

B SIGNAL GND (tierra de señal)

Conecte a este terminal el cable de tierra del giradiscos.

- No se trata de una puesta a tierra de seguridad.

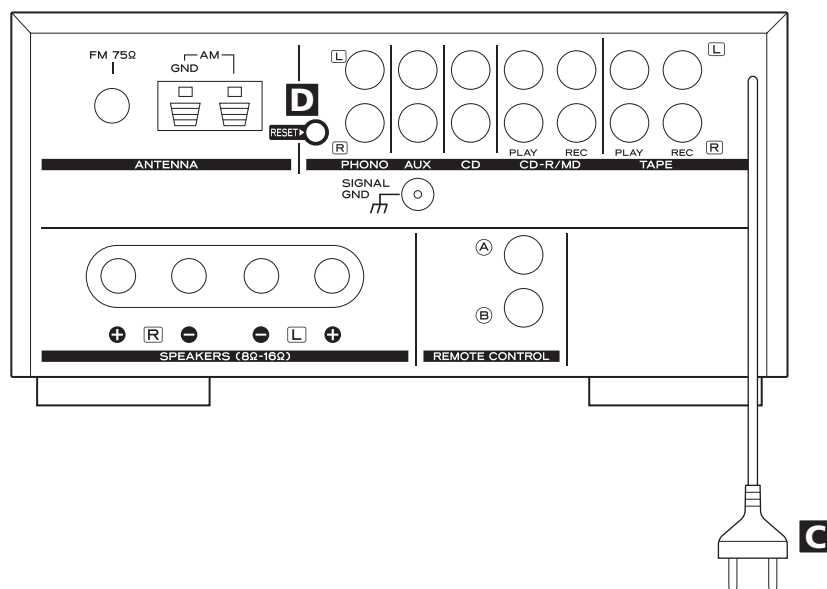

Connections 2

C Power cord (AC)

Be sure to connect the power cord to an AC outlet which supplies the correct voltage.

Hold the power plug when plugging or unplugging the power cord. Never pull or yank on the power cord.

D RESET switch

In the following cases, function buttons may not work properly.

- When the system is damaged by electrical shock.
- When the power is irregular or has electrical noises.

In these cases, press the RESET switch once or twice with a pencil or a ball-point pen lightly.

All the settings kept in memory (such as preset stations) will be erased.

Memory Backup

If the power supply is interrupted for 3 days or longer, all the settings kept in memory (such as preset stations) will be erased.

Connexions 2

C Cordon d'alimentation (AC)

Bien brancher le cordon d'alimentation sur une prise de courant qui fournit la tension correcte.

- Tenir la fiche d'alimentation en branchant ou débranchant le cordon d'alimentation.
- Pour débrancher le cordon d'alimentation de la prise murale, tirez directement sur la prise, ne tirez jamais sur le cordon.

D Réinitialisation [RESET]

Dans les cas suivants, les boutons de fonction peuvent ne pas marcher correctement.

- Lorsque le système est endommagé par un choc électrique.
- Lorsque le secteur est irrégulier ou est perturbé.

Dans ces cas, pressez légèrement l'interrupteur RESET une fois ou deux avec un crayon ou stylo bille.

Tous les réglages conservés en mémoire (les stations pré-réglées) seront effacés.

Mémoire de secours

Si l'alimentation est interrompue pendant 3 jours ou plus, les réglages conservés en mémoire (les stations pré-réglées) seront effacés.

C Netzkabel

Nachdem Sie sämtliche Kabelverbindungen zwischen den Komponenten Ihres Systems hergestellt haben, verbinden Sie das Netzkabel mit einer Wandsteckdose.

Vergewissern Sie sich bitte, dass die Wandsteckdose, an der Sie das Audiosystem anschließen möchten, die korrekte Netzversorgung zur Verfügung stellt.

Ziehen Sie bitte nicht am Netzkabel. Verbinden oder ziehen Sie stets den Stecker des Netzkabels.

- Ziehen Sie beim Entfernen des Anschlusskabels niemals am Kabel, sondern stets am daran befindlichen Stecker.

D RESET

In den nachfolgend beschriebenen Fällen kann es bei Verwendung der Funktionstasten zu Fehlfunktionen kommen:

- Sofern das System durch Überspannung beschädigt wurde.
- Sofern starke Spannungs- und/oder Frequenzschwankungen in der Netzversorgung auftreten.

Betätigen Sie in solch einem Fall ein- oder zweimal den RESET-Schalter. Verwenden Sie hierzu die Spitze eines Bleistifts oder eines Kugelschreibers. Alle gespeicherten Einstellungen (wie Sender-Presets) gehen hierbei allerdings verloren.

Memory Backup

Sofern der AG-H300mkIII über einen Zeitraum von 3 Wochen oder länger keine Netzspannungsversorgung erhält, gehen die intern gespeicherten Einstellungen, wie Sender-Presets, verloren.

C Cavo d'alimentazione

Dopo aver eseguito tutti i collegamenti necessari, inserire la spina del cavo d'alimentazione in una presa di corrente.

Accertarsi che il cavo d'alimentazione venga inserito in una presa che eroghi la corretta tensione.

Per inserire od estrarre il cavo d'alimentazione afferrarlo sempre per la spina.

- Dovendo staccare il cavo d'alimentazione dalla presa di rete, non tirarlo direttamente, ma afferrarlo per la spina.

D RESET

Nei seguenti casi, i tasti potrebbero funzionare in modo improprio:

- quando il sistema ha subito danni dovuti a sovratensioni.
- quando l'alimentazione è instabile o disturbata.

In tali condizioni, premere leggermente l'interruttore RESET una o due volte con una matita o una penna a sfera.

Tutte le regolazioni memorizzate (emittenti preselezionate, eccetera) verranno così cancellate.

Memoria di backup

Se l'apparecchio rimane senza alimentazione per 3 giorni o più, tutte le regolazioni inserite in memoria (emittenti preselezionate) verranno cancellate.

C Cable de alimentación (c.a.)

Una vez realizadas todas las conexiones restantes, conecte el cable de alimentación a la toma mural.

Asegúrese de conectar el cable de alimentación a una toma de red que suministre la tensión adecuada.

Sostenga siempre el cable de alimentación por el conector.

- Cuando desconecte el cable de la toma mural, sostenga únicamente el conector y nunca el propio cable.

D RESET (reinicio)

En los siguientes casos, es posible que los botones operativos no funcionen correctamente:

- Si el sistema ha resultado dañado por alguna descarga eléctrica.
- Si la alimentación es irregular o tiene interferencias eléctricas.

En tales circunstancias, pulse levemente RESET una o dos veces con un lapicero o bolígrafo.

Se borrarán todos los ajustes guardados en la memoria (presintonías).

Memoria de seguridad

Si el suministro de corriente se interrumpe durante 3 días o más, se borrarán los ajustes almacenados en la memoria (presintonías).

Remote Control Unit

The receiver and Reference 300mkIII series connected by remote control cords can be operated by the provided remote control unit.

When operating the remote control unit, point it towards the REMOTE SENSOR on the front panel of the AG-H300mkIII.

- Even if the remote control unit is operated within the effective range, remote control operation may be impossible if there are any obstacles between the unit and the remote control.
- If the remote control unit is operated near other appliances which generate infrared rays, or if other remote control devices using infrared rays are used near the unit, it may operate incorrectly. Conversely, the other appliances may operate incorrectly.

Battery Installation

1. Remove the battery compartment cover.
2. Insert two "AAA" (R03 or UM-4) dry batteries. Make sure that the batteries are inserted with their positive "⊕" and negative "⊖" poles positioned correctly.
3. Close the cover.

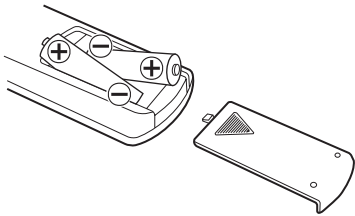

Battery Replacement

If the distance required between the remote control unit and main unit decreases, the batteries are exhausted. In this case replace the batteries with new ones.

Precautions concerning batteries

- Be sure to insert the batteries with correct positive "⊕" and negative "⊖" polarities.
- Use batteries of the same type. Never use different types of batteries together.
- Rechargeable and non-rechargeable batteries can be used. Refer to the precautions on their labels.
- When the remote control unit is not to be used for a long time (more than a month), remove the batteries from the remote control unit to prevent them from leaking. If they leak, wipe away the liquid inside the battery compartment and replace the batteries with new ones.
- Do not heat or disassemble batteries and never dispose of old batteries by throwing them in a fire.

Boîtier de télécommande

Ce récepteur et les composants de la série Référence 300mkIII raccordés par les cordons de télécommande, peuvent être commandés par la télécommande fournie.

Lorsque vous utilisez la télécommande pointez-la en direction du capteur situé sur la façade avant du récepteur.

- Même si le boîtier de télécommande est activé dans la zone de fonctionnement, la commande à distance peut être impossible s'il y a des obstacles entre le lecteur et le boîtier de télécommande.
- Si le boîtier de télécommande fonctionne dans le voisinage d'autres appareils générant des rayons infrarouges, ou si d'autres télécommandes utilisant des rayons infrarouges sont utilisées près du lecteur, le lecteur peut ne pas bien fonctionner. Dans la situation inverse, les autres appareils peuvent ne pas bien fonctionner.

Mise en place des piles

1. Retirer le couvercle du compartiment des piles.
2. Introduire deux piles "AAA" (R03, UM-4). S'assurer que les piles sont correctement mises en respectant les polarités plus ⊕ et moins ⊖.
3. Fermer le couvercle jusqu'au déclic.

Remplacement des piles

Si vous remarquez que la distance entre le boîtier de télécommande et le lecteur devient plus courte pour un fonctionnement correct, ceci indique que les piles sont usées. Dans ce cas, remplacer les piles par des nouvelles.

Précautions à observer concernant les piles

- Bien placer les piles en respectant les polarités plus ⊕ et moins ⊖.
- Utiliser des piles du même type. Ne jamais essayer d'utiliser des types de pile différents ensemble.
- Des piles ou des batteries peuvent être utilisées. Se référer à leurs étiquettes pour les précautions à respecter.
- Si le boîtier de télécommande n'est pas utilisé pendant une longue période (plus d'un mois), retirer les piles du boîtier de télécommande pour éviter des fuites de pile. Si elles coulent, essuyer le liquide dans le compartiment des piles et remplacer les piles par des neuves.
- Ne pas chauffer, démonter les piles ni les mettre au feu.

Betrieb mit der Fernbedienung

Sofern der Receiver und weitere Komponenten der Reference 300mkIII Serie durch Fernbedienungskabel miteinander verbunden sind, können diese ebenfalls mittels mitgelieferter Fernbedienung gesteuert werden.

Richten Sie bei Gebrauch der Fernbedienung diese stets auf den REMOTE SENSOR auf der Frontseite des AG-H300mkIII aus.

- Innerhalb des zulässigen Entfernungsbereichs können Gegenstände, die sich zwischen Fernbedienung und Empfangssensor befinden, den Signalempfang behindern.
- Bei Verwendung der Fernbedienung können am Receiver Fehlfunktionen auftreten, wenn er in der Nähe eines Geräts betrieben wird, das Infrarotstrahlen aussendet oder wenn Infrarot-Fernbedienungen anderer Geräte im gleichen Raum verwendet werden. Ebenso kann die Fernbedienung des AG-H300mkIII die Funktion anderer mittels Infrarotsignalen gesteuerter Geräte beeinflussen.

Einlegen der Batterien

1. Entfernen Sie die Batteriefach-Abdeckung.
2. Setzen Sie zwei Batterien des Typs „AAA“ (R03, UM-4), unter Beachtung der korrekten Polarität (⊕/⊖) ein.
3. Bringen Sie die Abdeckung wieder an.

Batteriewechsel

Sollte die Funktionsauslösung nur nach Verringern des Abstands zwischen Gerät und Fernbedienung möglich sein, ist ein Wechsel der Batterien empfehlenswert. Verwenden Sie hierbei stets zwei neue Batterien.

Batterie-Vorsichtsmaßnahmen

- Achten Sie beim Einsetzen der Batterien auf deren korrekte Polarität (⊕ und ⊖).
- Verwenden Sie stets zwei Batterien des gleichen Typs und niemals gleichzeitig gebrauchte und frische Batterien.
- Sowohl Einweg- als auch wieder aufladbare Batterien können verwendet werden. Beachten Sie die Sicherheitshinweise auf den Batterien.
- Bei längerem Nichtgebrauch (länger als ein Monat) sollten die Batterien entnommen werden, um ein Auslaufen im Batteriefach zu verhindern. Entnehmen Sie bereits ausgelaufene Batterien, reinigen Sie das Batteriefach und setzen Sie frische Batterien ein.
- Batterien dürfen nicht erhitzt, zerlegt oder in offenes Feuer geworfen werden.

Funzionamento col telecomando

Il sintonizzatore ed i componenti della serie H-300mkIII, collegati tramite i cavetti del telecomando, sono tutti controllabili a distanza tramite il telecomando in dotazione a questo sintonizzatore.

Per utilizzare il telecomando, bisogna puntarlo verso il sensore REMOTE, sul pannello frontale dell'AG-H300mkIII.

- Anche se l'unità di telecomando viene utilizzata entro il campo efficace, il comando a distanza potrebbe essere impossibile se vi sono degli ostacoli tra il telecomando ed il lettore.
- Se l'unità di telecomando viene utilizzata in prossimità di altri apparecchi che generano raggi infrarossi oppure se altri dispositivi di comando a distanza utilizzanti raggi infrarossi vengono utilizzati in prossimità del lettore, esso potrebbe funzionare in modo scorretto. Dal punto di vista opposto anche gli altri apparecchi potrebbero funzionare in modo scorretto.

Installazione batterie

1. Rimuovere il coperchio del vano batterie.
2. Inserire due batterie "AAA" (R03, UM-4). Accertarsi che le batterie siano inserite con i poli positivo ⊕ e negativo ⊖ nelle posizioni corrette.
3. Chiudere il coperchio fino a sentire uno scatto.

Sostituzione batterie

Se si notasse che la distanza di funzionamento diminuisce, ciò indica che le batterie sono scariche. In tale caso sostituire le batterie con altre di nuove.

Precauzioni riguardanti le batterie

- Accertarsi di inserire le batterie con le polarità ⊕ e ⊖ nella posizione corretta.
- Usare batterie dello stesso tipo. Non usare mai tipi diversi di batterie assieme.
- Possono essere usate sia batterie ricaricabili che batterie non ricaricabili. Fare riferimento alle indicazioni sull'etichetta.
- Quando si prevede di non utilizzare il telecomando per un lungo periodo (più di un mese), rimuovere le batterie per prevenire perdite. Se si verificassero delle perdite, pulire il vano batterie e sostituire le batterie con altre di nuove.
- Non riscaldare o disassemblare le batterie e non gettarle nel fuoco.

Mando a distancia

El receptor y la serie Reference 300mkIII conectados con cables de control remoto pueden ser controlados desde el mando a distancia suministrado.

Cuando utilice el mando a distancia, apunte al sensor remoto del panel frontal del AG-H300mkIII.

- Aunque se utilice la unidad dentro del margen de funcionamiento efectivo, es imposible el control a distancia si hay obstáculos entre el reproductor y el control remoto.
- Si se utiliza la unidad cerca de otros aparatos que generen rayos infrarrojos o si se emplean otros aparatos de control remoto por rayos infrarrojos cerca del reproductor, es posible que éste no funcione correctamente. Del mismo modo, es posible que los otros aparatos tampoco funcionen correctamente.

Instalación de las pilas

1. Abra la tapa del compartimento de las pilas.
2. Inserte dos pilas "AAA" (R03, UM-4). Asegúrese de que las pilas queden ubicadas con sus polos positivo ⊕ y negativo ⊖ correctamente posicionados.
3. Cierre la tapa hasta que quede perfectamente encajada.

Cambio de pilas

Si nota que ha disminuido la distancia necesaria para un control correcto entre el mando y el reproductor, significa que las pilas están agotadas. En tal caso, reemplácelas por unas nuevas.

Precauciones con las pilas

- Asegúrese de insertar las pilas con sus polaridades positiva ⊕ y negativa ⊖ correctas.
- Utilice el mismo tipo de pilas. Nunca utilice diferentes tipos de pilas juntas.
- Pueden utilizarse pilas recargables y no recargables. Lea las precauciones indicadas en las pilas.
- Si no va a utilizar el mando a distancia durante un periodo prolongado (más de un mes), retire las pilas para evitar fugas. Si se producen pérdidas, limpie el líquido del interior del compartimento y cambie las pilas por unas nuevas.
- No caliente ni desmonte las pilas, y no arroje nunca las pilas usadas al fuego.

Unit Functions

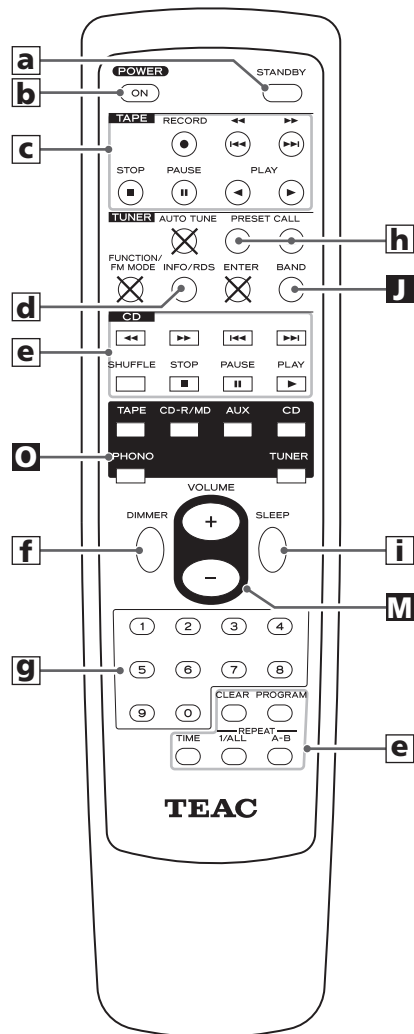
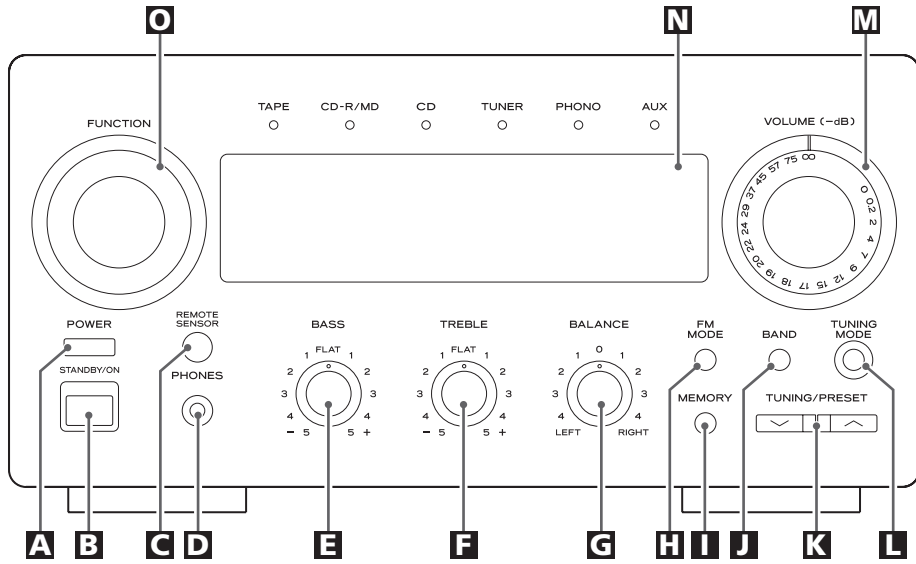

A POWER

Press this switch to turn the unit standby or off.

The equipment draws nominal non-operating power from the AC outlet with its POWER switch in the OFF position.

B STANDBY/ON

When the POWER switch of the main unit is depressed, use this button to turn the unit on or standby.

The standby indicator lights when the unit is in the standby mode. When the unit is turned on, it goes off.

C Remote Sensor

When operating the remote control unit, point it towards the remote sensor.

D PHONES

For private listening, insert the headphones plug into this jack, and adjust the volume by turning the VOLUME knob.

E BASS

Use this knob to adjust the level of low frequency information.

F TREBLE

Use this knob to adjust the level of high frequency information.

G BALANCE

Use this knob to adjust the balance of the speakers. Normally, set the knob to the center position.

H FM MODE

Use this button to select stereo or monaural.

I MEMORY

Use this button to store preset channels into memory.

J BAND

Use this button to select FM or AM.

K TUNING/PRESET

In the manual tuning mode, use these buttons to tune in a station.

In the preset tuning mode, use these buttons to select a preset channel.

L TUNING MODE

Use this button to select the manual tuning mode or the preset tuning mode.

M VOLUME

Turn this knob (or press the VOLUME buttons of the remote control unit) to adjust the volume level.

N Display

When the unit is on, the current status of the unit is displayed.

O FUNCTION

Use this knob (or buttons of the remote control unit) to select a source.

a STANDBY

When the POWER switch of the main unit is depressed, use this button to turn the unit standby.

b ON

When the POWER switch of the main unit is depressed, use this button to turn the unit on.

c Buttons for the operation of TEAC R-H300mkII (TAPE).

d RDS

In FM tuner mode, use this button for RDS function. RDS is available in European countries only.

e Buttons for the operation of TEAC PD-H300mkIII (CD).

f DIMMER

Use this button to dim the display of AG-H300mkIII and PD-H300mkIII.

g Numeric buttons

Use these buttons to select a track number or a preset channel.

Press the CD or TUNER button to select the component to be operated, and then press the numeric buttons.

(Even when the CD or TUNER button is pressed without pointing at the main unit, the selection of the remote control unit will be changed.)

For instance, to select track number 35, first press the CD button, and then press "3" and "5".

To select numbers less than 10, press "0" and then the number. As an example, to select number 5, press "0" and "5". (Optionally, you may press just the number "5" and then wait a few seconds.)

h PRESET CALL

In the preset tuning mode, use these buttons to select a preset channel.

i SLEEP

Use this button to set sleep timer.

Note:

- To simplify explanations, instructions refer to names of buttons and controls on the front panel, making no mention of the use of remote control unit.
- Following buttons work on the T-H300DABmkIII only. They don't work on AG-H300mkIII:
FUNCTION/FM MODE, AUTO TUNE, ENTER, INFO

Nom de chaque commande

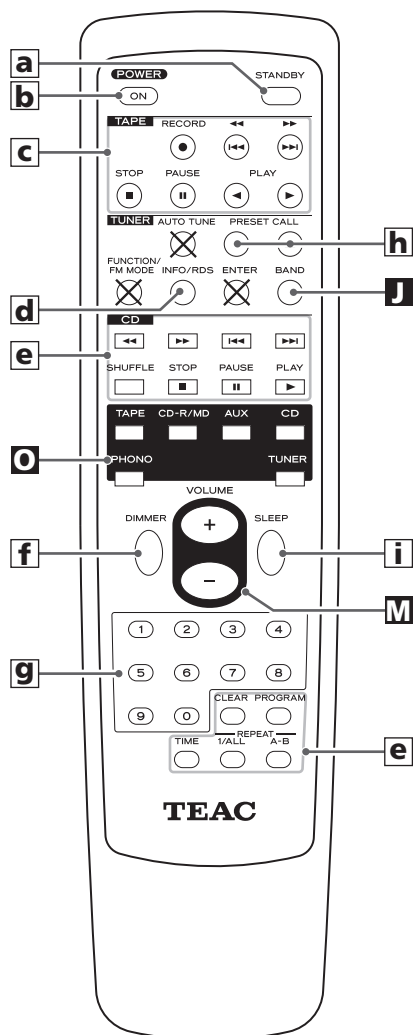
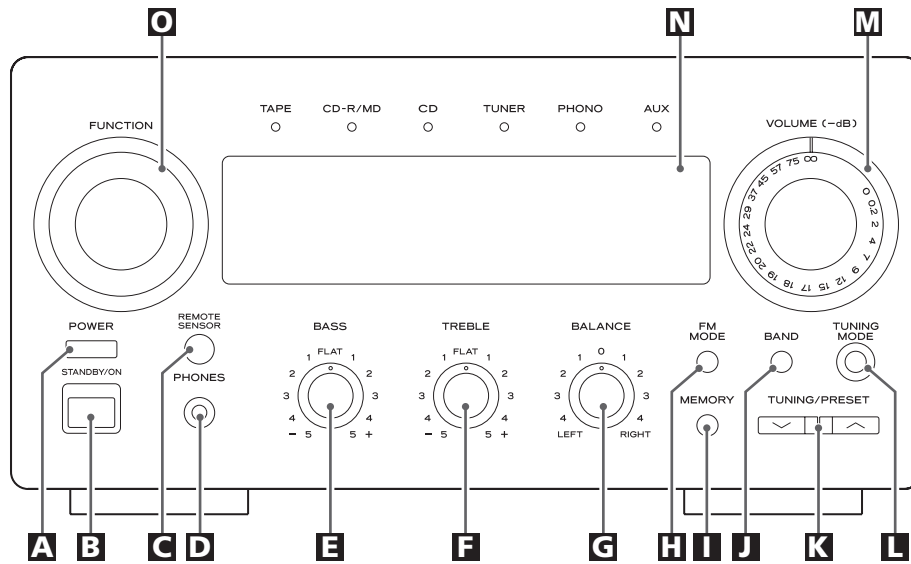

Remarque:

- Pour simplifier les explications, les instructions utilisent les noms des touches et commandes sur le panneau avant, sans mentionner l'utilisation de la télécommande.

- Les touches suivantes ne fonctionnent que pour le T-H300DABmkII (modèle Royaume-Uni uniquement). Celles-ci ne fonctionnent pas pour le AG-H300mkIII:

FUNCTION/FM MODE, AUTO TUNE, ENTER, INFO

A POWER

Appuyez sur cet interrupteur pour allumer ou mettre en veille l'appareil.

L'appareil tire de la prise secteur une puissance faible mais non nulle lorsque l'interrupteur POWER est sur la position OFF.

B STANDBY/ON

Lorsque l'interrupteur secteur de l'appareil principal est enclenché, utilisez ce bouton pour mettre en marche (ON) ou en veille (STANDBY) l'appareil.

L'afficheur de mise en veille s'allume lorsque l'appareil est en mode veille. Lorsque l'appareil est en fonction, il s'éteint.

C Capteur de télécommande

Lorsque vous utilisez la télécommande pointez-la en direction du capteur.

D PHONES

Pour une écoute privée, branchez un casque dans cette prise, et ajustez le volume en tournant le bouton VOLUME.

E BASS

Utilisez ce bouton pour ajuster le niveau des fréquences graves.

F TREBLE

Utilisez ce bouton pour ajuster le niveau des fréquences aiguës.

G BALANCE

Utilisez ce bouton pour ajuster la balance des enceintes acoustiques.

Normalement, mettez le bouton en position centrale.

H FM MODE

En mode TUNER (FM), appuyez sur cette touche pour sélectionner la stéréophonie ou la monophonie.

I MEMORY

Appuyez sur cette touche pour mettre en mémoire une fréquence.

J BAND

Appuyez sur cette touche pour sélectionner la gamme, FM ou AM.

K TUNING/PRESET

En mode de réglage manuel, Utilisez ces touches pour régler une station. En mode de syntonisation pré-réglée, Utilisez ces touches pour sélectionner un canal pré-réglé.

L TUNING MODE

Appuyez sur cette touche pour sélectionner le mode de syntonisation manuelle ou de syntonisation sur les fréquences en mémoire.

M VOLUME

Tournez ce bouton (ou pressez le bouton de VOLUME de la télécommande) pour ajuster le volume.

N Afficheur

Lorsque l'appareil est en service, son état est indiqué par cet afficheur.

O FUNCTION

Utilisez ce bouton (ou les touches de la télécommande) pour sélectionner une source.

a STANDBY

Lorsque l'interrupteur secteur de l'appareil principal est enclenché, utilisez ce bouton pour mettre l'appareil en veille.

b ON

Lorsque l'interrupteur secteur de l'appareil principal est enclenché, utilisez ce bouton pour mettre l'appareil en marche.

C Touches pour commander le TEAC R-H300mkII (TAPE)

d RDS

En mode tuner FM, utilisez cette touche pour la fonction RDS. La fonction RDS n'est disponible que dans les pays européens.

e Touches pour commander le TEAC PD-H300mkIII (CD)

f DIMMER

Utilisez ce bouton pour régler la luminosité des afficheurs du AG-H300mkIII et PD-H300mkIII.

g Touches numériques

Utilisez ces touches pour sélectionner un numéro de piste ou un canal pré-réglé.

Pressez la touche CD ou TUNER pour sélectionner la source choisie, puis pressez les touches numériques.

(Les touches CD ou TUNER sont prises en compte même si la télécommande n'est pas pointée vers le récepteur de l'appareil principal.)

Par exemple pour sélectionner le morceau 35, appuyez sur CD puis "3" et "5".

Pour sélectionner des nombres inférieurs à 10, appuyez sur "0" puis entrez le chiffre. Par exemple, pour choisir le morceau numéro 5, appuyez sur "0" puis "5". (En option vous pouvez juste presser la touche "5" et attendre quelques secondes.)

h PRESET CALL

En mode de syntonisation pré-réglée, Utilisez ces touches pour sélectionner un canal pré-réglé.

i SLEEP

Utilisez ce bouton pour activer l'extinction différée. (Sleep timer)

Bezeichnungen der Bedienelemente

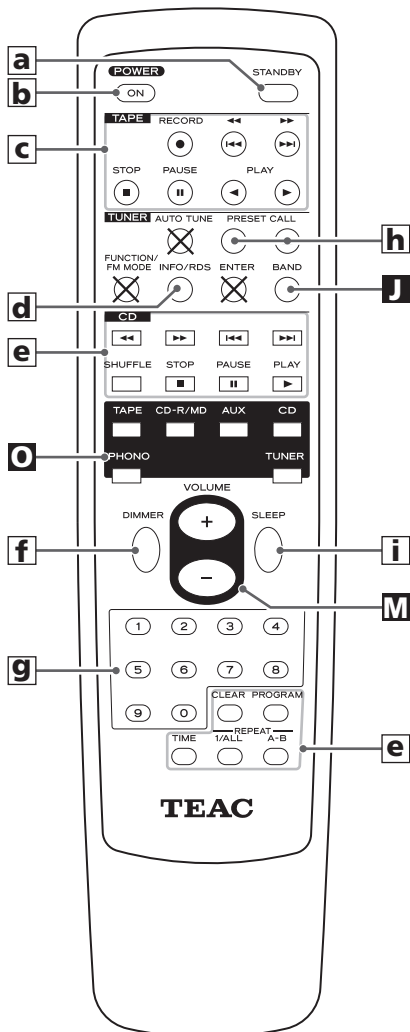
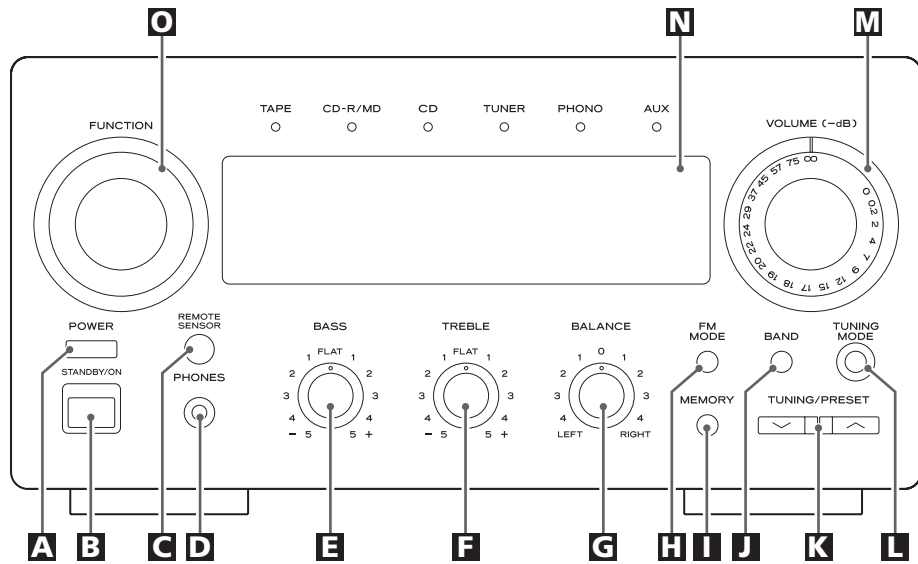

A POWER

Betätigen Sie diesen Schalter, um das System aus- oder in den Bereitschaftsmodus zu schalten.

Auch im ausgeschalteten Zustand (POWER-Schalter in Stellung OFF) verbraucht das Gerät eine geringe Menge an Strom.

B STANDBY/ON

Bei aktiviertem POWER-Schalter der Hauptkomponente verwenden Sie bitte diese Taste, um eine Komponente ein- oder in den Bereitschaftsmodus zu schalten.

Die Standby-Anzeige leuchtet, wenn sich das Audiosystem in der Bereitschaftsbetriebsart befindet. Sobald Sie es einschalten, erlischt die Anzeige.

C Infrarotsensor zum Empfang des Fernbedienungssignals

Richten Sie die Fernbedienung auf diesen Sensor aus, um Änderungen an den Einstellungen vorzunehmen.

D PHONES

Schließen Sie einen Stereokopfhörer an dieser Buchse an, um ungestört Musik genießen zu können. Die Wiedergabelautstärke kann mittels VOLUME-Regler eingestellt werden.

E BASS

Verwenden Sie diesen Regler, um die Wiedergabelautstärke des Bassbereichs einzustellen.

F TREBLE

Verwenden Sie diesen Regler, um die Wiedergabelautstärke des Hochtonbereichs einzustellen.

G BALANCE

Verwenden Sie diesen Regler, um das Verhältnis der Wiedergabelautstärke der angeschlossenen Lautsprecherboxen untereinander einzustellen (Balance).

In den meisten Fällen sollte dieser Regler auf Mittelstellung eingestellt werden.

H FM MODE

In der UKW-Betriebsart dienen diese Tasten zur Umschaltung zwischen Mono- und Stereoempfang.

I MEMORY

Mittels dieser Taste können Sie Senderempfangsfrequenzen in einem Preset abspeichern.

J BAND

Mittels dieser Taste können Sie zwischen UKW- und MW-Empfang umschalten.

K TUNING/PRESET

Sofern manuelle Senderabstimmung ausgewählt wurde, können Sie mittels dieser Tasten eine Senderempfangsfrequenz einstellen. In der Sender-Preset-Betriebsart dienen diese Tasten zur Auswahl eines Sender-Presets.

L TUNING MODE

Diese Taste dient zur Änderung des Abstimmmodus.

M VOLUME

Drehen Sie zum Verändern der Wiedergabelautstärke an diesem Regler (oder betätigen Sie die VOLUME-Tasten auf der Fernbedienung).

N Display

Bei eingeschaltetem AG-H300mkIII wird der jeweilige Betriebszustand im Display angezeigt.

O FUNCTION

Verwenden Sie diesen Regler (oder die entsprechenden Tasten auf der Fernbedienung), um die gewünschte Audiosignalquelle auszuwählen.

a STANDBY

Bei gedrücktem POWER-Schalter der Hauptkomponente können Sie mittels dieser Taste das Gerät in den Bereitschaftsmodus (STANDBY) versetzen.

b ON

Bei gedrücktem POWER-Schalter der Hauptkomponente können Sie mittels dieser Taste das Gerät in den Betriebsmodus versetzen.

c Tasten zur Bedienung des TEAC R-H300mkII Kassettendecks (TAPE)

d RDS

Sofern UKW-Tunerbetrieb aktiv ist, können Sie mittels dieser Taste die RDS-Funktion bedienen.

Das RDS-Signal wird lediglich von europäischen Radiosendern ausgestrahlt.

e Tasten zur Bedienung des TEAC PD-H300mkIII CD-Players

f DIMMER

Mittels dieser Taste können Sie die Helligkeit der Displays des AG-H300mkIII/PD-H300mkIII regeln.

g Zifferntasten

Verwenden Sie diese Tasten zur Eingabe einer Titel- oder Senderspeichernummer (Preset).

Betätigen Sie zur Auswahl der Komponenten, deren Audiosignal Sie wiedergeben möchten, die CD- oder TUNER-Taste. Betätigen Sie anschließend die entsprechenden Zifferntasten.

(Auch dann, wenn die Fernbedienung nicht auf den Remote Sensor an der Hauptkomponente ausgerichtet ist und Sie die CD- oder TUNER-Taste betätigen, wird auf der Fernbedienung die entsprechende Audiosignalquelle eingestellt.)

Um beispielsweise die Titelnummer „35“ einer CD auszuwählen, betätigen Sie zuerst die CD-Taste und danach die Zifferntasten „3“ und „5“.

Zur Eingabe von Nummern, die kleiner als „10“ sind, betätigen Sie bitte zuerst die Zifferntaste „0“ und danach die der gewünschten Nummer. Um beispielsweise die Titelnummer „5“ auszuwählen, betätigen Sie zuerst die Zifferntaste „0“ und dann die „5“. (Alternativ hierzu können sie auch lediglich die Zifferntaste „5“ betätigen und danach einige Sekunden warten.)

h PRESET CALL

In der Sender-Preset-Betriebsart dienen diese Tasten zur Auswahl eines Sender-Presets.

i SLEEP

Diese Taste dient zum Einstellen der Sleep Timer-Funktion.

Hinweis:

- Zur Vereinfachung wird in dieser Bedienungsanleitung hauptsächlich Bezug auf die Bedienelemente auf der Vorderseite des AG-H300mkIII genommen.
- Die folgenden Tasten bedienen ausschließlich den T-H300DABmkIII (nicht den AG-H300mkIII!).
FUNCTION/FM MODE, AUTO TUNE, ENTER, INFO

Descrizione dei singoli controlli

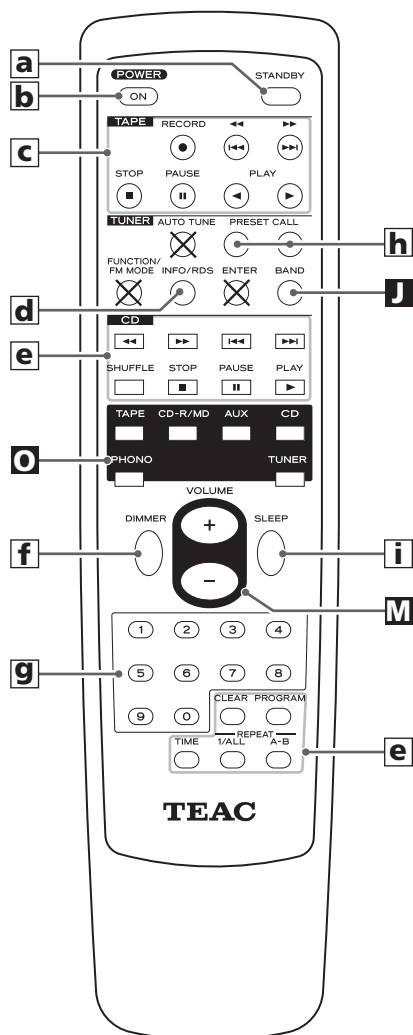
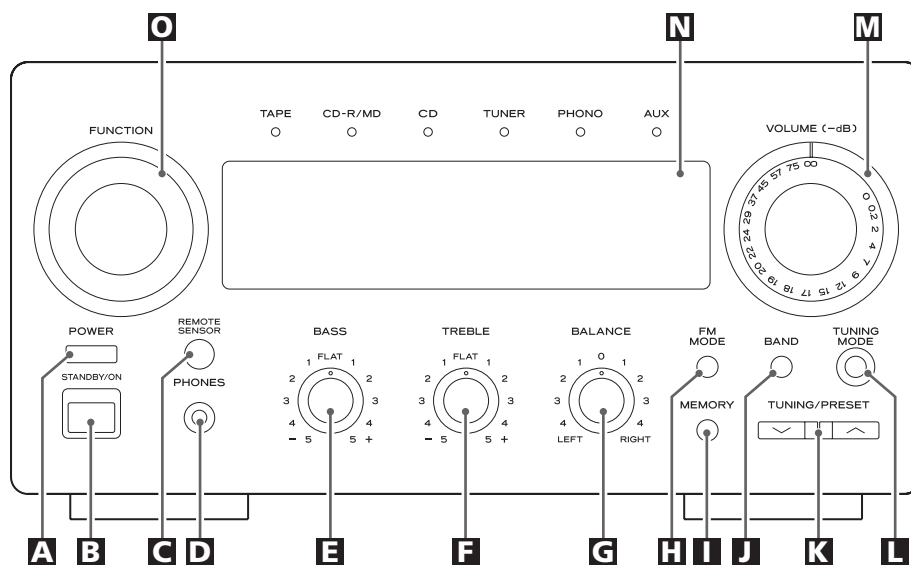

Nota:

- Per semplificare la spiegazione, queste descrizioni riportano i nomi di tasti e controlli situati sul pannello frontale dell'apparecchio, senza nessun riferimento all'uso del telecomando.
- I tasti seguenti sono utilizzabili esclusivamente con il sintonizzatore T-H300DABmkIII (solo nei modelli per la Gran Bretagna). Non sono utilizzabili con il modello AG-H300mkIII.
FUNCTION/FM MODE, AUTO TUNE, ENTER, INFO

A POWER

Premere questo interruttore per commutare l'apparecchio in standby o spegnerlo.

Quando l'interruttore POWER si trova in posizione OFF, l'apparecchio assorbe dalla presa CA potenza nominale di non utilizzo.

B STANDBY/ON

Quando è premuto l'interruttore POWER dell'apparecchio principale, questo tasto permette di accendere o commutare in standby l'AG-H300mkIII.

Quando l'amplificatore è in condizione di attesa, l'indicatore Standby rimane acceso; quando entra in funzione, l'indicatore Standby si spegne.

C Sensore Remote

Per azionare il sistema a distanza, puntare sempre il telecomando verso questo sensore.

D PHONES

Inserire qui la spina di una cuffia, e regolare il volume d'ascolto ruotando il controllo VOLUME.

E BASS

Questa manopola permette di regolare il livello delle basse frequenze.

F TREBLE

Questa manopola permette di regolare il livello delle alte frequenze.

G BALANCE

Questa manopola permette di regolare il bilanciamento dei diffusori.

Di norma, dovrebbe rimanere in posizione centrale.

H FM MODE

Quando nel sintonizzatore è attiva la gamma FM, questo tasto seleziona l'ascolto stereofonico o monofonico.

I MEMORY

Inserisce in memoria le emittenti preselezionate.

J BAND

Permette di commutare tra le gamme radio FM oppure AM.

K TUNING/PRESET

Nel modo di sintonia manuale, questi tasti sintonizzano le emittenti; nel modo di sintonia "preset", selezionano le emittenti memorizzate.

L TUNING MODE

Usare questo tasto per selezionare un modo di sintonia

M VOLUME

Ruotare questa manopola (o premere i tasti VOLUME sul telecomando) per regolare il volume audio.

N Finestra di visualizzazione (display)

Quando l'apparecchio è acceso, mostra lo stato operativo corrente.

O FUNCTION

Ruotare questa manopola (o premere i tasti FUNCTION sul telecomando) per selezionare una sorgente d'ingresso.

a STANDBY

Quando è premuto l'interruttore POWER dell'apparecchio principale, questo tasto permette di commutare in standby il componente collegato.

b ON

Quando è premuto l'interruttore POWER dell'apparecchio principale, questo tasto permette di accendere il componente collegato.

c Tasti per l'azionamento dell'unità TAPE (registratore a cassetta TEAC R-H300mkII).

d RDS

Quando il sintonizzatore è commutato nella gamma FM, questo tasto serve per la funzione RDS.

e Tasti per l'azionamento dell'unità CD (lettore di CD TEAC PD-H300mkIII)

f DIMMER

Questo tasto permette di diminuire la luminosità del display dei componenti AG-H300mkIII e PD-H300mkIII.

g Pulsanti numerici

Permettono di selezionare il numero di un brano del CD oppure un canale preset.

Premere il tasto CD o TUNER per scegliere la funzione da attivare, e poi premere i tasti numerici.

(La scelta effettuata è valida anche quando si preme il tasto CD o TUNER senza puntare il telecomando verso l'apparecchio principale.)

Esempio: per scegliere il brano numero 35, premere prima il tasto CD, e poi in successione i tasti "3" e "5".

Per scegliere numeri minori di 10, premere "0" e poi il numero desiderato. Esempio: per scegliere il brano numero 5, premere in successione i tasti "0" e "5". (In alternativa, si può premere soltanto il tasto "5" e poi aspettare qualche secondo.)

h PRESET CALL

Nel modo di sintonia "preset", questi tasti selezionano le emittenti memorizzate.

i SLEEP

Predisporre lo spegnimento ritardato dell'apparecchio.

Nombres de los controles

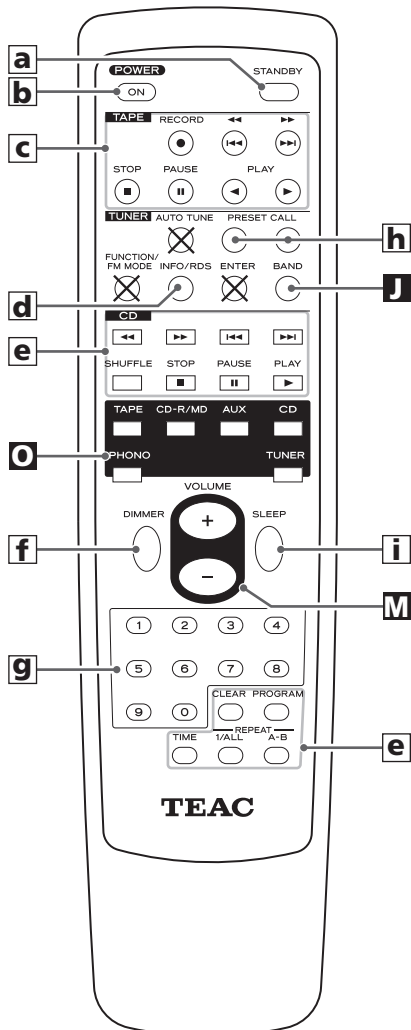
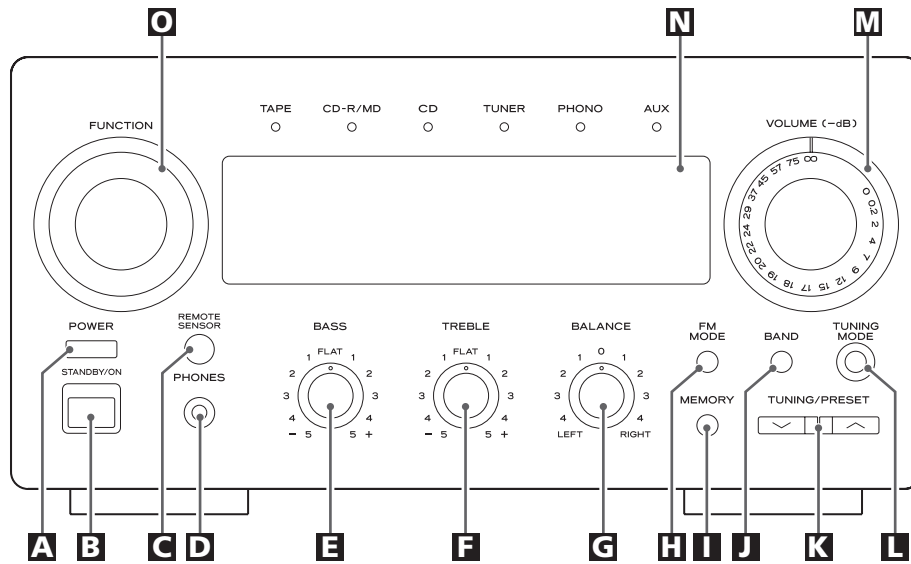

Nota:

- Para simplificar, las instrucciones se refieren a los nombres de botones y controles del panel frontal, y no se mencionan los del mando a distancia.
- Las siguientes teclas funcionan sólo con el T-H300DABmkIII (sólo modelo británico). No funcionan con el AG-H300mkIII:
FUNCTION/FM MODE, AUTO TUNE, ENTER, INFO

A POWER

Pulse este interruptor para encender o apagar la unidad.

El equipo suministra una energía no operativa nominal desde la toma de CA con su interruptor POWER en la posición OFF.

B STANDBY/ON

Con el interruptor POWER de la unidad principal pulsado, utilice este botón para encender y apagar el equipo.

El indicador de apagado se ilumina cuando la unidad se encuentra en el modo de espera. El indicador luminoso se apagará cuando encienda la unidad.

C Sensor remoto

Cuando utilice el mando a distancia, apunte con él hacia el sensor remoto.

D PHONES

Para la escucha en privado, conecte los auriculares a esta toma y regule el volumen con el mando VOLUME.

E BASS

Use este mando para ajustar el nivel del margen de bajas frecuencias.

F TREBLE

Use este mando para ajustar el nivel del margen de altas frecuencias.

G BALANCE

Use este mando para ajustar el balance entre los altavoces. Normalmente deberá encontrarse en la posición central.

H FM MODE

Use este botón para seleccionar estéreo o monofónico.

I MEMORY

Use este botón para memorizar los canales preajustados.

J BAND

Use este botón para seleccionar FM o AM.

K TUNING/PRESET

En el modo de sintonización manual, utilice estos botones para sintonizar una emisora.

En el modo de presintonía, utilice estos botones para seleccionar un canal predeterminado.

L TUNING MODE

Use este botón para seleccionar el modo de sintonización manual o el modo de sintonización preajustada.

M VOLUME

Gire este mando (o utilice los botones VOLUME del mando a distancia) para regular el volumen.

N Visualizador

Cuando se enciende la unidad, se visualiza el estado actual de la unidad.

O FUNCTION

Use este mando (o los botones del mando a distancia) para seleccionar una fuente.

a STANDBY

Con el interruptor POWER de la unidad principal pulsado, utilice este botón para apagar el equipo.

b ON

Con el interruptor POWER de la unidad principal pulsado, utilice este botón para encender el equipo.

c Botones de control de la unidad TEAC R-H300mkII (platina de cinta).

d RDS

En el modo de sintonizador FM, use este botón para controlar las funciones RDS.

El sistema RDS sólo está disponible en Europa.

e Botones de control de la unidad TEAC PD-H300mkIII (CD).

f DIMMER

Use este botón para regular la luminosidad de pantalla de los equipos AG-H300mkIII y PD-H300mkIII.

g Botones numéricos

Use estos botones para seleccionar un número de pista o un canal programado.

Pulse el botón CD o TUNER para seleccionar el componente que desea controlar, y después utilice los botones numéricos.

(Aunque pulse los botones CD o TUNER sin apuntar a la unidad principal, cambiará la selección del mando a distancia.)

Por ejemplo, para seleccionar la pista 35, pulse primero el botón CD y después "3" y "5".

Para seleccionar números menores de 10, pulse el "0" y después el número correspondiente. Para seleccionar el número 5, por ejemplo, pulse "0" y "5". (También puede pulsar sólo el número "5" y esperar unos segundos.)

h PRESET CALL

En el modo de presintonía, utilice estos botones para seleccionar un canal predeterminado.

i SLEEP

Use este botón para programar la desconexión automática.

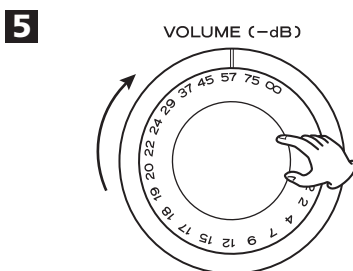
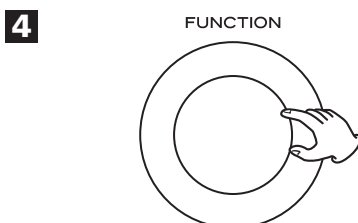
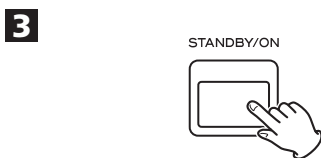
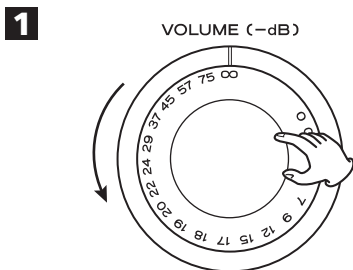
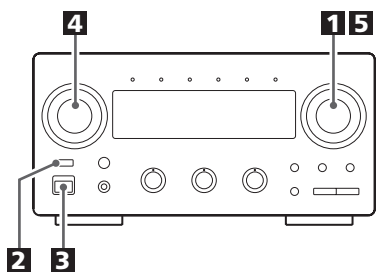

Basic Operation

- 1** To protect speakers from a sudden high-level signal, turn the VOLUME knob counterclockwise to minimize the volume.

-∞ (infinity): minimum volume
0dB: maximum volume

- 2** Press the POWER switch.

The unit enters standby mode, and the standby indicator lights.

- 3** Press the STANDBY/ON switch to turn the unit on.

The standby indicator goes off.

- 4** Select a source by turning the FUNCTION (or pressing one of the FUNCTION buttons of the remote control unit).

- 5** Play the source, and gradually turn up the volume to the required level by turning the VOLUME knob.

Recording

- 1.** Select a source to be recorded by turning the FUNCTION.

- 2.** Start recording.

- The volume and tone control have no effect on the recording signals.

Fonctions de base

- 1** Afin de protéger les enceintes acoustiques d'un signal soudain très fort, tournez le bouton VOLUME en sens inverse des aiguilles d'une montre pour réduire le volume.

-∞ (Infini): volume minimum
0dB: volume maximum

- 2** Pressez l'interrupteur POWER.

L'appareil passe en mode veille, et le voyant de mode veille s'allume.

- 3** Pressez l'interrupteur STANDBY/ON pour mettre en marche l'appareil.

Le voyant de mode veille s'éteint.

- 4** Sélectionnez une source en tournant le sélecteur d'entrée (FUNCTION) (ou en pressant une des touches de la télécommande).

- 5** Activez la source, et amenez graduellement le volume au niveau requis en tournant le bouton de VOLUME.

Enregistrement

- 1.** Sélectionnez la source à enregistrer en tournant le sélecteur d'entrée (FUNCTION)

- 2.** Démarrez l'enregistrement.

- Le volume et les contrôles de tonalité n'ont aucun effet sur les signaux enregistrés.

Grundlegende Funktionen

- 1 Um die angeschlossenen Lautsprecherboxen vor Beschädigung durch plötzlich auftretende Pegelspitzen zu bewahren, verringern Sie bitte stets die Wiedergabelautstärke, indem Sie den VOLUME-Regler gegen den Uhrzeigersinn zurück drehen.

–∞ (unendlich):

minimale Wiedergabelautstärke

0dB: maximale Wiedergabelautstärke

- 2 Betätigen Sie den POWER-Schalter.

Der Verstärker wird in die Bereitschaftsbetriebsart versetzt, und die Standby-Anzeige leuchtet.

- 3 Betätigen Sie den STANDBY/ON-Schalter, um die Komponente in den Betriebsmodus zu versetzen.

Die Standby-Anzeige erlischt.

- 4 Wählen Sie eine Audiosignalquelle mittels FUNCTION-Regler zur Wiedergabe aus (oder betätigen Sie die entsprechende FUNCTION-Taste auf der Fernbedienung).

- 5 Starten Sie die Wiedergabe der ausgewählten Signalquelle, und erhöhen Sie langsam die Wiedergabelautstärke. Drehen Sie hierzu den VOLUME-Regler im Uhrzeigersinn.

Aufnahmebetrieb

1. Wählen Sie mittels FUNCTION-Regler die Audiosignalquelle, deren Signal Sie aufzeichnen möchten, aus.

2. Starten Sie die Aufnahme.

- Lautstärke- und Klangregelung haben keinen Einfluss auf die Aufzeichnung.

Operazioni fondamentali

- 1 Per proteggere i diffusori dall'ingresso improvviso di segnali di elevata intensità, ruotare in senso antiorario il controllo VOLUME per abbassare al minimo l'audio.

–∞ (infinito): volume minimo

0dB: volume massimo

- 2 Premere l'interruttore POWER.

L'apparecchio commuta in condizione di attesa: l'indicatore standby si accende.

- 3 Premere l'interruttore STANDBY/ON per accendere l'apparecchio.

L'indicatore standby si spegne.

- 4 Selezionare la sorgente che si desidera ascoltare ruotando il selettore FUNCTION (o premendo uno dei tasti di selezione degli ingressi sul telecomando).

- 5 Attivare in riproduzione la sorgente scelta e, ruotando il controllo VOLUME, alzare gradualmente l'audio fino al livello richiesto.

Registrazione

1. Selezionare la sorgente da registrare ruotando il selettore FUNCTION.

2. Iniziare la registrazione.

- I controlli di volume e tono non influiscono sulla registrazione dei segnali.

Funcionamiento básico

- 1 Para proteger los altavoces frente a las señales repentinas de alto nivel, gire el mando VOLUME hacia la izquierda para reducir el volumen al mínimo.

–∞ (infinito): volumen mínimo

0dB: volumen máximo

- 2 Pulse el interruptor POWER.

La unidad entrará en el modo de espera, y se iluminará el indicador.

- 3 Pulse el interruptor STANDBY/ON para encender la unidad.

El indicador de modo de espera se apagará.

- 4 Seleccione una fuente girando el selector de entrada (o pulsando uno de los botones FUNCTION del mando a distancia).

- 5 Ponga en marcha el equipo fuente, y eleve gradualmente el volumen hasta el nivel deseado con el mando VOLUME.

Grabación

1. Seleccione con FUNCTION la fuente que desee grabar.

2. Inicie la grabación.

- El control de volumen y tono no afecta a las señales de grabación.

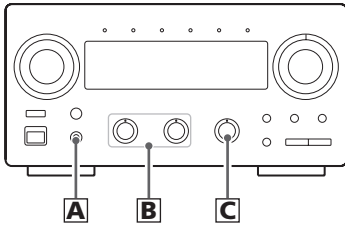

A

PHONES

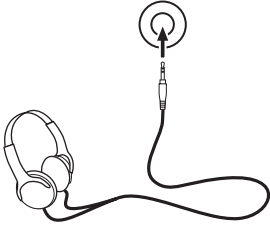

B

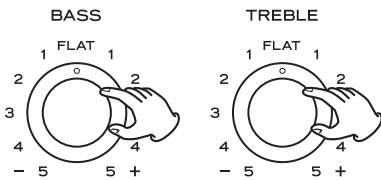

C

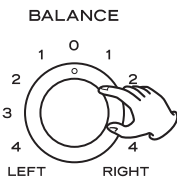

Basic Operation 2

A Listening through headphones

For private listening, first reduce the volume level on the receiver to minimum. Then insert the plug from your headphones into the PHONES jack, and adjust the volume by turning the VOLUME knob.

CAUTION

Always lower the volume level prior to plugging in your headphones. TO AVOID DAMAGING YOUR HEARING - Do not place your headphones on your head until after you have plugged them in.

B Tone Control

Turn the BASS knob to adjust the level of low frequency information.

Turn the TREBLE knob to adjust the level of high frequency information.

C How to adjust the balance between the left and right speakers

Turn the BALANCE knob to adjust the balance of the speakers. Normally, set the knob to the center position.

Fonctions de base 2

A Ecoute avec un casque

Pour une écoute privée, commencez par réduire au minimum le niveau de volume sur le récepteur. Insérez la prise jack du casque dans la prise PHONES et réglez le volume à l'aide du bouton VOLUME.

Attention:

Baissez toujours le niveau du volume avant de brancher le casque d'écoute. **POUR EVITER DE CAUSER DES TROUBLES DE L'OUÏE** - Ne mettez pas votre casque d'écoute sur la tête tant que vous ne l'avez pas branché.

B Contrôle de la tonalité

Tournez le bouton BASS pour ajuster le niveau des fréquences graves.

Tournez le bouton TREBLE pour ajuster le niveau des fréquences aiguës.

C Comment régler l'équilibre des haut-parleurs

Tournez le bouton BALANCE pour ajuster la balance des enceintes acoustiques.

Normalement, mettez le bouton en position centrale.

A Kopfhörer

Stellen Sie den VOLUME-Regler auf dessen Minimalwert (linker Anschlag) ein, und schließen Sie Ihren Stereokopfhörer an der PHONES-Buchse an. Stellen Sie nun mittels VOLUME-Regler eine gehörrichtige Wiedergabelautstärke ein.

ACHTUNG

Regulieren Sie die Wiedergabelautstärke stets auf den Minimalwert zurück, bevor Sie die Kopfhörer anschließen. ZUR VERMEIDUNG VON HÖRSCHÄDEN sollten Sie die Kopfhörer stets erst dann aufsetzen, wenn Sie diese am PHONES-Ausgang angeschlossen haben.

B Klangregelung

BASS

Verwenden Sie diesen Regler, um die Wiedergabelautstärke des Bassbereichs einzustellen.

TREBLE

Verwenden Sie diesen Regler, um die Wiedergabelautstärke des Hochtonbereichs einzustellen.

C Einstellen der Balance zwischen den einzelnen Lautsprechersystemen

Verwenden Sie diesen Regler, um das Verhältnis der Wiedergabelautstärke der angeschlossenen Lautsprecherboxen untereinander einzustellen (Balance).

In den meisten Fällen sollte dieser Regler auf Mittelstellung eingestellt werden.

A Uso della cuffia

Volendo ascoltare senza disturbare il prossimo, ridurre dapprima al minimo il livello audio dell'apparecchio. Inserire la spina della cuffia nella presa PHONES, e poi regolare il volume ruotando la manopola VOLUME.

ATTENZIONE

Abbassate sempre il volume prima di collegare le vostre cuffie. PER EVITARE DANNI ALL'UDITO - Non indossate le cuffie prima di averle collegate.

B Comandi dei toni

BASS

Questa manopola permette di regolare il livello delle basse frequenze.

TREBLE

Questa manopola permette di regolare il livello delle alte frequenze.

C Regolazione del bilanciamento dei diffusori anteriori

Questa manopola permette di regolare il bilanciamento dei diffusori. Di norma, dovrebbe rimanere in posizione centrale.

A Escucha a través de auriculares

Para audiciones privadas, reduzca primero el nivel del volumen del receptor al mínimo. A continuación inserte el conector de los auriculares en la toma PHONES y ajuste el volumen con el mando VOLUME.

PRECAUCIÓN

Reduzca previamente el volumen siempre que conecte los auriculares. PARA NO DAÑAR LOS OÍDOS - Póngase los auriculares después de conectarlos.

B Control de tono

BASS

Use este mando para ajustar el nivel del margen de bajas frecuencias.

TREBLE

Use este mando para ajustar el nivel del margen de altas frecuencias.

C Cómo ajustar el balance de los altavoces frontales

Use este mando para ajustar el balance entre los altavoces. Normalmente deberá encontrarse en la posición central.

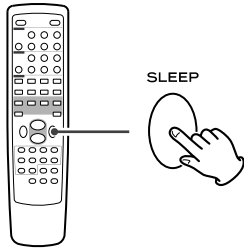

Sleep Timer

The power can be switched off after a specified amount of time.

Press the SLEEP button repeatedly until desired time appears on the display. The sleep time can be changed in steps of 10 minutes.

SLEEP 90 (80, 70...or 10)

The SLEEP indicator lights, and the power will be switched off 90 (80, 70...or 10) minutes later.

Normal display

Sleep timer is off.

- When you set the sleep timer, the display is dimmed.
- If you want to check the remaining time, press the SLEEP button once. The remaining time will be displayed for about 3 seconds, and return to the normal display.

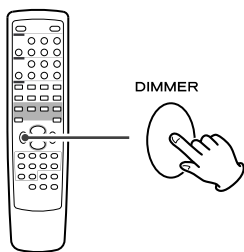

Dimmer

Press the DIMMER button to dim the display of the AG-H300mkIII and PD-H300mkIII.

Press the button again to cancel the dimmer function.

- This function will be cancelled when the unit is turned off.

Minuterie de mise hors service

L'appareil peut être mis hors service au moment désiré.

Appuyez de manière répétée sur la touche SLEEP jusqu'à ce que le temps désiré soit indiqué sur l'afficheur.

Le temps avant la mise hors service peut être réglé par pas de 10 minutes.

SLEEP 90 (80, 70 ... ou 10)

Le témoin SLEEP s'éclaire et l'appareil est mis hors service 90 (80, 70 ... ou 10) minutes plus tard.

Affichage normal

La minuterie est hors service.

- Après avoir réglé la minuterie de mise hors service, la luminosité de l'afficheur est atténuée.
- Pour connaître le temps restant, appuyez une fois sur la touche SLEEP. Le temps restant est affiché pendant 3 secondes puis les indications habituelles sont rétablies.

Réduction de la luminosité de l'écran

Appuyez sur le bouton DIMMER pour réduire la luminosité de l'affichage du AG-H300mkIII et du PD-H300mkIII.

Appuyez une nouvelle fois pour désactiver la fonction dimmer.

- Cette fonction se désactive lorsque l'appareil s'éteint.

Sleep Timer-Funktion

Der AG-H300mkIII kann nach einer bestimmten, zuvor programmierten Zeit automatisch abgeschaltet werden. Betätigen Sie wiederholt die SLEEP-Taste, bis die gewünschte Ausschaltzeit im Display angezeigt wird.

SLEEP 90 (80, 70 ... bzw. 10)

Der AG-H300mkIII wird nach 90 (80 ... bzw. 10) Minuten ausgeschaltet.

Die normale Displayanzeige

Die normale Displayanzeige signalisiert, dass die Sleep Timer-Funktion nicht aktiv ist.

- Nach dem Einstellen der Einschlaf timerfunktion wird die Hintergrundbeleuchtung des Displays abgedunkelt.
- Zum Überprüfen der noch verbleibenden Zeitspanne betätigen Sie bitte die SLEEP-Taste. Die noch verbleibende Zeitspanne wird 3 Sekunden lang im Display angezeigt. Danach erscheint im Display automatisch wieder die vorherige Anzeige.

Dimmer

Betätigen Sie zum Einstellen der Display-Helligkeit von AG-H300mkIII und PD-H300mkIII die DIMMER-Taste.

Zum Abschalten der Dimmerfunktion betätigen Sie bitte nochmals diese Taste.

- Beim Ausschalten des Systems wird diese Funktion automatisch beendet.

Temporizzatore di spegnimento

Si può stabilire di spegnere il sistema ad un'ora desiderata.

Premete ripetutamente il tasto SLEEP sino a fare apparire sul display l'ora desiderata. L'ora di spegnimento può essere modificata a passi di 10 minuti.

SLEEP 90 (80, 70 ... 10)

L'indicatore SLEPP si illumina e l'apparecchio si spegne 90 (oppure 80, 70,... 10) minuti più tardi.

Visualizzazione normale

Il temporizzatore di spegnimento non è attivo.

- Quando si imposta il temporizzatore di spegnimento, la luminosità del display viene attenuata.
- Se desiderate verificare il tempo residuo, premete una volta il tasto SLEEP. Per 3 secondi viene visualizzato il tempo residuo e quindi l'apparecchio ritorna alla normale visualizzazione.

Attenuazione luminosità display

Premendo il tasto DIMMER si può attenuare la luminosità del display del sintonizzatore AG-H300mkIII e del lettore PD-H300mkIII.

Premendo il tasto una seconda volta si ripristina la luminosità originale.

- Questa funzione viene annullata quando si toglie l'alimentazione.

Temporizador sleep

Se puede apagar la unidad después de un tiempo deseado.

Pulse repetidamente el botón SLEEP hasta que el tiempo deseado aparezca en el visualizador.

Se puede cambiar el tiempo de apagado en pasos de 10 minutos.

SLEEP 90 (80, 70...ó 10)

El indicador SLEEP se ilumina, y la alimentación se apaga 90 (80, 70...ó 10) minutos más tarde.

Visualizador normal

El temporizador sleep está desactivado.

- Al configurar el temporizador sleep, el visualizador se atenúa.
- Si desea comprobar el tiempo restante, pulse una vez el botón SLEEP. Se visualiza el tiempo restante por 3 segundos, y la unidad vuelve al visualizador normal.

Intensidad luminosa

Pulse el botón DIMMER para atenuar la luminosidad de pantalla de los equipos AG-H300mkIII y PD-H300mkIII.

Pulse de nuevo el botón para cancelar la función.

- Esta función quedará cancelada cuando se apague la unidad.

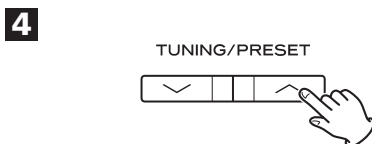
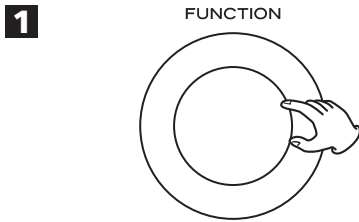
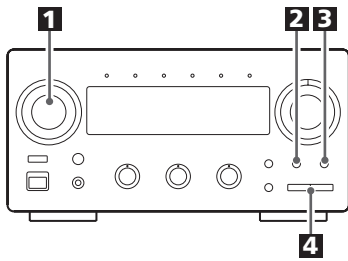

Radio Reception

- 1** Select TUNER by turning the FUNCTION knob (or press the TUNER button of the remote control unit).

Make sure the antennas have been connected (see page 8-10).

- 2** Select AM or FM by pressing the BAND button.

- 3** If "PRESET CH." indicator is lit, press the TUNING MODE button to select the manual tuning mode.

The "PRESET CH." indicator disappears from the display.

This button is used to change the tuning mode.

- 4** Select the station you want to listen to (auto selection).

Hold down the TUNING/PRESET button for 0.5 to 2 seconds.

When a station is found, the tuning process will stop automatically.

If you want to stop the tuning process, press the TUNING/PRESET button.

Selecting stations which cannot be tuned automatically (manual selection)

When the TUNING/PRESET button is pressed momentarily (0.5 second or less), the frequency changes by a fixed step.

Press the TUNING button repeatedly until the station you want to listen to is found.

- "TUNED" is displayed when a broadcast is correctly tuned in.

Syntoniseur

- 1** Sélectionnez le TUNER à l'aide du bouton FUNCTION (ou en appuyant sur la touche TUNER de la télécommande).

Vérifiez que les antennes ont été raccordées (voir page 8-10).

- 2** Sélectionnez AM ou FM en appuyant sur la touche BAND.

- 3** Si le témoin "PRESET CH." est éclairé, appuyez sur la touche TUNING MODE pour choisir le mode de syntonisation manuelle.

Sur l'afficheur, le témoin "PRESET CH." s'éteint.

Cette touche permet de changer le mode de syntonisation.

- 4** Sélectionnez la station que vous désirez écouter (sélection automatique).

Maintenez la pression d'un doigt sur la touche TUNING/PRESET pendant 0,5 à 2 secondes.

Lorsque la syntonisation sur une station est terminée, cette opération s'arrête automatiquement.

Pour arrêter manuellement la syntonisation, appuyez sur la touche TUNING/PRESET.

Sélection de stations pour lesquelles la syntonisation automatique n'est pas possible (sélection manuelle)

Lorsque vous appuyez brièvement (0,5 seconde ou moins) sur la touche TUNING/PRESET, la fréquence change d'une quantité fixe.

Appuyez de manière répétée sur la touche TUNING jusqu'à ce que la station que vous désirez écouter soit localisée.

- l'indication "TUNED" s'affiche lorsqu'une station est correctement réglée.

1 Wählen Sie mittels FUNCTION-Drehregler (oder der TUNER-Taste auf der Fernbedienung) TUNER als Betriebsart aus.

Vergewissern Sie sich nochmals, dass Sie die entsprechenden Antennenanschlüsse vorgenommen haben (siehe Seite 8-11).

2 Wählen Sie mittels BAND-Taste den gewünschten Empfangsbereich – UKW oder MW.

3 Drücken Sie die TUNING MODE-Taste bei leuchtender „PRESET CH.“-Anzeige, um die manuelle Abstimmbetriebsart zu wählen.

Die „PRESET CH.“-Anzeige erlischt. Diese Taste dient zur Änderung des Abstimmmodus.

4 Wählen Sie die Station, die Sie hören möchten (Wahlautomatik).

Halten Sie die TUNING/PRESET-Taste 0,5 bis 2 Sekunden lang gedrückt. Sobald eine Station abgestimmt worden ist, stoppt der Suchlauf automatisch.

Wenn Sie den Suchlauf stoppen möchten, drücken Sie die TUNING/PRESET-Taste.

Wahl von Stationen, die nicht automatisch abgestimmt werden können (manuelle Wahl)

Durch kurzes Drücken der TUNING/PRESET-Taste (0,5 Sekunden oder kürzer) wird die Frequenz um einen festgelegten Schrittwert geändert.

Drücken Sie die TUNING-Taste wiederholt, bis Sie die gewünschte Station gefunden haben.

- „TUNED“ erscheint bei korrekter Abstimmung einer Station.

1 Per selezionare TUNER, ruotare la manopola FUNCTION (o premere il tasto TUNER del telecomando).

Accertarsi che le antenne siano correttamente collegate (vedi pagina 8-11).

2 Scegliere la gamma AM o FM con il tasto BAND.

3 Se l'indicatore "PRESET CH." è illuminato, premete il tasto TUNING MODE in modo da selezionare il modo di sintonizzazione manuale.

L'indicatore "PRESET CH." quindi scompare dal display.

Questo tasto viene pertanto utilizzato per modificare il metodo di sintonizzazione dell'apparecchio.

4 Selezionate la stazione che desiderate ascoltare (selezione automatica).

Mantenete premuto il tasto TUNING/PRESET da 0,5 a 2 secondi.

Una volta sintonizzata la stazione, il processo di sintonizzazione si arresta automaticamente.

Se desiderate interrompere il processo di sintonizzazione, premete nuovamente il tasto TUNING/PRESET.

Selezione di stazioni non automaticamente sintonizzabili (selezione manuale)

Premendo brevemente il tasto TUNING/PRESET (0,5 secondi o meno), la frequenza varia di un valore o passo fisso.

Premete ripetutamente il tasto TUNING sino a quando individuate la stazione che desiderate ascoltare.

- Alla corretta sintonizzazione di una trasmissione, sul display appare l'indicazione "TUNED".

1 Seleccione TUNER girando el mando FUNCTION (o pulse el botón TUNER del mando a distancia).

Compruebe que las antenas están conectadas (véase la página 8-11).

2 Seleccione AM o FM con el botón BAND.

3 Si el indicador "PRESET CH." está iluminado, pulse el botón TUNING MODE para seleccionar el modo de sintonización manual.

El indicador "PRESET CH." desaparece del visualizador.

Este botón se utiliza para cambiar el modo de sintonización.

4 Seleccione la emisora que desea escuchar (selección automática).

Mantenga pulsado el botón TUNING/PRESET por 0,5 a 2 segundos.

Cuando se sintoniza una emisora, el proceso de sintonización se detiene automáticamente.

Si desea interrumpir el proceso de sintonización, pulse el botón TUNING/PRESET.

Selección de emisoras que no pueden sintonizarse automáticamente (selección manual)

Cuando se pulsa momentáneamente el botón TUNING/PRESET (0,5 segundos o menos), la frecuencia cambia por un paso fijo.

Pulse repetidamente el botón TUNING hasta que encuentre la emisora que desea escuchar.

- Cuando se sintonice correctamente una emisión, se visualizará "TUNED".

Radio Reception 2

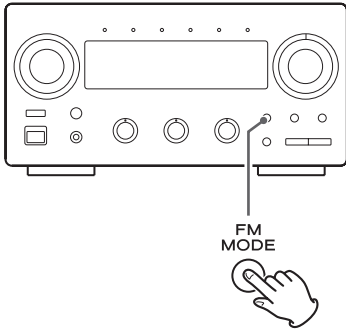

FM MODE Button

Pressing this button alternates between Stereo mode and Mono mode.

Stereo

FM stereo broadcasts are received in stereo.

The "STEREO" indicator lights on the display when an FM stereo broadcast is tuned in.

- If the sound is distorted and the "STEREO" indicator light flashes, the signal is not strong enough for good stereo reception. In this case, change to MONO mode.

Mono

To compensate for weak FM stereo reception, select this mode. Reception will now be forced monaural, reducing unwanted noise.

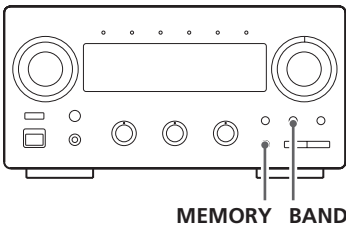

MEMORY BAND

1



2



Preset Tuning 1

You can store FM and AM stations from Channel 1 to 30 respectively.

Automatic Memory Presetting

- 1 Select AM or FM by pressing the BAND button.

- 2 Press the MEMORY button for 1.5 seconds.

Up to 30 of the best received stations in your area will be stored automatically.

- In FM automatic memory presetting, the unit will scan frequencies twice, and the better received stations will be stored.

Syntoniseur 2

Touche FM MODE

Appuyez sur cette touche pour passer du mode Stéréo au mode Mono et inversement.

Stéréo

Les diffusions en FM stéréo sont reçues en stéréo

Le témoin "STEREO" s'allume sur l'afficheur quand une émission FM stéréo est reçue.

- Si le son est déformé et si le témoin "STEREO" clignote, le signal n'est pas suffisamment puissant pour une bonne réception stéréo. Le cas échéant, passez au mode MONO.

Mono

Pour compenser une réception FM faible, sélectionnez ce mode. La réception sera alors forcée en mono, réduisant ainsi les parasites indésirables.

Préréglage des stations 1

Vous pouvez mémoriser des stations FM et AM du canal 1 à 30 respectivement.

Préréglage automatique des stations

- 1 Sélectionnez AM ou FM en pressant le bouton BAND.

- 2 Pressez le bouton MEMORY pendant 1,5 secondes.

Jusqu'à 30 stations parmi les mieux captées dans votre région seront mémorisées automatiquement.

- Dans le mode de recherche automatique des stations préréglées, l'appareil balayera les fréquences deux fois, et les stations les mieux captées seront mémorisées.

Tuner 2

FM MODE-Taste

Durch Betätigen dieser Taste können Sie zwischen Stereo- und Mono-Wiedergabequalität umschalten.

Stereo:

UKW-Stereosendungen werden in Stereoqualität empfangen und wiedergegeben. Die „STEREO“-Anzeige leuchtet.

- Falls die Wiedergabe verzerrt ist, und die „STEREO“-Anzeige blinkt, ist das empfangene Signal nicht stark genug zur Erzielung der vollen Stereoqualität. Wechseln Sie in diesem Fall zum MONO-Wiedergabemodus.

Mono:

Wählen Sie diese Einstellung, wenn die Stereoqualität beim UKW-Empfang durch Rauschen beeinträchtigt wird. Das Signal wird nun in Monoqualität wiedergegeben, wodurch störende Nebengeräusche wirkungsvoll unterdrückt werden.

Preset-Senderwahl 1

UKW- und MW-Empfangsfrequenzen können in den Presets 1 – 30 gespeichert werden.

Automatische Belegung der Presetspeicher

1 Betätigen Sie zur Auswahl von UKW- oder MW-Empfang die **BAND**-Taste.

2 Betätigen Sie die **MEMORY**-Taste und halten Sie diese für **1,5 Sekunden nieder gedrückt**.

Die Empfangsfrequenzen von 30 lokalen UKW- oder MW-Sendern mit den besten Empfangseigenschaften werden automatisch gespeichert.

- Bei der automatischen Presetbelegung mit UKW-Empfangsfrequenzen wird der UKW-Frequenzbereich zweimal durchlaufen, und die jeweils qualitativ bessere Empfangsfrequenz eines Senders wird gespeichert.

Sintonizzatore 2

Tasto FM MODE

La pressione di questo tasto determina l'alternanza tra il modo stereofonico ed il modo monofonico.

Stereo

Le stazioni FM stereofoniche vengono ricevute in modo stereofonico, mentre sul display si illumina l'indicazione STEREO.

- Se il suono è distorto e l'indicatore "STEREO" lampeggia, ciò significa che il segnale non è sufficiente per una corretta ricezione in stereo. In questo caso, commutare in modo MONO.

Mono

Selezionate questo modo per compensare la ricezione di stazioni FM stereofoniche deboli. In questo modo la ricezione diviene forzatamente monofonica, riducendo il rumore indesiderato.

Sintonia preset 1

Si possono preselezionare fino a 30 emittenti per ciascuna delle gamme FM e AM.

Preselezione/memorizzazione automatica

1 Scegliere la gamma di frequenza AM o FM, con il tasto **BAND**.

2 Premere il tasto **MEMORY** per **1,5 secondi**.

Verranno memorizzate automaticamente fino a 30 emittenti, fra quelle che godono delle migliori condizioni locali di ricezione.

- Nella gamma FM, l'apparecchio effettua una doppia scansione delle frequenze di ogni emittente e memorizza quella che permette una migliore ricezione.

Sintonizador 2

Botón FM MODE

Cuando pulse este botón, alternará entre el modo estéreo y el modo mono.

Stereo:

Las emisiones de FM se recibirán en estéreo y en la pantalla se iluminará el indicador "STEREO".

- Si el sonido distorsiona y el indicador "STEREO" parpadea, significa que la señal no tiene suficiente intensidad para una buena recepción estéreo. En tal caso, seleccione el modo MONO.

Mono:

Seleccione este modo cuando la señal FM estéreo recibida sea débil. La recepción será monofónica y se reducirá el nivel de ruido.

Presintonías 1

Puede almacenar emisoras de FM y AM en los canales 1 a 30.

Presintonización automática

1 Seleccione AM o FM con el botón **BAND**.

2 Pulse el botón **MEMORY** durante **1,5 segundos**.

Se almacenarán automáticamente hasta 30 de las emisoras con mejor recepción de la zona.

- En la presintonización automática de FM, la unidad explorará dos veces las frecuencias y almacenará las que mejor se reciban.

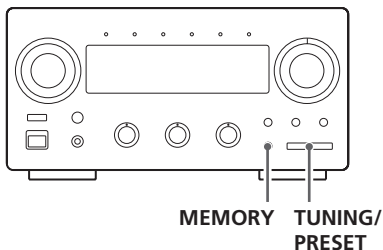

2



3

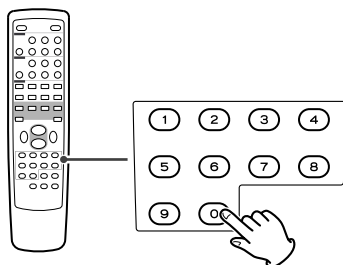
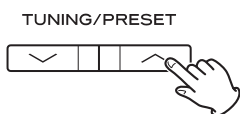

Preset Tuning 2

Manual Memory Presetting

- 1** Tune in a station you want to listen to (see steps **1** to **4** of page 36).
- 2** Press the MEMORY button briefly.
- 3** While the “MEMO” indicator is blinking, select a preset channel to store the station using the TUNING/PRESET buttons (or the PRESET CALL buttons of the remote control unit), and then press the MEMORY button.

You can also use the numeric buttons to select a preset channel.

For instance, to select preset number 25, press “2” and “5”.

To select numbers less than 10, press “0” and then the number. As an example, to select number 5, press “0” and “5”. (Optionally, you may press just the number “5” and then wait a few seconds.)

When using the numeric buttons, the station is stored automatically without pressing the MEMORY button.

To store more stations, repeat steps 1 to 3.

- If you store a new station to a channel, the station previously stored in the channel will be overwritten.
- You cannot delete preset stations.

Préréglage des stations 2

Préréglage manuel des stations

- 1** Accordez vous sur une station que vous voulez capter (voir pas **1** à **4** de la page 36).
- 2** Pressez brièvement le bouton MEMORY.
- 3** Pendant que le voyant “MEMO” clignote, sélectionnez un canal préréglé pour enregistrer la station à l’aide des touches TUNING/PRESET (ou les touches PRESET CALL de la télécommande) puis appuyez sur la touche MEMORY.

Vous pouvez également utiliser les touches numériques pour sélectionner un canal préréglé.

Par exemple pour sélectionner la station préréglée numéro 25, appuyez sur “2” et “5”.

Pour sélectionner des nombres inférieurs à 10, appuyez sur “0” puis entrez le chiffre. Par exemple, pour choisir le morceau numéro 5, appuyez sur “0” puis “5”. (En option vous pouvez juste presser la touche “5” et attendre quelques secondes.)

Si vous utilisez les touches numériques, la station est enregistrée automatiquement sans que vous ayez à appuyer sur la touche MEMORY.

Pour enregistrer plusieurs stations, répétez les étapes 1 à 3.

- Si vous mémorisez une nouvelle station sur un canal déjà attribué, la nouvelle station prendra la place de l’ancienne.
- Vous ne pouvez pas effacer les stations préréglées.

Manuelle Belegung der Presetspeicher

1 Stellen Sie die Empfangsfrequenz der gewünschten Radiostation ein (siehe Bedienschritte **1** bis **4** auf Seite 37).

2 Betätigen Sie kurz die MEMORY-Taste.

3 Wählen Sie mittels TUNING/PRESET-Tasten (oder den PRESET CALL-Tasten auf der Fernbedienung) das Sender-Preset, unter dem Sie die eingestellte Empfangsfrequenz abspeichern möchten, während die MEMO-Anzeige blinkt. Betätigen Sie anschließend bitte nochmals die MEMORY-Taste.

Sie können ein Sender-Preset ebenfalls unter Verwendung der numerischen Taste auswählen.

Um beispielsweise das Preset 25 auszuwählen, betätigen Sie die Zifferntasten „2“ und „5“.

Zur Eingabe von Zahlen, die kleiner als 10 sind, betätigen Sie bitte zuerst die Zifferntaste „0“ und danach die der gewünschten Nummer. Zur Eingabe der Nummer 5 betätigen Sie bitte die „0“ und danach die „5“. (Alternativ hierzu können Sie auch nur die Zifferntaste „5“ betätigen und danach einige Sekunden warten.)

Bei Verwendung der numerischen Tasten auf der Fernbedienung wird die Empfangsfrequenz eines Senders automatisch gespeichert, ohne dass Sie zusätzlich die MEMORY-Taste betätigen müssen.

Zum Speichern weiterer Sender-Presets wiederholen Sie bitte die Bedienschritte **1** bis **3**.

- Beim Speichern einer neuen Empfangsfrequenz in einem Preset, das bereits zuvor belegt war, wird der gespeicherte Frequenzwert überschrieben.
- Senderpresets können nicht gelöscht werden.

Preselezione/memorizzazione manuale

1 Sintonizzare l'emittente che si desidera ascoltare (vedi passi **1** - **4** a pagina 37).

2 Premere per un istante il tasto MEMORY.

3 Mentre l'indicatore "MEMO" lampeggia, selezionare un canale in cui memorizzare l'emittente con i tasti TUNING/PRESET (oppure i tasti PRESET CALL del telecomando), e poi premere il tasto MEMORY.

Per scegliere un'emittente preselezionata si possono usare anche i tasti numerici.

Esempio, per selezionare il canale 25, premere i tasti "2" e "5".

Per selezionare numeri minori di 10, premere "0" e poi il numero. Esempio: per selezionare il numero 5, premere "0" e "5". (In alternativa, si può premere solo il tasto "5" e poi aspettare qualche secondo)

Quando si utilizzano i tasti numerici, l'emittente viene memorizzata automaticamente, senza necessità di premere MEMORY.

Per memorizzare altre emittenti, ripetere i passi **1** - **3**.

- Se capita di memorizzare una nuova emittente su un canale che ne conteneva già un'altra, quest'ultima verrà cancellata per sovrascrittura.
- Le emittenti preselezionate non si possono cancellare.

Presintonización manual

1 Sintonice una emisora (pasos **1** a **4** en página 37).

2 Pulse brevemente el botón MEMORY.

3 Mientras parpadea el indicador "MEMO", seleccione un canal predefinido para guardar la emisora con los botones TUNING/PRESET (o los botones PRESET CALL del mando a distancia) y luego pulse el botón MEMORY.

También puede seleccionar un canal predefinido con los botones numéricos.

Por ejemplo, para seleccionar el número de presintonía 25, pulse el "2" y "5".

Para seleccionar números menores de 10, pulse el "0" y después el número correspondiente. Para seleccionar el número 5, por ejemplo, pulse "0" y "5". (También puede pulsar sólo el número "5" y esperar unos segundos.)

Si utiliza los botones numéricos, la emisora quedará automáticamente almacenada sin necesidad de pulsar el botón MEMORY.

Para guardar otras emisoras, repita los pasos 1 a 3.

- Si almacena una emisora en un canal en el que ya había otra memorizada, la nueva sustituirá a la antigua.
- Las presintonías no se pueden borrar.

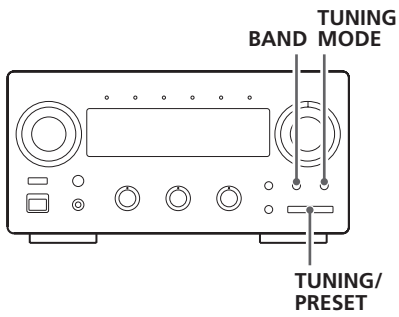

1



2



3

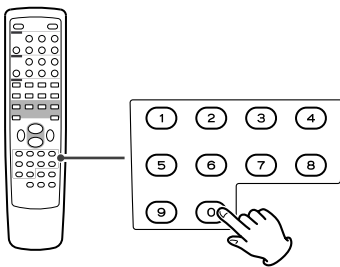
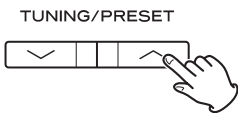

Preset Tuning 3

How to select preset stations

1 Select AM or FM by pressing the **BAND** button.

2 If the “PRESET CH.” indicator isn’t lit, press the **TUNING MODE** button to select the preset tuning mode.

- When using the remote control unit, you can skip this step.

3 Select a preset channel using the **TUNING/PRESET** buttons (or the numeric buttons of the remote control unit).

Preset stations can also be selected by the PRESET CALL button of the remote control unit. Press the PRESET CALL button repeatedly until the desired preset station is found.

Préréglage des stations 3

Comment sélectionner les stations préréglées

1 Sélectionnez AM ou FM en pressant le bouton **BAND**.

2 Si l’afficheur “PRESET CH.” N’est pas illuminé, pressez le bouton **TUNING MODE** pour sélectionner le préréglage des stations.

- Si vous utilisez la télécommande, vous pouvez passer cette étape.

3 Sélectionnez un canal préréglé à l’aide du bouton **TUNING/PRESET** (ou les touches numériques de la télécommande).

Les stations préréglées peuvent aussi être sélectionnées par le bouton PRESET CALL de la télécommande. Pressez le bouton PRESET CALL plusieurs fois jusqu’à ce que la station désirée soit trouvée.

Preset-Senderwahl 3

Auswahl von Senderpresets

1 Betätigen Sie zur Auswahl von UKW- oder MW-Empfang die BAND-Taste.

2 Falls die „PRESET CH.“-Anzeige nicht leuchtet, betätigen Sie zur Auswahl des Senderabstimmungsmodus die TUNING MODE-Taste.

- Bei Verwendung der Fernbedienung können Sie diesen Bedienschritt überspringen.

3 Betätigen Sie wiederholt die TUNING/PRESET-Tasten (oder die entsprechenden Zifferntasten auf der Fernbedienung), bis die gewünschte Empfangsfrequenz angezeigt wird.

Senderpresets können ebenfalls über die PRESET CALL-Taste auf der Fernbedienung aufgerufen werden. Betätigen Sie wiederholt die PRESET CALL-Taste, bis das gewünschte Senderpreset gefunden wurde.

Sintonia preset 3

Per sintonizzare emittenti preselezionate

1 Selezionare la gamma di frequenza AM o FM, con il tasto BAND.

2 Se l'indicatore "PRESET CH." non è acceso, premere il tasto TUNING MODE per attivare il tipo di sintonia Preset.

- Quando si utilizza il telecomando, questo passo non è necessario.

3 Scegliere un'emittente preselezionata, con i tasti TUNING/SELECT (oppure con i tasti numerici del telecomando).

Le emittenti preselezionate si possono anche sintonizzare con il tasto PRESET CALL sul telecomando. Basta premere ripetutamente PRESET CALL fino a trovare l'emittente desiderata.

Presintonías 3

Cómo seleccionar presintonías

1 Seleccione AM o FM con el botón BAND.

2 Si el indicador "PRESET CH." no está iluminado, pulse TUNING MODE para activar el modo de presintonías.

- Si usa el mando a distancia, puede omitir este paso.

3 Seleccione una presintonía con los botones TUNING/PRESET (o los botones numéricos del mando a distancia).

Las presintonías también se pueden seleccionar con el botón PRESET CALL del mando a distancia. Pulse el botón PRESET CALL repetidas veces hasta localizar la presintonía deseada.

RDS

The Radio Data System (RDS) is a broadcasting service which allows stations to send additional information along with the regular radio programme signal.

RDS works on the FM waveband in Europe only.

1 Tune in an FM station (see steps 1 to 4 of page 36).

2 Press the RDS button.

Each time the RDS button is pressed briefly, the RDS mode is changed as follows:

PS (Programme Service name)

When you select PS, "PS" will blink for about 4 seconds and then PS or a station's name will be displayed. If there is no PS data, the frequency will be displayed.

CT (Clock Time)

displays the information about times provided from the station.

When you select CT, "CT" will blink for about 4 seconds and then the clock time will be displayed.

If there is no time data, "NO CT" will be displayed.

PTY (Programme Type)

When you select PTY, "PTY" will blink for about 4 seconds and then the programme type will be displayed. If there is no PTY data, the frequency will be displayed.

RT (Radio Text)

When you select RT, "RT" will blink for about 4 seconds and then the news of stations composed of up to 64 symbols will be displayed.

If there is no RT data, the frequency will be displayed.

TA (Traffic Announcement)

When you select TA, "TA" will blink for 4 seconds and then the unit searches for a traffic announcement.

- If the station stops broadcasting traffic announcement, the tuner will find other stations repeatedly.

Off (frequency)

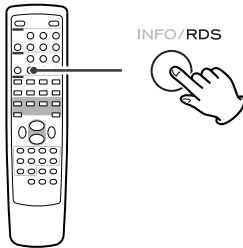

RDS

Le système RDS (Radio Data System) est un service de diffusion qui permet aux stations d'envoyer des informations supplémentaires en même temps que le programme radio normal.

Le mode RDS fonctionne sur la bande FM en Europe uniquement.

1 Réglez-vous sur une station FM (voir étapes 1 à 4 page 36).

2 Appuyez sur le bouton RDS.

Chaque fois que le bouton RDS est appuyé brièvement, le mode RDS change comme suit:

PS (Programme Service name/affichage du nom de la station)

Lorsque vous sélectionnez PS, « PS » clignote pendant à peu près 4 secondes, puis PS ou le nom de la station s'affiche. S'il n'existe pas de donnée PS, la fréquence s'affichera.

CT (Clock Time/Horloge)

Affiche l'heure émise par la station.

Lorsque vous sélectionnez CT, « CT » clignote pendant à peu près 4 secondes, puis l'heure s'affiche.

Si la station ne diffuse pas l'heure, l'indication « NO CT » s'affiche.

PTY

(Programme Type/Type de programme)

Lorsque vous sélectionnez PTY, « PTY » clignote pendant à peu près 4 secondes puis le type de programme s'affiche.

S'il n'existe pas de donnée PTY, la fréquence s'affichera.

RT (Radio Text/Texte Radio)

Lorsque vous sélectionnez RT, « RT » clignote pendant à peu près 4 secondes, puis les informations des stations composées au maximum de 64 symboles s'affichent.

S'il n'existe pas de donnée RT, la fréquence s'affichera.

TA (Traffic Announcement/Infos Trafic)

Lorsque vous sélectionnez TA, « TA » clignote pendant à peu près 4 secondes, puis l'appareil recherche les informations sur l'état du trafic.

- Si la station interrompt sa diffusion d'informations sur le trafic, le tuner trouvera d'autres stations jusqu'à satisfaction.

hors service

La fréquence d'accord est affichée.

RDS (Radio Data System) ist ein Service der Rundfunkanstalten, der neben dem normalen Radioprogramm die Ausstrahlung zusätzlicher Textinformationen ermöglicht.

Der RDS-Dienst steht ausschließlich bei UKW-Empfang in Europa zur Verfügung.

1 Stellen Sie die Empfangsfrequenz eines UKW-Senders ein (siehe Bedienschritte 1 bis 4 auf Seite 37).

2 Betätigen Sie die RDS-Taste.

Bei jedem Betätigen der RDS-Taste ändert sich der RDS-Modus, wie folgt:

PS (Programm-Service Name)

Nach Auswahl von PS blinkt die Meldung „PS“ zuerst ungefähr vier Sekunden lang im Display. Danach erscheint PS oder der Name des ausgewählten Radiosenders. Falls der eingestellte Sender keine PS-Daten übermittelt, wird dessen Empfangsfrequenz angezeigt.

CT (Clock Time – Uhrzeit)

Die vom jeweiligen Sender ausgestrahlte aktuelle Uhrzeit wird im Display angezeigt.

Nach Auswahl von CT blinkt die Meldung „CT“ zuerst ungefähr vier Sekunden lang im Display. Danach erscheint die aktuelle Uhrzeit. Falls der eingestellte Sender keine aktuellen Uhrzeit-Daten übermittelt, erscheint die Meldung „NO CT“ im Display.

PTY (Programm-Typ)

Nach Auswahl von PTY blinkt die Meldung „PTY“ zuerst ungefähr vier Sekunden lang im Display. Danach erscheint der ausgestrahlte Programmtyp. Falls der eingestellte Sender keine PTY-Daten übermittelt, wird dessen Empfangsfrequenz angezeigt.

RT (Radio-Text)

Nach Auswahl von RT blinkt die Meldung „RT“ zuerst ungefähr vier Sekunden lang im Display. Danach erscheinen Nachrichten des Senders, die sich aus bis zu 64 Zeichen zusammensetzen können. Falls der eingestellte Sender keine RT-Daten übermittelt, wird dessen Empfangsfrequenz angezeigt.

TA (Traffic Announcement – Verkehrsmeldungen)

Nach Auswahl von TA blinkt die Meldung „TA“ zuerst ungefähr vier Sekunden lang im Display. Danach sucht der Tuner nach aktuellen Verkehrsmeldungen.

- Falls der eingestellte Sender keine Verkehrsmeldungen ausstrahlt, stellt der Tuner automatisch andere Sender ein, die diesen Dienst unterstützen.

Aus: Frequenz wird angezeigt.

Radio Data System (RDS) è un servizio radiofonico che permette alle emittenti di trasmettere informazioni supplementari insieme alla normale programmazione.

I segnali RDS si possono ricevere solo in Europa, nella gamma FM.

1 Sintonizzare un'emittente FM (come descritto nei passi 1 - 4 a pagina 37).

2 Premere il tasto RDS.

Ogni volta che si preme brevemente il tasto RDS, vengono visualizzate le varie opzioni del sistema, nel seguente ordine:

PS (Programme Service name)

Quando si seleziona PS, lampeggia per 4 secondi l'indicatore "PS", poi vengono visualizzati i dati PS o il nome dell'emittente. In assenza di dati PS, sul display comparirà la frequenza.

CT (Clock Time)

Quando si seleziona CT, lampeggia per 4 secondi l'indicatore "CT", poi viene visualizzata l'ora esatta fornita dall'emittente.

In mancanza di dati sull'ora, comparirà l'indicazione "NO CT".

PTY (Programme Type)

Quando si seleziona PTY, lampeggia per 4 secondi l'indicatore "PTY", poi viene visualizzato il tipo del programma.

In assenza di dati PTY, sul display comparirà la frequenza.

RT (Radio Text)

Quando si seleziona RT, lampeggia per 4 secondi l'indicatore "RT", poi vengono visualizzate le ultime notizie dell'emittente sintonizzata (64 simboli al massimo).

In assenza di dati RT, sul display comparirà la frequenza.

TA (Traffic Announcement)

Quando si seleziona TA, lampeggia per 4 secondi l'indicatore "TA", poi il sistema cerca un'emittente che trasmetta informazioni sul traffico.

- Quando l'emittente trovata smette di trasmettere informazioni sul traffico, il sistema ne cerca subito un'altra, e così via.

Off: Viene visualizzata la frequenza.

El sistema de datos de radio (RDS) es un servicio de radiodifusión que permite a las emisoras enviar información adicional junto con la señal de radio normal.

Este sistema funciona únicamente con la banda de FM europea.

1 Sintonice una emisora de FM (véanse pasos 1 a 4 en página 37).

2 Pulse el botón RDS.

Cada vez que pulse el botón RDS, el modo cambiará en el siguiente orden:

PS

(nombre del servicio de programación)

Cuando seleccione PS, la indicación "PS" parpadeará unos 4 segundos y aparecerá PS o el nombre de una emisora. Si no hay datos PS, se visualizará la frecuencia.

CT (información horaria)

ofrece la información horaria facilitada por la emisora.

Cuando seleccione CT, la indicación "CT" parpadeará unos 4 segundos y aparecerá la lectura de la hora.

Si no hay ningún dato CT, se visualizará "NO CT".

PTY (tipo de programa)

Cuando seleccione PTY, la indicación "PTY" parpadeará unos 4 segundos y aparecerá el tipo de programa. Si no hay datos PTY, se visualizará la frecuencia.

RT (texto de radio)

Cuando seleccione RT, la indicación "RT" parpadeará unos 4 segundos y aparecerá la información de las emisoras en un máximo de 64 símbolos. Si no hay datos RT, se visualizará la frecuencia.

TA (mensajes de tráfico)

Cuando seleccione TA, la indicación "TA" parpadeará 4 segundos y la unidad buscará un mensaje de tráfico.

- Si la emisora deja de emitir mensajes de tráfico, el sintonizador seguirá buscando otras emisoras.

Desactivado

Se visualiza la frecuencia.

RDS (PTY)

NEWS: brief announcements, events, public opinion, reports, actual situations.
AFFAIRS: a kind of suggestion including practical announcements other than news, documents, discussion, analysis and so on.
INFO: daily information or reference such as weather forecast, consumer guide, medical assistance and so on.
SPORT: sports related programs.
EDUCATE: educational and cultural information.
DRAMA: all kinds of radio concert and serial drama.
CULTURE: all aspects of national or local culture including religious events, philosophy, social science, language, theatre, and so on.
SCIENCE: programs on natural science and technology
VARIED: popular programs such as quiz, entertainment, private interview, comedy, satire and so on.
POP M: program on commercial, practical and popular songs, and sale volume of discs, etc.
ROCK M: practical modern music generally composed and played by young musicians.
M.O.R.M: popular music usually lasting for less than 5 minutes.
LIGHT M: classical music, instrumental music, chorus, and light music favored by non-professionals.
CLASSICS: orchestra including great operas, symphony, chamber music and so on.
OTHER M: other music styles(Rhythm & Blues, Reggae, etc.)
WEATHER: weather reports, forecast
FINANCE: financial reports, commerce, trading
CHILDREN: children's programs
SOCIAL A: social affairs
RELIGION: religious programs
PHONE IN: program in which the public expresses its view by phone.
TRAVEL: travel reports
HOBBIES: programs concerning recreational activities
JAZZ: jazz music
COUNTRY: country music
NATION M: national music
OLDIES: music from the so-called golden of popular music
FOLK M: folk music
DOCUMENT: documentaries
TEST
ALARM: a program notifying an emergency or a natural disaster.

RDS (Programmes PTY)

NEWS (nouvelles): communiqués, événements, sondages, reportages, situations vécues.
AFFAIRS (informations générales): suggestions diverses, telles que des annonces pratiques, à l'exception des nouvelles, documents, débats, analyses, etc.
INFO (informations pratiques): informations pratiques du jour ou informations de référence, notamment prévisions météo, guide du consommateur, informations médicales utiles, etc.
SPORT: émissions sportives.
EDUCATE (éducatif): informations culturelles et éducatives.
DRAMA (théâtre): concerts et séries dramatiques radiodiffusés.
CULTURE: émissions portant sur les cultures locales ou nationales, y compris les émissions religieuses, la philosophie, les sciences humaines, les langues, le théâtre, etc.
SCIENCE: émissions sur les sciences de la nature et les techniques
VARIED (variétés): émissions grand public telles que jeux, variétés, interviews, émissions comiques ou satiriques, etc.
POP M (musique de variétés): émissions de musique, de variété, ou indication du volume de vente des disques
ROCK M: musique moderne, composée et interprétée généralement par des jeunes
M.O.R.M: morceaux grand public, d'une durée généralement inférieure à 5 minutes
LIGHT M (musique légère) :musique classique, orchestrale ou chorale, qui s'adresse à un public de non spécialistes
CLASSICS (musique classique): musique d'orchestre, notamment opéra, musique symphonique ou musique de chambre, etc.
OTHER M (autres styles musicaux): autres styles, tels que reggae, rythm'n blues, etc.
WEATHER (météo): informations et prévisions météorologiques
FINANCE: informations financières, commerciales, boursières
CHILDREN (enfants): émissions pour enfants
SOCIAL A (société): vie collective et sociale
RELIGION: émissions à caractère religieux
PHONE IN: émissions au cours desquelles les auditeurs s'expriment en direct
TRAVEL (voyages): émissions à caractère touristique
HOBBIES: émissions sur les activités de loisirs (bricolage, couture, etc.)
JAZZ: musique de jazz
COUNTRY: musique country
NATION M: musique militaire et patriotique
OLDIES: Tubes de l'âge d'or de la musique
FOLK M: musique folk
DOCUMENT : émissions documentaires
TEST (tonalité d'essai)
ALARM: avis d'alerte ou de catastrophe naturelle
NONE: Aucun type de programme ou indéfini

RDS (PTY-Spartenprogramme)

NEWS: kurze Ansagen, Ereignisse, öffentliche Meinungen, Reportagen, aktuelle Situationen.

AFFAIRS: Stellungnahmen, Nachrichten, die nicht unter NEWS fallen, Anregungen, Dokumentationen, Diskussionen, Analysen, usw.

INFO: tägliche Informationen oder Berichte, wie etwa Wetterbericht, Verbraucher-Empfehlungen, medizinische Hinweise, usw.

SPORT: Sport-Programme.

EDUCATE: Bildungs- und Informationsprogramme.

DRAMA: alle Arten von Hörspiel, Konzert, Kinderfunk oder Comedy-Serien.

CULTURE: alle Arten von nationalen oder regionalen kulturellen Belangen, inklusive religiöser Themen, Philosophie, Sozialwissenschaften, fremdsprachliche Programme, Theater, usw.

SCIENCE: Naturwissenschaften und Technologie.

VARIED: Unterhaltungsprogramme, Quiz, Interviews, Comedy, Satire, usw.

POP M: Pop Musik, Kommerzielle Programme, Werbesendungen, usw.

ROCK M: Rock Musik.

M.O.R.M: Pop Musik, normalerweise Titel mit Laufzeiten von weniger als 5 Minuten.

LIGHT M: klassische Musik, instrumentale Stücke, Chor sowie leichte Unterhaltungsmusik.

CLASSICS: klassische Werke, Orchester, Oper, Symphonien, Kammermusik, usw.

OTHER M: Stilrichtungen der Musik, die nicht bereits kategorisiert wurden, Folk, Schlager, Jazz, Rhythm & Blues, Country, usw.

WEATHER: Wettervorhersagen.

FINANCE: Nachrichten aus der Finanz- und Wirtschaftswelt, Börsenmeldungen.

CHILDREN: Kinder- und Jugendprogramm.

SOCIAL A: Soziale Belange.

RELIGION: Programme mit religiösen Inhalten.

PHONE IN: sogenannte Call-In-Shows, telefonische Meinungsumfragen und -äußerungen.

TRAVEL: Reiseberichte.

HOBBIES: Programme, die sich mit verschiedenen Hobbies befassen.

JAZZ: Jazz Musik.

COUNTRY: Country Musik.

NATION M: jeweils nationale Musik (Schlager, Chansons, usw.)

OLDIES: Musik aus der sogenannten „Guten Alten Zeit“.

FOLK M: Folk Musik.

DOCUMENT: Dokumentationen.

TEST

ALARM: Eine Sendung, die über einen Notzustand oder eine Naturkatastrophe informiert.

DEUTSCH

RDS (Programmi PTY)

NEWS: annunci brevi, eventi, interviste, resoconti, cronache dal vivo.

AFFAIRS: proposte che comprendono annunci diversi dalle notizie, documenti, discussioni, analisi e così via

INFO: informazioni giornaliere o di utilità quali previsioni meteo, consigli ai consumatori, assistenza medica, eccetera

SPORT: servizi dedicati a tutti gli sport

EDUCATE: informazioni didattiche e culturali

DRAMA: concerti di ogni tipo e adattamenti teatrali a puntate

CULTURE: tutti gli aspetti della cultura nazionale o locale, comprese funzioni religiose, filosofia, sociologia, teatro, eccetera

SCIENCE: programmi sulle scienze naturali e sulla tecnologia

VARIED: programmi per il grande pubblico, come quiz, intrattenimento, interviste, commedie, satira, eccetera.

POP M: programmi di musica commerciale e popolare, hit parade di dischi, eccetera

ROCK M.: musica moderna, di solito composta ed eseguita da giovani musicisti

M.O.R.M: musica pop, con brani che durano in genere meno di 5 minuti

LIGHT M: musica classica, strumentale, corale, e musica leggera preferita dai non professionisti

CLASSICS: orchestre che eseguono opere liriche, musica sinfonica, da camera, eccetera

OTHER M: generi musicali diversi (Rhythm & Blues, Reggae, eccetera)

WEATHER: condizioni e previsioni del tempo

FINANCE: resoconti finanziari, commerciali, quotazioni dei cambi

CHILDREN: programmi per i bambini

SOCIAL A: programmi di argomento sociologico

RELIGION: programmi di argomento religioso

PHONE IN: programmi nei quali il pubblico può intervenire telefonicamente

TRAVEL: resoconti di viaggio

HOBBIES: programmi sulle attività ricreative

JAZZ: musica jazz

COUNTRY: musica country

NATION M: musica caratteristica delle varie nazioni

OLDIES: canzoni dei cosiddetti "tempi d'oro" della musica pop

FOLK M: musica folcloristica

DOCUMENT: documentari

TEST

ALARM: programma riservato alle comunicazioni riguardanti situazioni d'emergenza o disastri naturali

ITALIANO

RDS (Programas PTY)

NEWS: mensajes, convocatorias, opinión pública, informes.

AFFAIRS: temas de actualidad, documentos, debates, análisis, etc.

INFO: información cotidiana, previsión meteorológica, consumo, asistencia médica, etc.

SPORT: programas relacionados con el mundo del deporte.

EDUCATE: educación y cultura.

DRAMA: conciertos de radio, series dramáticas.

CULTURE: todos los aspectos culturales de ámbito nacional o local, celebraciones religiosas, filosofía, ciencias sociales, lenguaje, teatro, etc.

SCIENCE: programas sobre ciencias naturales y tecnología.

VARIED: programas populares, concursos, variedades, entrevistas, comedia, humor, etc.

POP M: música comercial, popular, discos vendidos, etc.

ROCK M: música actual, principalmente compuesta e interpretada por jóvenes artistas.

M.O.R.M: temas de música populares, por lo general de menos de 5 minutos.

LIGHT M: música clásica, instrumental, coral y ligera interpretada por artistas no profesionales.

CLASSICS: música clásica, grandes óperas, sinfónica, de cámara, etc.

OTHER M: otros estilos musicales (Rhythm & Blues, Reggae, etc.).

WEATHER: informes meteorológicos, previsiones.

FINANCE: información económica, comercial, etc.

CHILDREN: programación infantil.

SOCIAL A: asuntos sociales.

RELIGION: programas religiosos.

PHONE IN: programas con participación del público por teléfono.

TRAVEL: información sobre viajes.

HOBBIES: programas relacionados con las actividades recreativas.

JAZZ: música de jazz.

COUNTRY: música country.

NATION M: música del país.

OLDIES: música de la llamada época dorada del pop.

FOLK M: música folk.

DOCUMENT: documentales.

TEST

ALARM: mensajes urgentes, información sobre desastres naturales, etc.

NONE: ningún tipo de programa o sin definir

ESPAÑOL

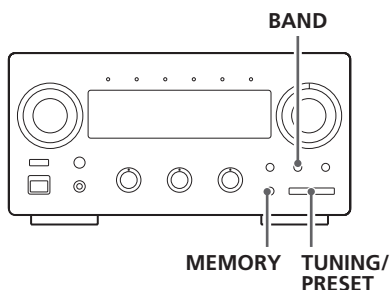

1



2

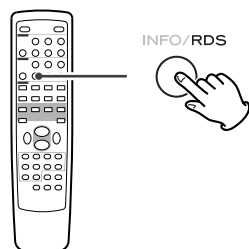

3

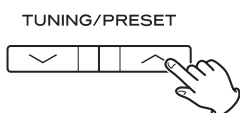

4



5

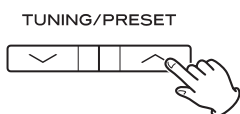

RDS (PTY Search)

A station can be searched by this function.

1 Select FM by pressing the **BAND** button.

2 Press the **RDS** button for more than **1.5 seconds**.

"PTY SEEK" blinks on the display.

3 Select the desired **PTY programme** using the **TUNING/PRESET** buttons.

You can select from 31 kinds.

The programme blinks in the display.

4 Press the **MEMORY** button.

Blinking of the programme stops.

5 Press the **TUNING/PRESET** button.

Searching will start.

- When the programme that you have selected is found, searching will stop and the programme type will be displayed.
- If the same programme type is not found during PTY Search, it will stop at the beginning frequency.
- If you want to stop searching, press the RDS button.

RDS (Recherche PTY)

Il est possible de rechercher une station grâce à cette fonction.

1 Sélectionnez le mode **FM** en appuyant sur la touche **BAND**.

2 Appuyez sur la touche **RDS** pendant plus de **2 secondes**.

"PTY SEEK" clignote sur l'affichage.

3 Sélectionnez le programme **PTY** souhaité en utilisant les touches **TUNING/PRESET**.

Vous pouvez choisir parmi 31 catégories.

Le type d'émission clignote.

4 Appuyez sur la touche **MEMORY**.

Le type d'émission devient fixe.

5 Appuyez sur la touche **TUNING/PRESET**.

La recherche commence.

- Lorsque le programme que vous avez choisi est trouvé, la recherche s'arrête et le type de programme s'affiche.
- Si le même type de programme n'est pas trouvé lors de la recherche PTY, la fréquence de départ est retrouvée.
- Si vous souhaitez interrompre la recherche, appuyez sur le bouton RDS.

RDS (PTY-Suchfunktion)

Diese Funktion ermöglicht die direkte Suche nach einem Sender, der diesen RDS-Dienst unterstützt.

1 Wählen Sie mittels BAND-Taste den UKW-Frequenzbereich aus.

2 Betätigen Sie die RDS-Taste und halten Sie diese länger als 2 Sekunden nieder gedrückt.

Die Meldung „PTY SEEK“ blinkt im Display.

3 Wählen Sie mittels TUNING/PRESET-Tasten das gewünschte PTY-Programm aus.

Sie können zwischen 31 verschiedenen Programmtypen wählen.

Der ausgewählte Programmtyp blinkt im Display.

4 Betätigen Sie die MEMORY-Taste.

Der ausgewählte Programmtyp wird nun konstant angezeigt.

5 Betätigen Sie die TUNING/PRESET-Tasten.

Die Suchfunktion beginnt.

- Sobald ein Sender, der den ausgewählten Programmtyp ausstrahlt, gefunden wurde, endet der Suchlauf, und der Programmtyp wird im Display angezeigt.
- Falls der gesuchte Programmtyp von der PTY-Suchfunktion nicht gefunden wird, stoppt die Suchfunktion, und die zuvor eingestellte Frequenz wird erneut eingestellt und angezeigt.
- Betätigen Sie die RDS-Taste, um die Suchfunktion vorzeitig abzubrechen.

RDS (Ricerca PTY)

Questa funzione permette di ricercare una data emittente.

1 Selezionare la gamma FM premendo il tasto BAND.

2 Premere il tasto RDS per più di 2 secondi.

Sul display lampeggia l'indicatore "PTY SEEK".

3 Per selezionare il desiderato tipo di programma (PTY) utilizzare i tasti TUNING/PRESET.

Sono disponibili 31 categorie di dati PTY.

L'indicazione del programma prescelto lampeggerà sul display.

4 Premere il tasto MEMORY.

Il lampeggiare si interrompe.

5 Premere il tasto TUNING/PRESET.

Inizia l'operazione di ricerca.

- Quando il programma scelto è stato trovato, la ricerca si ferma e viene visualizzato il tipo del programma.
- Se la ricerca PTY non riesce a trovare il tipo di programma scelto, l'operazione si interrompe, e viene ripristinata la frequenza iniziale.
- Per fermare l'operazione di ricerca, premere il tasto RDS.

RDS (Búsqueda PTY)

Esta función permite buscar emisoras por tipo de programa.

1 Seleccione FM con el botón BAND.

2 Pulse el botón RDS durante más de 2 segundos.

"PTY SEEK" parpadeará en la pantalla.

3 Seleccione el tipo de programa con los botones TUNING/PRESET.

Se pueden seleccionar 31 tipos de programa. El tipo de programa parpadea en la pantalla.

4 Pulse el botón MEMORY.

El indicador de programa se iluminará.

5 Pulse el botón TUNING/PRESET.

Se inicia la búsqueda.

- Cuando se localiza el programa seleccionado, la búsqueda se interrumpe y el tipo de programa se visualiza en la pantalla.
- Si no se encuentra el mismo tipo de programa durante la búsqueda PTY, se detendrá en la frecuencia inicial.
- Si quiere detener la búsqueda, pulse el botón RDS.

If you experience problems with this unit, please take the time to look through this chart and see if you can solve the problem yourself before you call your dealer or TEAC service center.

No power

- Check the connection to the AC power source. Check and make sure the AC source is not a switched outlet and if it is, the switch is turned on. Make sure there is power to the AC outlet by plugging another item such as a lamp or fan.

No sound from speakers.

- Adjust the volume.
- Set the BALANCE control to the center.
- Check the connection to the speakers.

The sound is noisy or humming.

- The unit is too close to a TV set or similar appliances. Relocate the units so they no longer interfere with each other, or turn them off.
- Connect the turntable's ground cord to the SIGNAL GND terminal.

Sound cuts off during listening to the music or no sound even though power is ON.

- Speaker impedance is less than prescribed for this unit.
- Turn the power off and reduce the volume.

Low bass response.

- Speaker polarity (\oplus/\ominus) is reversed. Check all speakers for correct polarity.

Cannot listen to any station, or signal is too weak.

- Make sure the antenna is properly connected.
- Tune in the station properly.
- If a TV is near the unit, turn it off.
- Install the antenna again after relocating it to a better reception position.
- An external antenna may be required.

Though the broadcast is stereo, it sounds monaural.

- Press the FM MODE button.

Remote control doesn't work.

- Press the POWER switch of the main unit to turn it on.
- If the batteries are dead, change the batteries.
- Use remote control unit within the range (5m) and point at the front panel.
- Clear obstacles between the remote control unit and the main unit.
- If a strong light is near the unit, turn it off.

If normal operation is not restored, unplug the power cord from the outlet and plug it again.

Maintenance

If the surface of the unit gets dirty, wipe with a soft cloth or use diluted neutral cleaning liquid. Be sure to remove any fluid completely. Do not use thinner, benzine or alcohol as they may damage the surface of the unit.

Disposal of your old appliance



1. When this crossed-out wheeled bin symbol is attached to a product it means the product is covered by the European Directive 2002/96/EC.
2. All electrical and electronic products should be disposed of separately from the municipal waste stream via designated collection facilities appointed by the government or the local authorities.
3. The correct disposal of your old appliance will help prevent potential negative consequences for the environment and human health.
4. For more detailed information about disposal of your old appliance, please contact your city office, waste disposal service or the shop where you purchased the product.

Amplifier Section

Power Output	35 W + 35 W (8 Ω , 1 kHz, 0.5 %)
Total Harmonic Distortion	0.05 % (1 kHz, 8 Ω , 30 W)
S/N	PHONO: 65 dB AUX, CD, TAPE: 90 dB (IHF-A)
Input Sensitivity/Impedance	Phono: 2.5 mV AUX, CD, TAPE: 200 mV/47 k Ω
Frequency Response	20 Hz - 65 kHz (1 kHz, \pm 3 dB point)
Tone Control	Bass: \pm 10 dB (100 Hz), Treble: \pm 10 dB (10 kHz)
Channel Separation	60 dB

FM Tuner Section (Without notes 100.1 MHz, 65 dB)

Tuning Range	87.50 MHz to 108.00 MHz (50 kHz steps)
Usable Sensitivity (IHF)	Mono: 15 dBf
Total Harmonic Distortion (1kHz)	Mono: 0.4 %, Stereo: 0.5 %
Quieting Sensitivity	Mono: 30 dBf
Image Rejection Ratio	40 dB
AM Suppression Ratio	40 dB
Frequency Response	30 Hz - 15 kHz (+1/-1.5 dB)
Stereo Separation (1 kHz)	30 dB
S/N Ratio	Mono: 65 dB, Stereo: 60 dB

AM Tuner Section

Tuning Range	522 kHz to 1,620 kHz (9kHz steps)
Usable Sensitivity (IHF-A)	55 dB/m
Total Harmonic Distortion (1 kHz)	1.5 %
S/N Ratio	35 dB

General

Power Requirement	AC 230 V, 50 Hz
Power Consumption	85 W
Dimensions (W x H x D)	215 x 110 x 307 mm
Weight (net)	4 kg

Standard Accessories :

- AM Loop Antenna x 1
- FM Lead-type Antenna x 1
- Remote Control Unit x 1
- Battery (AAA, R03 or UM-4) x 2

- Design and specifications are subject to change without notice.
- Illustrations may differ slightly from production models.

En cas de problème avec l'appareil, prenez le temps de lire ce tableau et de voir si vous pouvez résoudre le problème tout seul avant de faire appel à votre revendeur ou au centre d'assistance TEAC.

L'appareil ne s'allume pas

- Vérifier que l'appareil est bien branché sur la prise secteur. Vérifiez que la source d'alimentation CA n'est pas une prise équipée d'un interrupteur et si tel et le cas vérifiez que l'interrupteur est bien sur ON. Vérifiez que la prise délivre bien du courant en branchant un autre appareil électrique, une lampe ou un ventilateur par exemple.

Aucun son ne sort des enceintes.

- Régler le volume.
- Régler la commande BALANCE en position central".
- Vérifier que les enceintes sont bien connectées.

Le son est déformé.

- L'appareil est placé trop près d'un poste de télévision ou d'un appareil du même type. Eloignez l'amplificateur ou éteignez ces deux appareils.
- Branchez le fil de masse de la table tournante au borne SIGNAL GND (MASSE DU SIGNAL).

Le son est interrompu en cours d'écoute ou aucun son ne sort alors que l'appareil est sous tension.

- L'impédance des enceintes est inférieure à celle spécifiée pour cet appareil.
- Mettre l'appareil hors tension et baisser le volume.

Réponse des basses faible.

- La polarité (⊕/⊖) des enceintes est inversée. Vérifier la polarité de chacune des enceintes.

Aucune station ne peut être captée, ou niveau sonore trop faible.

- Se régler précisément sur la station désirée.
- Si l'appareil se trouve à proximité d'un poste de télévision, éteindre ce dernier.
- Installez de nouveau l'antenne après avoir repéré la meilleure position de réception.
- Il est recommandé d'utiliser une antenne externe.

Bien que l'émission soit en stéréo, le son est en mono.

- Actionnez la touche FM MODE.

Le boîtier de télécommande ne fonctionne pas.

- Appuyez sur le commutateur d'alimentation (POWER) de l'unité principale pour allumer l'appareil.
- Si les piles sont usagées, changez les piles.
- Utilisez le boîtier de télécommande dans les limites de sa portée (5 m) et dirigez-le vers la face avant de l'appareil.
- Retirez les obstacles qui peuvent se trouver entre le boîtier de télécommande et l'appareil.
- Si une lumière violente éclaire l'appareil, éteignez-la.

Si malgré ces indications, vous ne parvenez pas à faire fonctionner normalement l'appareil, débranchez le cordon d'alimentation du secteur et rebranchez-le.

Entretien

Si la surface de l'appareil est sale, nettoyez-la avec un chiffon doux ou utilisez une solution diluée de savon doux. Veillez à ce qu'il ne reste pas de produit sur l'appareil. N'utilisez jamais de diluant, de benzène ou d'alcool, ceux-ci risquant d'endommager la surface de l'appareil.

Mise au rebut de votre ancien appareil

1. Quand ce symbole de poubelle sur roues barrée d'une croix est joint à un produit, cela signifie que ce produit est couvert par la Directive Européenne 2002/96/EC.



2. Tous les produits électriques et électroniques doivent être jetés séparément des ordures ménagères via des collecteurs désignés agréés par le gouvernement ou les autorités locales.
3. La gestion correcte de l'élimination de votre ancien appareil aide à prévenir les conséquences potentiellement négatives pour l'environnement et la santé humaine.
4. Pour des informations plus détaillées sur la mise au rebut de votre ancien appareil, veuillez contacter votre mairie, le service de traitement des ordures ou le magasin dans lequel vous avez acheté le produit.

Section Amplificateur

Puissance de sortie	35 W + 35 W (8Ω, 1 kHz, 0,5 %)
Distorsion harmonique totale	0,05 % (1 kHz, 8Ω, 30 W)
Rapport signal sur bruit	PHONO : 65 dB AUX, CD, TAPE : 90 dB (IHF-A)
Sensibilité/Impédance d'entrée	Phono : 2.5 mV AUX, CD, TAPE : 200 mV/47 kΩ
Réponse en fréquence	20 Hz à 65 kHz (point 1 kHz, ±3 dB)
Commande de tonalité	Graves : ±10 dB (100 Hz), Aigus : ±10 dB (10 kHz)
Séparation des canaux	60 dB

Section syntoniseur FM (Sans remarques 100,1 MHz, 65 dB)

Plage de syntonisation	87,5 MHz à 108 MHz (paliers de 50 kHz)
Sensibilité utilisable (IHF)	Mono : 15 dBf
Distorsion harmonique totale (1 kHz)	Mono: 0,4 %, Stéréo: 0,5 %
Seuil de sensibilité	Mono: 30 dBf
Taux de réjection image	40 dB
Taux de suppression AM	40 dB
Réponse en fréquence	30 Hz à 15 kHz (+1/-1,5 dB)
Séparation stéréo (1 kHz)	30 dB
Rapport signal sur bruit	Mono: 65 dB, Stéréo: 60 dB

Section syntoniseur AM

Plage de syntonisation	522 kHz à 1,620 kHz (paliers de 9 kHz)
Sensibilité utilisable (IHF-A)	55 dB/m
Distorsion harmonique totale (1 kHz)	1,5%
Rapport signal sur bruit	35 dB

Générales

Alimentation	230 V CA, 50 Hz
Consommation	85 W
Dimensions (L x H x P)	215 x 110 x 307 mm
Poids (net)	4 kg
Pays d'origine	Chine

Accessoires standard

Antenne cadre AM x 1
Antenne filaire FM x 1
Télécommande x 1
Pile (AAA, R03, UM-4) x 2

- Les caractéristiques et la présentation peuvent être modifiées sans avis préalable.
- Les illustrations peuvent légèrement différer des modèles de production.

Die folgende Tabelle dient als Hilfe bei der Fehlerbeseitigung, falls während des Betriebes des AG-H300mkIII Störungen oder Fehlfunktionen auftreten sollten. Anhand der hier beschriebenen Problemlösungen lassen sich viele Fehlfunktionen beseitigen, ohne dass Sie Ihren HiFi-Händler oder ein TEAC-Servicecenter aufsuchen müssen.

Keine Strom-/Spannungsversorgung

- Überprüfen Sie bitte die korrekte Netzverbindung zwischen dem AG-H300mkIII und der Wandsteckdose. Vergewissern Sie sich bitte, dass der Steckkontakt, an dem Sie den AG-H300mkIII angeschlossen haben, nicht über einen Schalter ausgeschaltet ist. Falls dies der Fall ist, schalten Sie den Schalter ein. Überprüfen Sie die einwandfreie Funktion der Wandsteckdose, indem Sie ein anderes elektrisches Gerät, von dem Sie wissen, dass es einwandfrei funktioniert, wie beispielsweise einen Fön oder eine Lampe, an der betreffenden Steckdose anschließen.

Die Wiedergabe ist nicht oder lediglich sehr leise zu hören

- Stellen Sie eine gehörrichtige Lautstärke durch Drehen des VOLUME-Reglers ein.
- Positionieren Sie den BALANCE-Regler in Mittenstellung.
- Vergewissern Sie sich, dass sämtliche Lautsprecherboxen und Quellkomponenten korrekt angeschlossen sind.

Die Wiedergabe ist verrauscht

- Der AG-H300mkIII befindet sich in unmittelbarer Nähe eines Fernsehgeräts/Monitors oder einer anderen Quelle, die Interferenzen erzeugt. Wählen Sie für den AG-H300mkIII einen anderen Aufstellungsort oder schalten Sie die Geräte, die die Störungen verursachen, aus.
- Verbinden Sie die Masse des Plattenspielers mit dem SIGNAL GND-Anschluss am AG-H300mkIII.

Die Wiedergabe wird plötzlich unterbrochen oder ist überhaupt nicht möglich, obwohl der AG-H300mkIII eingeschaltet ist.

- Die Lautsprecherimpedanz der angeschlossenen Lautsprechersysteme ist niedriger als der vorgeschriebene Mindestwert. Verwenden Sie andere Lautsprechersysteme.
- Schalten Sie den AG-H300mkIII aus und reduzieren Sie die Lautstärke.

Tiefe Frequenzen werden lediglich sehr leise wiedergegeben.

- Die Polarität (+/-) der angeschlossenen Lautsprechersysteme wurde vertauscht. Überprüfen Sie sämtliche Lautsprecherboxen auf korrekte Anschlusspolarität.

Radioempfang ist nicht möglich oder das Signal ist nur sehr schwach zu empfangen

- Vergewissern Sie sich, dass die jeweilige Antenne korrekt angeschlossen ist.
- Stellen Sie die Empfangsfrequenz des gewünschten Senders optimal ein.
- Falls Sie den Receiver in unmittelbarer Nähe eines Fernsehgeräts aufgestellt haben, schalten Sie diesen aus.
- Positionieren Sie die jeweilige Antenne an einem Ort, der bessere Empfangseigenschaften bietet.
- Möglicherweise ist die Verwendung einer Außenantenne unabdingbar.

Obwohl die empfangene Sendung in Stereoqualität ausgestrahlt wird, klingt die Wiedergabe monaural.

- Betätigen Sie die FM MODE-Taste.

Die Fernbedienung funktioniert nicht

- Aktivieren Sie den Bereitschaftsmodus durch Betätigen des POWER-Schalters des AG-H300mkIII.
- Überprüfen Sie die Batterien der Fernbedienung. Ersetzen Sie verbrauchte Batterien durch neue.
- Verwenden Sie die Fernbedienung in einem Wirkungsbereich von 5m, und richten Sie sie auf den Remote Sensor auf der Frontseite des Receivers aus.
- Falls sich Hindernisse, wie beispielsweise Möbel, usw., zwischen der Fernbedienung und dem Receiver befinden, wechseln Sie Ihren oder deren Standort.
- Falls sich eine sehr helle Lichtquelle in unmittelbarer Nähe der Fernbedienung befindet, schalten Sie die Lampe aus.

In einigen Fällen können Fehlfunktionen, die sich anderweitig nicht beseitigen lassen, durch Ziehen des Netzsteckers behoben werden. Hierdurch führen Sie einen Reset des internen Mikroprozessors durch. Warten Sie ungefähr zwanzig Sekunden, bevor Sie den Netzstecker wieder anschließen.

Pflege und Wartung

Wenn die Geräteoberfläche verschmutzt sein sollte, wischen Sie diese mit einem weichen Tuch ab oder verwenden Sie eine verdünnte, neutrale Reinigungsflüssigkeit. Reinigen Sie sie gründlich. Verwenden Sie keinen Verdünner, Benzin oder Alkohol, da dies die Geräteoberfläche beschädigen kann.

Entsorgung ihrer alten elektrischen oder elektronischen Geräte

1. Sofern ein Gerät mit dem Symbol einer durchkreuzten Abfalltonne gekennzeichnet ist, bedeutet dies, dass dessen Entsorgung gemäß der „RICHTLINIE 2002/96/EG DES EUROPÄISCHEN PARLAMENTS UND DES RATES vom 27. Januar 2003 über Elektro- und Elektronik-Altgeräte“ geregelt ist.



2. Sämtliche elektrischen und elektronischen Geräte müssen dementsprechend, getrennt vom Restmüll, den von der jeweils zuständigen städtischen oder Bundesbehörde dazu bestimmten, gesonderten Wertstoffsammlungen zugeführt werden.
3. Eine korrekte Entsorgung ihrer alten elektrischen oder elektronischen Geräte trägt in hohem Maße der Vermeidung möglicher negativer Konsequenzen für die Umwelt und damit auch für ihre eigene sowie die Gesundheit Anderer bei.
4. Weiterführende Informationen bezüglich der Entsorgung ihrer alten elektrischen oder elektronischen Geräte erhalten Sie auf Anfrage bei ihrem zuständigen Stadtbüro, Abfallentsorgungsgesellschaft oder dem Händler, bei dem Sie das Gerät ursprünglich erworben haben.

VERSTÄRKER-TEIL

Ausgangsleistung	35 W + 35 W (8Ω, 1 kHz, 0,5 %)
Verzerrung (THD)	0,05 % (1 kHz, 8Ω, 30 W)
Signal/Rausch-Abstand	PHONO: 65 dB AUX, CD, TAPE : 90 dB (IHF-A)
Sensibilität/Impédance d'entrée	Phono: 2,5 mV AUX, CD, TAPE: 200 mV/47 kΩ
Frequenzgang	20 Hz - 65 kHz (1 kHz, ±3 dB)
Klangregler	Tiefen: ±10 dB bei 100 Hz, Höhen: ±10 dB bei 10 kHz
Kanaltrennung	60 dB

UKW-Empfangsteil (wenn nicht anders angegeben: 100,1 MHz, 65 dB)

Abstimmbereich	87,50 MHz bis 108 MHz (50-kHz-Schritte)
Nutzbare Empfindlichkeit (IHF)	Mono: 15 dBf
Klirrfaktor (1 kHz)	Mono: 0,4 %, Stereo: 0,5 %
Geräuschberuhigung	Mono : 30 dBf
Spiegelfrequenzsicherheit	40 dB
AM-Unterdrückung	40 dB
Frequenzgang	30 Hz - 15 kHz (+1/-1,5 dB)
Stereokanaltrennung (1 kHz)	30 dB
Signal/Rausch-Abstand	Mono: 65 dB, Stereo: 60 dB

MW-Empfangsteil

Empfangsbereich	522 kHz bis 1620 kHz (9-kHz-Schritte)
Nutzbare Empfindlichkeit (IHF)	55 dB/m
Klirrfaktor (1 kHz)	1,5 %
Signal/Rausch-Abstand	35 dB

Allgemein

Spannungsversorgung	230 V Wechselspannung, 50 Hz
Leistungsaufnahme	85 W
Abmessungen (B x H x T)	215 x 110 x 307 mm
Gewicht (netto)	4 kg

Mitgeliefertes Zubehör

AM-Rahmenantenne	x 1
UKW-Dipolantenne	x 1
Fernbedienung	x 1
AAA (R03, UM-4) Batterie	x 2

- Änderungen des Designs und der technischen Daten bleiben jederzeit vorbehalten.
- Die Abbildungen stellen die Produktionsmodelle nicht unbedingt in jedem Detail genau dar.

Nell'eventualità di un comportamento difettoso di quest'apparecchio, prima di rivolgersi al rivenditore dove è stato acquistato oppure a un Centro assistenza TEAC, verificare se il difetto compare nell'elenco che segue e provare a risolverlo come consigliato.

Non arriva la corrente

- Verificare che la spina del cavo d'alimentazione sia inserita a fondo nella presa di rete. Per verificare se c'è corrente nella presa di rete, provare ad inserirvi un altro apparecchio, come un ventilatore o un phon.

Non esce suono dai diffusori

- Regolare il volume ruotando la manopola VOLUME.
- Posizionare al centro il controllo di bilanciamento
- Controllare che il collegamento dei diffusori e dei componenti sia ben fatto.

L'audio è disturbato

- L'amplificatore si trova troppo vicino a un televisore od altro elettrodomestico. Allontanarlo, oppure spegnere l'altro apparecchio.
- Verificare che il cavo della messa a terra del giradischi sia ben fissato al connettore SIGNAL GND sul pannello posteriore dell'AG-H300mkIII.

Il suono s'interrompe durante l'ascolto, oppure manca del tutto anche se l'amplificatore è regolarmente alimentato

- L'impedenza dei diffusori è minore di quanto prescritto.
- Togliere l'alimentazione e riducendo il volume.

Risposta scarsa dei toni bassi

- La polarità (\oplus/\ominus) del diffusore è invertita. Verificare che i cavi di collegamento di tutti i diffusori siano stati collegati con la corretta polarità.

Impossibile ascoltare un'emittente radio, oppure il segnale è troppo debole.

- Verificare che l'antenna sia correttamente collegata.
- Sintonizzare l'emittente in modo corretto.
- Se il televisore è troppo vicino all'apparecchio, spegnerlo.
- Spostare l'antenna in una nuova posizione che garantisca una migliore ricezione.
- Può darsi che sia necessaria un'antenna esterna.

Si riceve un segnale mono anche se la trasmissione è stereofonica.

- Premere il tasto FM MODE.

Non funziona il telecomando

- Premere l'interruttore POWER dell'apparecchio, per accenderlo.
- Può darsi che le pile siano scariche: sostituirle con pile nuove.
- Usare il telecomando entro il suo raggio d'azione (5 metri) e puntarlo verso il pannello frontale dell'apparecchio.
- Eliminare qualsiasi ostacolo che impedisca il percorso del segnale dal telecomando all'apparecchio.
- Se fosse accesa una forte lampada vicino all'apparecchio, spegnerla.

Se non si riuscisse a ripristinare il normale funzionamento, provare a staccare il cavo d'alimentazione dalla presa di rete, e poi inserirlo di nuovo.

Manutenzione

Per pulire quest'apparecchio utilizzare un panno inumidito con una soluzione d'acqua e sapone neutro oppure con un panno inumidito con lo stesso tipo di soluzione utilizzata per pulire la tastiera del computer. Poi rimuovere completamente ogni residuo.

Non usare mai prodotti a base di alcol o benzina che potrebbero danneggiarlo irreparabilmente.

Smaltimento di apparecchi usati

1. Quando questo simbolo con il bidone della spazzatura attraversato da una croce viene apposto su un prodotto significa che questo è conforme alle direttive Europee 2002/96/EC.



2. Tutti i prodotti elettrici ed elettronici devono essere smaltiti separatamente dagli altri tramite canali specifici indicati dalle autorità Comunali locali.

3. Per ottenere le necessarie informazioni relative allo smaltimento dei Vostri apparecchi elettrici usati Vi invitiamo a contattare gli uffici Comunali a ciò preposti od il Rivenditore ove avete appena acquistato questo prodotto.

Sezione dell'amplificatore

Potenza in uscita	35 W + 35 W (ad 8 Ω , 1 kHz, e 0,1% di dist. arm. tot.)
Distorsione armonica totale	0,05% (a 1 kHz, 8 Ω , 30 W)
Rapporto segnale/rumore	PHONO: 65 dB AUX, CD, TAPE: 90 dB (IHF-A)
Sensibilità di ingresso e impedenza	Phono: 2,5 mV AUX, CD, TAPE: 200 mV, 47 k Ω
Risposta in frequenza	da 20 Hz a 65 kHz (a 1 kHz, ± 3 dB)
Comando del tono	Bassi: ± 10 dB (a 100 Hz), Acuti: ± 10 dB (a 10 kHz)
Separazione dei canali	60 dB

Sezione del sintonizzatore FM (Valori a 100,1 MHz e 65 dB, salvo diverse indicazioni)

Gamma di sintonizzazione	Da 87,5 a 108,0 MHz (a scatti di 50 kHz)
Sensibilità utile (IHF)	Mono: 15 dBf
Distorsione armonica totale (a 1 kHz)	Mono: 0,4%, Stereo: 0,5%
Sensibilità di attenuazione	Mono: 30 dBf
Rapporto di rigetto dell'immagine	40 dB
Rapporto di soppressione AM	40 dB
Risposta in frequenza	da 30 Hz a 15 kHz (+1/-1,5 dB)
Separazione stereo (ad 1 kHz)	30 dB
Rapporto segnale/rumore	Mono: 65 dB, Stereo: 60 dB

Sezione del sintonizzatore AM

Gamma di sintonizzazione	da 522 kHz a 1.620 kHz (a scatti di 9 kHz)
Sensibilità utile	55 dB/m
Distorsione armonica totale (ad 1 kHz)	1,5 %
Rapporto segnale/rumore	35 dB

Generalità

Alimentazione	corrente alternata a 230 V, 50 Hz
Consumo	85 W
Dimensioni (L x A x P)	215 x 110 x 307 mm
Peso (netto)	4 kg

Accessori in dotazione

Antenna circolare AM	x 1
Antenna FM del tipo a cavo	x 1
Telecomando	x 1
Batterie (AAA, R03, UM-4)	x 2

- L'aspetto e le caratteristiche sono soggetti a modifiche senza preavviso.
- Le illustrazioni possono lievemente differire dai modelli di produzione.

Si surge algún problema con la unidad, dedique unos instantes a revisar los siguientes puntos por si puede solucionar el problema sin necesidad de acudir al distribuidor o centro de servicio técnico TEAC.

No hay corriente.

- Compruebe la conexión a la red. Compruebe que la fuente de c.a. no es una toma conmutada y que, si lo es, el interruptor no está activado. Compruebe que hay corriente en la toma de c.a. conectando otro aparato como una lámpara o un ventilador.

No sound from speakers.

- Ajuste el volumen con el mando VOLUME.
- Ajuste el control de BALANCE en la posición "0".
- Verifique la conexión a las bocinas.

El sonido es ruidoso.

- La unidad está demasiado cerca de la TV o aparatos similares. Instale la unidad lejos de ellas o apáguelas.
- Conecte el cable de tierra del tornamesa a la terminal SIGNAL GND (TIERRA DE SEÑAL).

El sonido se corta durante el tiempo que se escucha o incluso no hay sonido aunque la energía esté ENCENDIDA.

- La impedancia de las bocinas es menor a la prescrita para esta unidad.
- Apague la energía y baje el volumen.

Respuesta de graves bajos.

- La polaridad de las bocinas (\oplus/\ominus) está invertida. Verifique la polaridad correcta en todas las bocinas.

No puede recibirse ninguna emisora, o la señal es demasiado débil.

- Compruebe que la antena está conectada correctamente.
- Sintonice bien la emisora.
- Si hay un televisor cerca de la unidad, apáguelo.
- Instale de nuevo la antena, colocándola en una mejor posición de recepción.
- Puede que sea necesaria una antena externa.

Aunque la emisión es en estéreo, se recibe en mono.

- Pulse el botón FM MODE.

El mando a distancia no funciona.

- Pulse el interruptor POWER de la unidad principal para dejarla en modo de espera.
- Si las pilas están agotadas, cámbielas por otras nuevas.
- Utilice el mando a distancia dentro del radio de acción (5 m) y apunte hacia el panel frontal.
- Retire cualquier obstáculo que haya entre el mando a distancia y la unidad principal.
- Si hay un luz intensa cerca de la unidad, apáguela.

Si no se restablece el funcionamiento normal, desconecte el cable de alimentación de la toma y vuélvalo a conectar.

Mantenimiento

Si se ensucia la superficie del equipo, pase un paño suave o utilice jabón líquido normal diluido. Limpie cualquier resto que pueda quedar en la unidad. No utilice aguarrás, bencina ni alcohol, ya que podría dañar el acabado de la unidad.

Reciclaje de su producto viejo



1. Cuando se adjunta a un producto este símbolo tachado de un contenedor con ruedas, significa que el producto está cubierto por la Directiva Europea 2002/96/EC.
2. Todos los productos eléctricos y electrónicos se deben reciclar de un modo separado del sistema municipal de basura, a través de las instalaciones de recogida señaladas por el gobierno o las autoridades locales.
3. El reciclaje correcto de su producto viejo ayudará a prevenir las consecuencias negativas potenciales para el ambiente y la salud humana.
4. Para una información más detallada sobre el reciclaje de su producto viejo, contacte por favor con su ayuntamiento, servicio de basuras o la tienda en donde usted compró el producto.

Sección del amplificador

Salida de potencia	35 W + 35 W (8 Ω , 1 kHz, 0,5 %)
Distorsión armónica total	0,05 % (1 kHz, 8 Ω , 30 W)
S/R	Fonográfica: 65 dB Aux., CD, Cinta: 90 dB (IHF-A)
Sensibilidad/impedancia de entrada	Fonográfica: 2,5 mV Aux., CD, Cinta: 200 mV/47 k Ω
Respuesta de frecuencia	20 Hz - 65 kHz (1 kHz, \pm 3 dB punto)
Control de tono	Grave: \pm 10 dB (100 Hz), Agudo: \pm 10 dB (10 kHz)
Separación de canales	60 dB

Sección del sintonizador de FM (Sin notas 100,1 MHz, 65 dB)

Límites de sintonía	87.50 MHz a 108.00 MHz (pasos de 50 kHz)
Sensibilidad utilizable (IHF)	Monofónica: 15 dBf
Distorsión armónica total (1 kHz)	Monofónica: 0,4%, Estereofónica: 0,5%
Sensibilidad de silenciamiento	Monofónica: 30 dBf
Relación de rechazo de imagen	40 dB
Relación de supresión AM	40 dB
Respuesta de frecuencia	30 Hz - 15 kHz (1/-1,5 dB)
Separación estereofónica (1 kHz)	30 dB
Relación S/R	Monofónica: 65 dB, Estereofónica: 60 dB

Sección del sintonizador de AM

Límites de sintonía	522 kHz a 1.620 kHz (pasos de 9 kHz)
Sensibilidad utilizable (IHF)	55 dB/m
Distorsión armónica total (1 kHz)	1,5%
Relación S/R	35 dB

Generalidades

Requisitos de alimentación	230 V CA, 50 Hz
Consumo de energía	85 W
Dimensiones (A x Alt. x P)	215 x 110 x 307 mm
Peso (neto)	4 kg

Accesorios estándar

Antena de cuadro de AM x 1
Antena de FM tipo conductor x 1
Mando a distancia x 1
Pila (AAA, R03, UM-4) x 2

- El diseño y las especificaciones están sujetos a cambios sin previo aviso.
- Las ilustraciones pueden diferir de los modelos de producción.

TEAC

TEAC CORPORATION	3-7-3, Nakacho, Musashino-shi, Tokyo 180-8550, Japan Phone: (0422) 52-5081
TEAC AMERICA, INC.	7733 Telegraph Road, Montebello, California 90640 Phone: (323) 726-0303
TEAC CANADA LTD.	5939 Wallace Street, Mississauga, Ontario L4Z 1Z8, Canada Phone: (905) 890-8008
TEAC MEXICO, S.A. De C.V	Campesinos N°184, Colonia Granjas Esmeralda, Delegacion Iztapalapa, CP 09810, México DF Phone: (525) 581-5500
TEAC UK LIMITED	Unit 19 & 20, The Courtyards, Hatters Lane, Watford, Hertfordshire, WD18 8TE, U.K. Phone: (0845) 130-2511
TEAC EUROPE GmbH	Bahnstrasse 12, 65205 Wiesbaden-Erbenheim, Germany Phone: 0611-71580
TEAC AUSTRALIA PTY., LTD. A.B.N. 11 113 998 048	30 Tullamarine Park Road, Tullamarine, VIC 3043, Australia Phone: (03) 8336-6500

This appliance has a serial number located on the rear panel. Please record the model number and serial number and retain them for your records.

Model number _____ Serial number _____