

TEAC

MC-DX30

Micro Hi-Fi System
OWNER'S MANUAL
MANUEL DU PROPRIÉTAIRE
MANUAL DEL USUARIO

ENGLISH

FRANÇAIS

ESPAÑOL

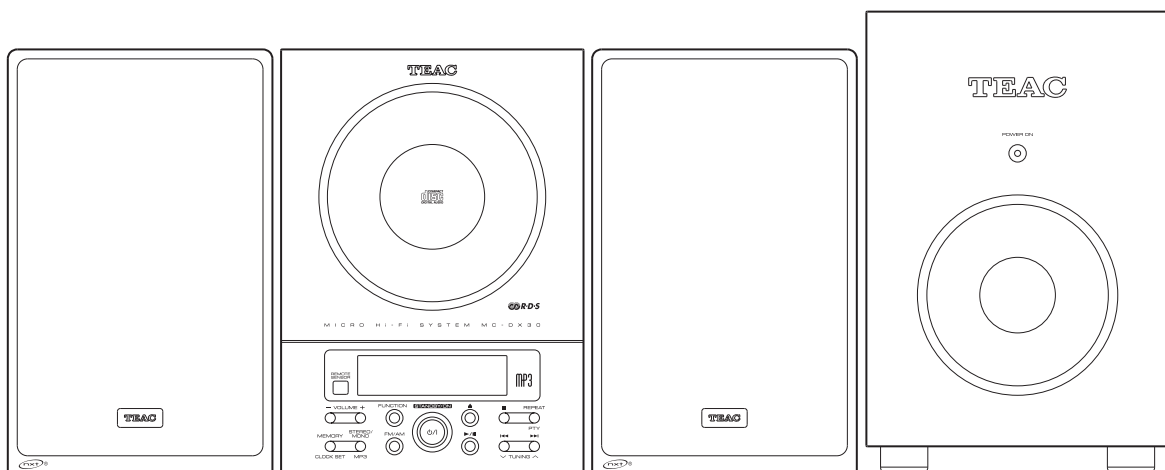



CAUTION
RISK OF ELECTRIC SHOCK
DO NOT OPEN



CAUTION: TO REDUCE THE RISK OF ELECTRIC SHOCK, DO NOT REMOVE COVER (OR BACK). NO USER-SERVICEABLE PARTS INSIDE. REFER SERVICING TO QUALIFIED SERVICE PERSONNEL.



The lightning flash with arrowhead symbol, within an equilateral triangle, is intended to alert the user to the presence of uninsulated "dangerous voltage" within the product's enclosure that may be of sufficient magnitude to constitute a risk of electric shock to persons.



The exclamation point within an equilateral triangle is intended to alert the user to the presence of important operating and maintenance (servicing) instructions in the literature accompanying the appliance.

IMPORTANT SAFETY INSTRUCTIONS

- 1) Read these instructions.
- 2) Keep these instructions.
- 3) Heed all warnings.
- 4) Follow all instructions.
- 5) Do not use this apparatus near water.
- 6) Clean only with dry cloth.
- 7) Do not block any ventilation openings. Install in accordance with the manufacturer's instructions.
- 8) Do not install near any heat sources such as radiators, heat registers, stoves, or other apparatus (including amplifiers) that produce heat.
- 9) Do not defeat the safety purpose of the polarized or grounding-type plug. A polarized plug has two blades with one wider than the other. A grounding type plug has two blades and a third grounding prong. The wide blade or the third prong are provided for your safety. If the provided plug does not fit into your outlet, consult an electrician for replacement of the obsolete outlet.
- 10) Protect the power cord from being walked on or pinched particularly at plugs, convenience receptacles, and the point where they exit from the apparatus.
- 11) Only use attachments/accessories specified by the manufacturer.
- 12) Use only with the cart, stand, tripod, bracket, or table specified by the manufacturer, or sold with the apparatus. When a cart is used, use caution when moving the cart/apparatus combination to avoid injury from tip-over.
- 13) Unplug this apparatus during lightning storms or when unused for long periods of time.
- 14) Refer all servicing to qualified service personnel. Servicing is required when the apparatus has been damaged in any way, such as power-supply cord or plug is damaged, liquid has been spilled or objects have fallen into the apparatus, the apparatus has been exposed to rain or moisture, does not operate normally, or has been dropped.



- Do not expose this apparatus to drips or splashes.
- Do not place any objects filled with liquids, such as vases, on the apparatus.
- Do not install this apparatus in a confined space such as a book case or similar unit.
- The apparatus draws nominal non-operating power from the AC outlet with its POWER switch in the off position.
- The apparatus should be located close enough to the AC outlet so that you can easily grasp the power cord plug at any time.
- An apparatus with Class I construction shall be connected to an AC outlet with a protective grounding connection.
- Batteries (battery pack or batteries installed) shall not be exposed to excessive heat such as sunshine, fire or the like.

WARNING: TO PREVENT FIRE OR SHOCK HAZARD, DO NOT EXPOSE THIS APPLIANCE TO RAIN OR MOISTURE.

CAUTION

- DO NOT REMOVE THE EXTERNAL CASES OR CABINETS TO EXPOSE THE ELECTRONICS. NO USER SERVICEABLE PARTS ARE WITHIN!
- IF YOU ARE EXPERIENCING PROBLEMS WITH THIS PRODUCT, CONTACT TEAC FOR A SERVICE REFERRAL. DO NOT USE THE PRODUCT UNTIL IT HAS BEEN REPAIRED.
- USE OF CONTROLS OR ADJUSTMENTS OR PERFORMANCE OF PROCEDURES OTHER THAN THOSE SPECIFIED HEREIN MAY RESULT IN HAZARDOUS RADIATION EXPOSURE.

Disposal of your old appliance

1. When this crossed-out wheeled bin symbol is attached to a product it means the product is covered by the European Directive 2002/96/EC.



2. All electrical and electronic products should be disposed of separately from the municipal waste stream via designated collection facilities appointed by the government or the local authorities.

3. The correct disposal of your old appliance will help prevent potential negative consequences for the environment and human health.

4. For more detailed information about disposal of your old appliance, please contact your city office, waste disposal service or the shop where you purchased the product.

Thank you for choosing TEAC. Read this manual carefully to get the best performance from this unit.

Important Safety Instructions	2
Before Using the Unit	3
Connection	4
Wall Mounting	5
Unit Functions	6
Remote Control Unit	7
Discs	8
Basic Operation	9
Listening to CD/MP3	10
Repeat Playback	12
Shuffle Playback	12
Search Mode (MP3 only)	13
Programmed Playback	14
Listening to an External Source	15
Listening to the Radio	16
Preset Tuning	17
RDS	18
RDS (PTY Search)	18
Setting the Clock	19
Setting the Timer	20
Troubleshooting	22
Specifications	23

Read this before operation

- As the unit may become warm during operation, always leave sufficient space around the unit for ventilation. The ventilation holes should not be covered. Make sure there is at least 5 cm of space on each side of the unit. Do NOT place anything on top of the unit.
- The voltage supplied to the unit should match the voltage as printed on the rear panel. If you are in any doubt regarding this matter, consult an electrician.
- Choose the installation location of your unit carefully. Avoid placing it in direct sunlight or close to a source of heat. Avoid locations subject to vibrations and excessive dust, heat, cold or moisture.
- Do not place the unit on any other electronic components.
- Do not open the cabinet as this might result in damage to the circuitry or electrical shock. If a foreign object should fall into the unit, contact your dealer or service company as soon as possible.
- When removing the power plug from a wall outlet, always pull directly on the plug. Do not pull on the line cord.
- To keep the laser pickup clean, do not touch it and always close the CD door after each use.
- Do not attempt to clean the unit with chemical solvents as this might damage the finish. Use a clean, dry, lint-free cloth.
- Keep this manual in a safe place for future reference.

CAUTION: DO NOT MOVE THE UNIT DURING PLAYBACK

During playback, the disc rotates at high speeds. Do NOT lift or move the unit during playback. Doing so may damage the disc or the unit.

WHEN MOVING THIS UNIT

When changing places of installation or packing the unit for moving, be sure to remove the disc. Moving this unit with the disc loaded may result in malfunction or other damage.



NXT is a trademark of New Transducers Ltd.

Connection

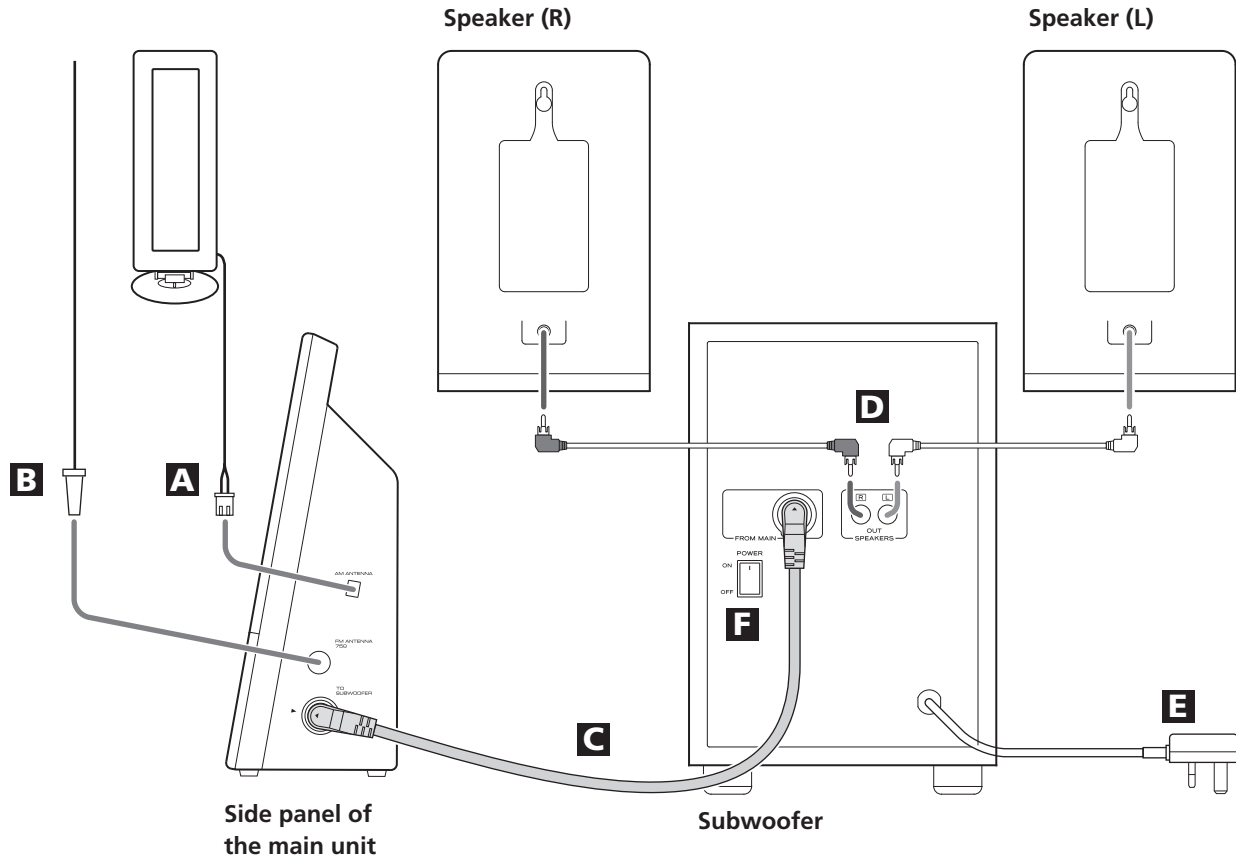

CAUTION

- Turn off the power of all the equipment before making connections.
- Read instructions of each component you intend to use with this unit.
- Be sure to insert each plug securely. To prevent hum and noise, do not bundle the connection cords with the power cord.

A AM loop antenna

Position the antenna for the best sound.
If you want, you can hook the AM antenna on a wall as shown below:

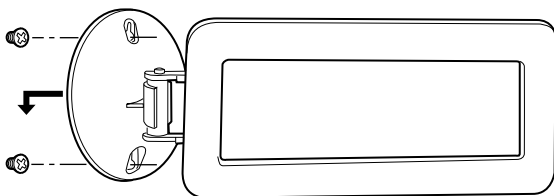

B FM antenna

While in FM mode, tune in an FM station and extend the lead to find the best position for reception. This antenna may need to be repositioned if you move your unit to a new location.

FM Outdoor Antenna

In an area where FM signals are weak, it will be necessary to use a 75-ohm unbalanced-type outdoor FM antenna using an optional (not supplied) matching transformer connected to an external antenna. Generally, a 3-element antenna will be sufficient; if you live in an area where the FM signals are particularly weak, it may be necessary to use one with 5 or more elements.

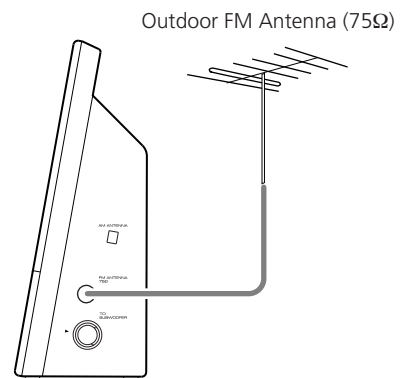

C Subwoofer

Connect the "TO SUBWOOFER" and the "FROM MAIN" sockets using the supplied cable.

- Connect the Connectors in the direction as figured.

D SPEAKERS

Connect the left speaker's plug to L, and the right speaker's plug to R.

- If not using the included speakers, make sure the speakers you use are at least 4 Ω impedance.
- Do not connect anything other than speakers to these terminals.

E AC Power Cord

Be sure to connect the power cord to an AC outlet which supplies the correct voltage.

Hold the power plug when plugging or unplugging the power cord. Never pull or yank on the power cord.

F POWER switch of the Subwoofer

Use this switch to turn the system on or off.

The equipment draws a nominal amount of power from the AC outlet even with its POWER switch in the OFF position.

- If the power switch of the subwoofer turned off, the settings kept in memory (clock, preset stations, timer setting) will be erased.
To avoid losing your settings, it is advisable to keep this switch ON when not in use.

G AUX IN

You can connect a portable audio player to this jack. Connect the LINE OUT or PHONES jack (audio output jack) of the player using the supplied stereo mini plug cable.

When using the PHONES jack of your mini player, you must adjust the volume of the mini-player or you may hear no sound from your MC-DX30.

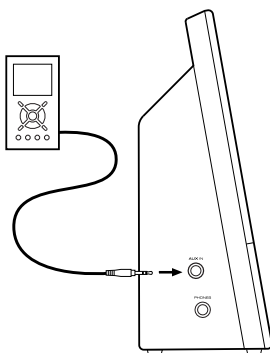

Wall Mounting

You can mount the main unit and/or the left and right speakers on a wall.

Precautions

- Be aware that the length of the cables are approximately 3 m. Do not attempt to mount the main unit and the speakers too far from the subwoofer.
- Drill holes into solid wall support, such as wooden frame or concrete wall.
- TEAC supplies these brackets as a convenience to the product owner. Consult your local building codes and exercise all necessary caution when mounting these brackets. If you are unsure how to use the supplied brackets, consult with a local tradesmen or building supply expert.

To hook on the wall

- 1 Use the supplied template to determine drilling points.
- 2 Secure the brackets on the wall using the supplied screws.
- As a convenience, a set of tapered plastic anchors is supplied. If you chose to use these anchors, drill a pilot hole using a 6mm drill bit then tap the anchor into the pilot hole. Only use these anchors if they are appropriate for the materials onto which the unit is to be mounted. Consult your local hardware store if you are uncertain.

Note:

Before going on, make connections between the main unit and the speakers by referring to pages 4-5.

- 3 Hang the main unit and/or the speakers to the mounting tabs.

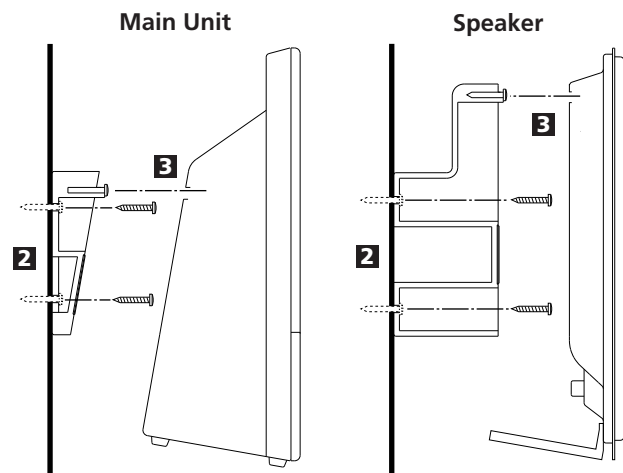

Unit Functions

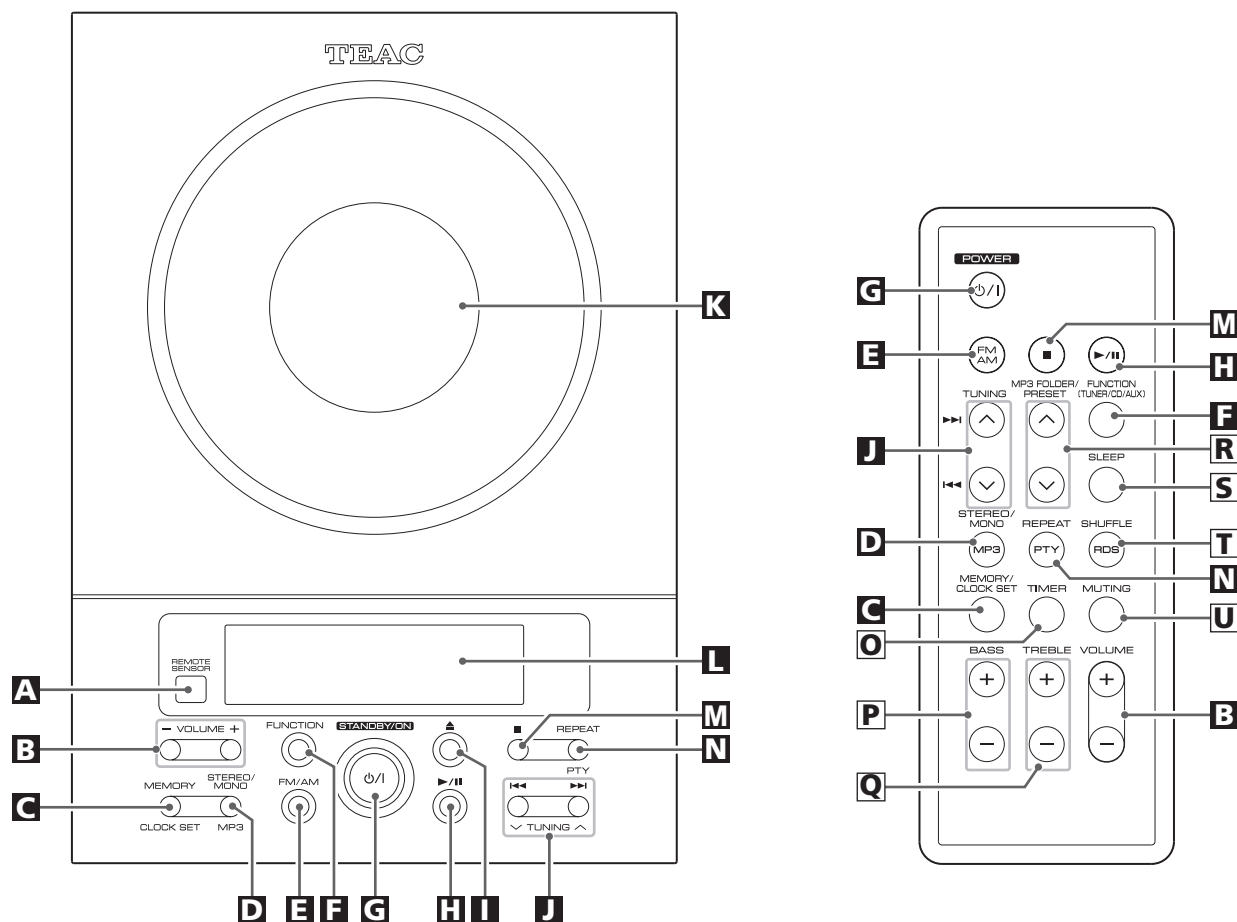

A REMOTE SENSOR

When operating the remote control unit, point it towards here.

B VOLUME

Press the up “+” or the down “-” button to adjust the volume.

C MEMORY/CLOCK SET

In CD mode, use this button to program tracks.
In TUNER mode, use this button to store preset channels into memory.
This button is also used for clock adjustment.

D STEREO/MONO/MP3

In FM TUNER mode, use this button to select stereo or monaural.
During playback of a MP3 disc, use this button to search track name.
During playback of CD, use this button to switch the ESP function on or off.

E FM/AM

Use this button to select FM or AM (MW).

F FUNCTION

Use this button to select a source (CD, AUX or TUNER).

G STANDBY/ON

Press this switch to turn the unit on or off (standby).
The main unit is powered via the subwoofer. You need to first turn on the subwoofer.

When the main unit is in the standby mode, the power indicator of the Subwoofer is orange.
When the unit is turned on, the indicator turns blue.

The equipment draws a nominal amount of power from the AC outlet even with its STANDBY/ON switch in the STANDBY position.

H PLAY/PAUSE (▶/⏸)

Use this button to start or pause playback of CD/MP3.

I OPEN/CLOSE

Use this button to open and close the CD door.

J SKIP (◀◀ / ▶▶) / TUNING

In CD mode, momentarily press this button to skip tracks. Hold down this button to search for a part of a track.

In TUNER mode, momentarily press this button to tune in stations.

In Standby mode, these buttons are used to set or adjust the clock and the timer.

K CD door

L Display

M STOP (■)

Use this button to stop playback of CD/MP3.

N REPEAT/PTY

In CD mode, use this button for repeat playback.

In FM TUNER mode, use this button to start PTY search.

O TIMER

Use this button together with the SKIP buttons to set the timer.

P BASS

Use these buttons to adjust the bass sound up or down.

Q TREBLE

Use these buttons to adjust the treble sounds up and down.

R MP3 FOLDER/PRESET

In TUNER mode, use these buttons to select preset stations.

During playback of a MP3 disc, use these buttons to select a folder in the disc.

S SLEEP

Use this button to set sleep timer.

T SHUFFLE/RDS

Use this button for shuffle playback.

In FM TUNER mode, use this button to select an RDS mode.

U MUTING

Use this button to mute the sound.

Note:

To simplify explanations, instructions in this manual refer to the names of the buttons and controls on the front panel only. Associated controls on the remote control will also operate similarly.

Remote Control Unit

The provided Remote Control Unit allows the unit to be operated from a distance.

When operating the remote control unit, point it towards the remote sensor on the front panel of the unit.

- Even if the remote control unit is operated within the effective range, remote control operation may be impossible if there are any obstacles between the unit and the remote control.
- If the remote control unit is operated near other products which generate infrared rays, or if other remote control devices using infrared rays are used near the unit, it may operate incorrectly. Conversely, the other products may also operate incorrectly.

Battery Installation

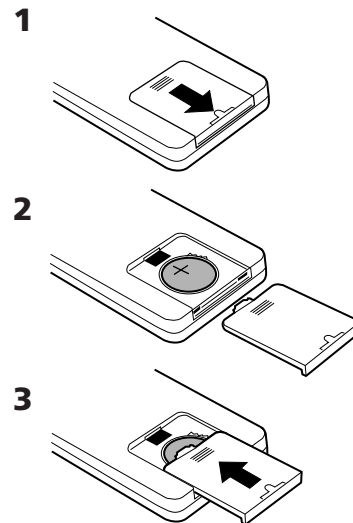

1. Remove the battery compartment cover.
2. Put in the lithium battery (CR2032, 3V).
3. Close the cover.

Battery Replacement

If the distance required between the remote control unit and main unit decreases, the battery is exhausted. In this case, replace the battery with a new one.

Precautions concerning batteries

Do not heat or disassemble batteries and never dispose of old batteries by throwing them in a fire.

Discs which can be played on this unit:

- Conventional audio CDs bearing the COMPACT DISC DIGITAL AUDIO logo on the label:



- Properly finalized CD-R and CD-RW discs
- MP3 CDs

Note:

- Depending on the quality of the disc and/or the condition of the recording, some CD-R/CD-RW discs may not be playable.
- Copy-protected discs and other discs that do not conform to the CD standard may not play back correctly in this player. If you use such discs in this unit, TEAC Corporation and its subsidiaries cannot be responsible for any consequences or guarantee the quality of reproduction. If you experience problems with such non-standard discs, you should contact the producers of the disc.
- Always place the disc on the disc tray with the label side up. (Compact discs can be played or recorded only on one side.)
- To remove a disc from its storage case, press down on the center of the case and lift the disc out, holding it carefully by the edges.



How to remove the disc



How to hold the disc

- Should the disc become dirty, wipe the surface from the center hole outward towards the outer edge with a soft, dry, lint-free cloth:



- Never use chemicals such as record (LP) sprays, antistatic sprays or fluids, benzine or thinner to clean the discs. Such chemicals will do irreparable damage to the disc's plastic surface.
- Discs should be returned to their cases after each use to avoid dust and scratches that may eventually cause your disc to skip.
- Do not expose discs to direct sunlight, high humidity, or high temperatures for extended periods. Long exposure to high temperatures will warp the disc.
- Do not play any disc that is warped, scratched, deformed or damaged. Playing such discs may cause irreparable harm to the playback mechanism.

- CD-R and CD-RW discs are more sensitive to the effects of heat and ultraviolet rays than ordinary CDs. It is important that they are not stored in a location with direct sunlight and keep your discs away from sources of heat such as radiators or heat-generating electrical devices.
- Printable discs aren't recommended because the label side might be sticky (or contain glue), which will damage the unit.
- Do not stick papers or protective sheets on the discs and do not use any protective coating spray.
- Use a soft oil-based felt-tipped pen to write information on the label side of a disc. Never use a ball-point or hard-tipped pen, as this may cause damage to the recorded side of the disc.
- Never use a stabilizer. Using commercially available CD stabilizers with this unit will damage the mechanisms and cause them to malfunction.
- Do not use irregular shape CDs (octagonal, heart shaped, business card size, etc.). CDs of this sort can damage the unit:

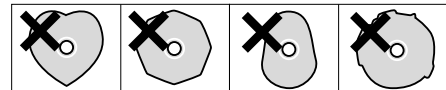

- If you are in any doubt as to the care and handling of any disc, read the precautions supplied with the disc, or contact the disc manufacturer directly.

MP3 compatibility

- File names of MP3 should be alphanumeric characters. This unit cannot display symbols and full-size or 2 bytes-wide characters (such as Japanese, Chinese, etc.) correctly. Also, be sure to use the file extension ".mp3".
- The disc must be finalized in order to play.
- The CD-ROM must be ISO 9660 compatible.
- When more than 200 files or folders are recorded on the disc, the unit might not be able to play it correctly.
- The file must be mono or stereo MPEG-1 Audio Layer 3 format, 44.1 or 48 kHz, fixed bit-rate.

Basic Operation

(Rear panel of the subwoofer)

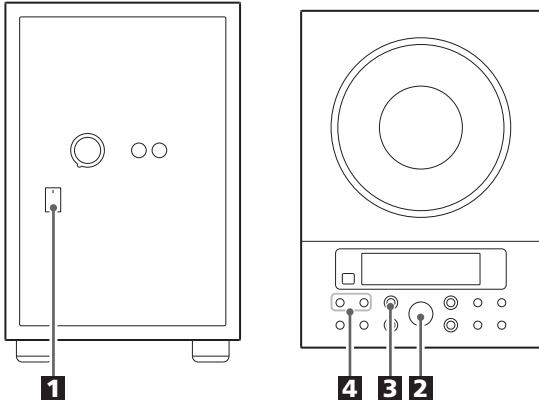

1 Turn on the subwoofer.

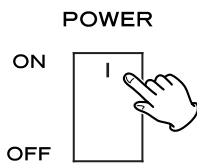

2 Press the STANDBY/ON switch on the main unit.

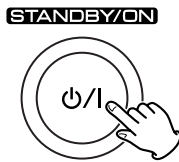

3 Select a source by pressing the FUNCTION button.

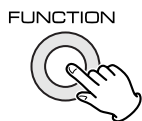

4 Play the source and adjust the volume using the VOLUME buttons.

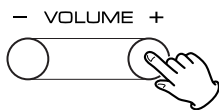

Muting

To mute the sound temporarily, press the MUTING button. Press the MUTING button again to restore the sound.

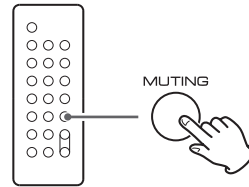

- While muting is engaged, the VOLUME level indicators blink.

Headphones

For private listening, first reduce the volume level to minimum. Then insert the plug from your headphones into the PHONES jack, and adjust the volume using the VOLUME buttons. The sound from the speakers is cut off while the headphone jack is inserted.

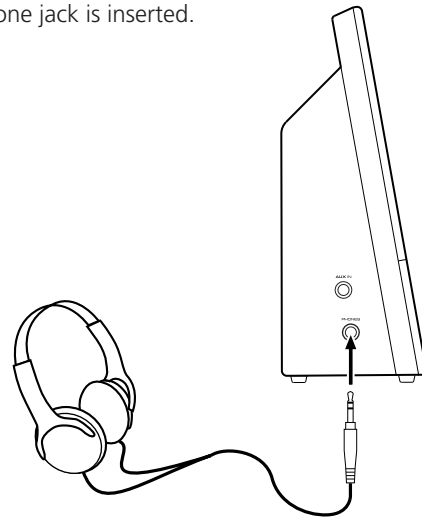

CAUTION

Always lower the volume level prior to plugging in your headphones. TO AVOID DAMAGING YOUR HEARING - Do not place your headphones on your head until after you have plugged them in.

Sleep Timer

Repeatedly pressing the SLEEP button permits setting an interval (from 90 down to 10 minutes) after which you want the unit to automatically turn off and shift into Standby mode.

Each press of the SLEEP button changes the time indication by 10 minutes.

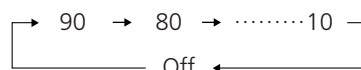
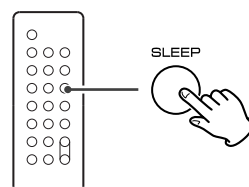

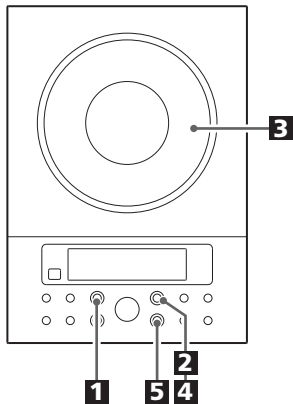

1 Press the **FUNCTION** button to select "CD".

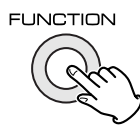

2 Press the **OPEN/CLOSE** button.



3 Put a disc onto the center spindle of the player with the label side facing you.

Press the disc onto the spindle until a slight "click" is heard indicating the disc is mounted correctly.

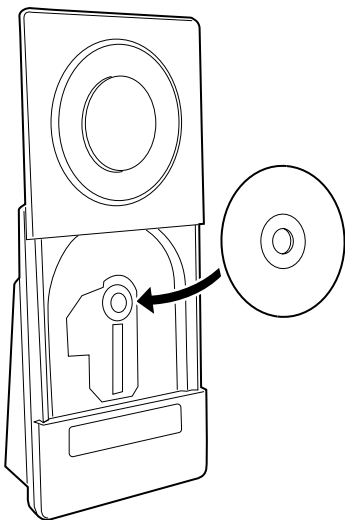

- Never put more than one disc in the mechanism at a time.
- Ensure that the disc is correctly mounted on the spindle and locked in place.

4 Press the **OPEN/CLOSE** button to close the CD door.

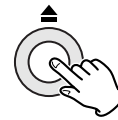

- It takes a few seconds for the unit to load the disc. No buttons will work during loading. Wait until the total number of the tracks and the total play time of the disc are displayed.
- When no disc is loaded in the CD player, "NO DISC" is displayed.

When a CD is loaded

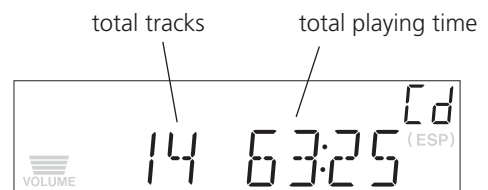

When a MP3 disc is loaded



5 Press the **Play/Pause** button (▶/||) to start playback.



Playback starts from the first track of the disc.

- MP3 tracks recorded out of folders are automatically put in the "ROOT" folder, and playback starts from the first track of the ROOT folder.
- When the playback of all the tracks has finished, the unit stops automatically.

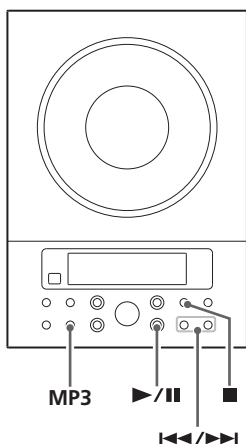

To suspend playback temporarily (pause mode)



Press the Play/Pause button (▶/||) during playback. Playback stops at the current position. To resume playback, press the Play/Pause button (▶/||) again.

To stop playback

Press the Stop button (■) to stop playback.

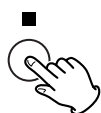

To skip to the next or a previous track

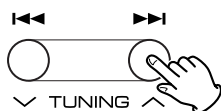

During playback, press the skip button (◀◀ or ▶▶) repeatedly until the desired track is found. The selected track will be played from the beginning.

In the stop mode, press the skip button (◀◀ or ▶▶) repeatedly until the track you want to listen to is found. Press the Play/Pause button (▶/||) to start playback from the selected track.

- When the ◀◀ button is pressed during playback, the track being played will be played from the beginning. To return to the beginning of the previous track, press the ◀◀ button twice.
- During programmed playback, the next or previous track in the program is played.

Search for a part of a track

During playback, hold down the skip button (◀◀ or ▶▶) and release it when the part you want to listen to is found.

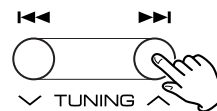

ESP (Electronic Shock Protection)



The ESP stores the music in the buffer to prevent sound from skipping.

During playback of a CD, press the MP3 button to turn the ESP on or off. When you turn the ESP on, "40 SEC (40 seconds)" briefly appears, and the (ESP) indicator lights on the display.

- The (ESP) indicator blinks while the unit is filling the buffer.
- When the unit is on the stable place and free from mechanical shocks, you can turn this function off.
- During playback of MP3, this function is always ON.

To display MP3 information



During playback of an MP3 disc, press the MP3 button for more than 1 second. The information about the current track is displayed as follows:

Filename → Title → Artist → Album

- NONE appears when there is no information.
- UNKNOWN appears when the unit cannot read the information.

Press the MP3 button for more than 1 second again to cancel the MP3 information mode.

Select a folder on the MP3 disc

Press the MP3 FOLDER button to select a folder.

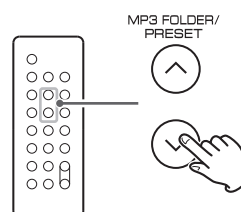

Repeat Playback

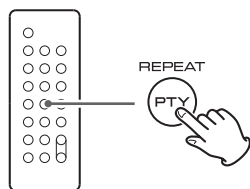

Every time the REPEAT button is pressed, the mode is changed as follows:

When a CD is loaded:

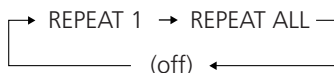

When a MP3 disc is loaded.

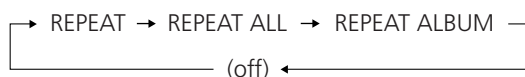

- If one of the following buttons is pressed, repeat mode will be canceled:
STOP, FUNCTION, OPEN/CLOSE, STANDBY/ON

Repeat one track

Press the REPEAT button once during playback. "REPEAT" lights.

The track being played will be played repeatedly. If you press the Skip button (I◀◀ or ▶▶I) and select another track, the track you selected will be played repeatedly.

It is also possible to select a track to be repeated in the stop mode. Press the REPEAT button, select a track using the Skip button (I◀◀ or ▶▶I), and then press the Play/Pause button (▶/||) to start playback.

Repeat all the tracks

All the tracks will be played repeatedly.
Press the REPEAT button twice. "REPEAT ALL" lights.

During programmed playback, programmed tracks will be played repeatedly.

Repeat all the tracks in the folder (MP3)

All the tracks in the folder will be played repeatedly.
Press the REPEAT button three times. "REPEAT ALBUM" lights.

Shuffle Playback

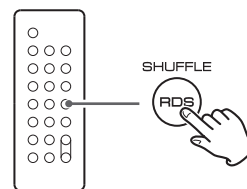

The tracks can be played randomly. Press the SHUFFLE button during playback or when in the stop mode. "SHUFFLE" will then light up in the display.

- If you press the ▶▶I button during shuffle playback, next track will be randomly selected and played. If you press the I◀◀ button, the currently played track will be played from the beginning. A track cannot be replayed during shuffle playback.
- Shuffle playback doesn't work during programmed playback.
- If one of the following buttons is pressed, shuffle mode will be cancelled:

SHUFFLE, STOP, FUNCTION, STANDBY/ON, OPEN/CLOSE

Search Mode (MP3 only)

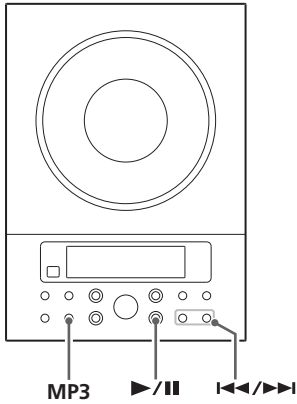

Search for a name of track

You can select the track by searching for its name.

1 Press the MP3 button once.



An alphabet (initial letter of a track name) and a track name are displayed.

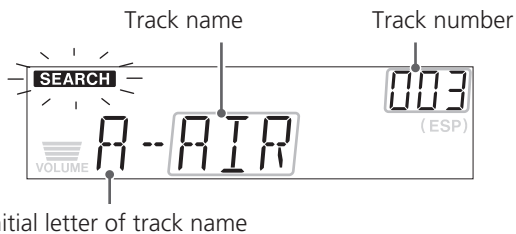

• To cancel the search mode, press the STOP button (■).

2 Select the initial letter of the track you want to listen to by pressing the SKIP button (I◀◀ or ▶▶I).

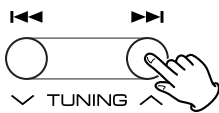

3 Press and hold the SKIP button (I◀◀ or ▶▶I).

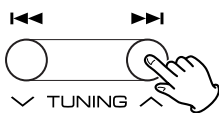

Then you can select the track that has same initial letter by pressing the SKIP button (I◀◀ or ▶▶I).

4 Press the PLAY/PAUSE button (▶/||).

Playback starts from the selected track.



Search for a track in a folder

1 Press the MP3 button twice.



The name of folder is displayed.

2 Press the SKIP button (I◀◀ or ▶▶I) to find the folder that the track you want to listen to is included.

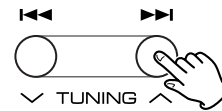

3 Press and hold the SKIP button (I◀◀ or ▶▶I).

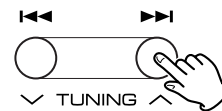

Then you can select the track in the folder by pressing the SKIP button (I◀◀ or ▶▶I).

• MP3 tracks recorded out of folders are in the "ROOT" folder.

4 Press the PLAY/PAUSE button (▶/||) to start playback.



Playback starts from the selected track.

• If you skip step **3**, playback will start from the first track in the selected folder.

Programmed Playback

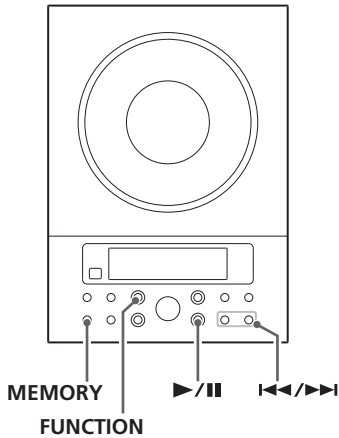

Up to 64 tracks can be programmed in the desired order.
Shuffle function doesn't work during programmed playback.

1 Press the **FUNCTION** button to select "CD".

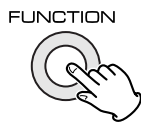

2 Press the **MEMORY** button.

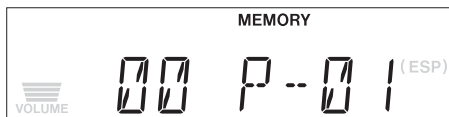
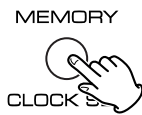

"MEMORY" lights up in the display.

- To cancel the program mode, press the Stop button (■).

3 Press the **Skip button (◀◀ or ▶▶)** repeatedly to select a folder of a MP3 disc, then press the **MEMORY** button.

- MP3 tracks recorded out of folders are in the "01" (ROOT) folder.
- Skip this step when playing a CD.

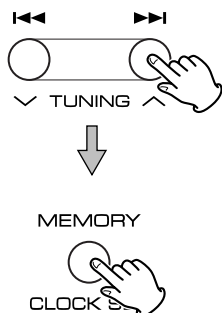

4 Press the **Skip button (◀◀ or ▶▶)** repeatedly to select a track, then press the **MEMORY** button.

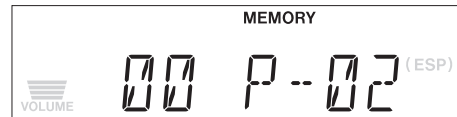
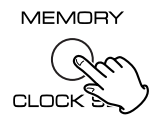

The track is programmed, and "P-02" is displayed.

- Repeat steps **3** and **4** to program more tracks.
- You can program up to 64 tracks.

5 When the selection of track numbers is completed, press the **Play/Pause button (▶/||)** to start program playback.



- When the playback of all the programmed tracks has finished, or if one of the following buttons is pressed, the MEMORY indicator will go off and the program mode will be cancelled:

STOP, FUNCTION, STANDBY/ON

The program is retained in memory until the OPEN/CLOSE button is pressed or the power is interrupted. You can return to the programmed playback by pressing the MEMORY button and the Play/Pause button (▶/||). (If another source was selected, select the CD mode by pressing the FUNCTION button beforehand.)

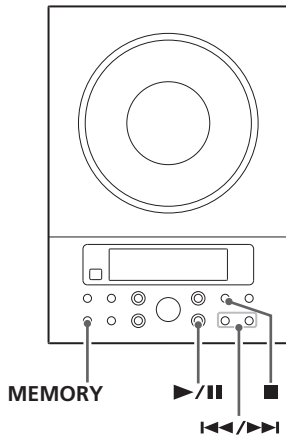

To check the programmed order

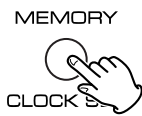

In the stop mode, press the MEMORY button repeatedly. The track number and program number will be shown on the display.

To add a track to the end of the program

In the stop mode, press the MEMORY button repeatedly until "00" appears on the display. Select a track number using the Skip button (I<<< or >>>I) and then press the MEMORY button. The track is added to the end of the program.

To overwrite the program

In the stop mode, press the MEMORY button repeatedly until the program number to be changed appears on the display. Select a new track number using the Skip button (I<<< or >>>I) and then press the MEMORY button.

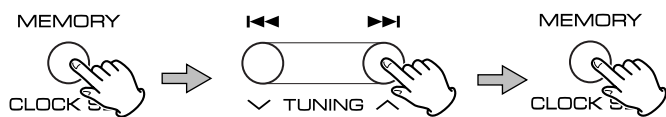

To clear program

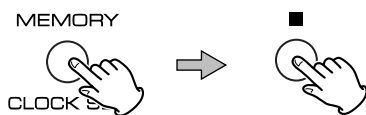

To clear the programmed contents, press the MEMORY and the STOP button (■) in the stop mode.

- If the OPEN/CLOSE button is pressed, the programmed contents will also be cleared.
- If the unit is disconnected from the power supply, the programmed contents will be cleared.

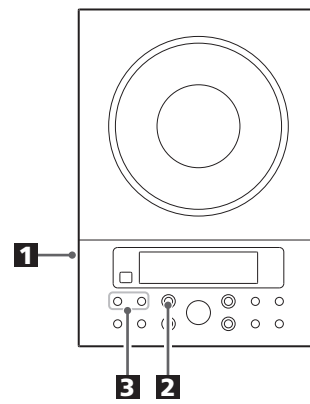

- 1 Connect the PHONES jack (audio output jack) of a portable audio player to the AUX IN jack of the MC-DX30 using the supplied stereo mini plug cable.

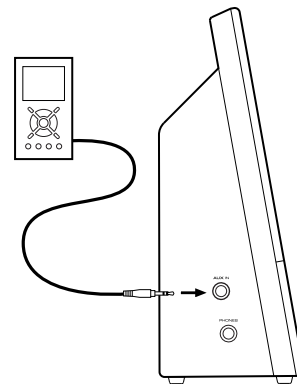

- 2 Press the FUNCTION button to select "AUX".



- 3 Play the source, and adjust the volume using the VOLUME buttons of the MC-DX30 and the audio player.

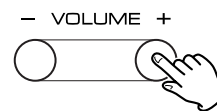

When using the PHONES jack of your mini player, you must adjust the volume of the mini-player or you may hear no sound from your MC-DX30.

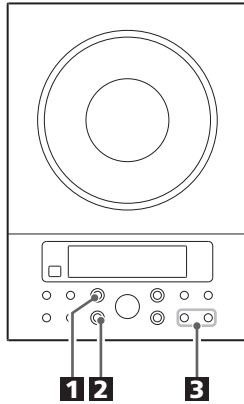

1 Press the **FUNCTION** button to select "TUNER".

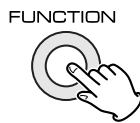

2 Press the **FM/AM** button to select a band.



3 Select the station you want to listen to (auto selection).

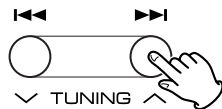

Hold down the TUNING Up or Down button until the frequency display begins to change. When a station is tuned in, the tuning process will stop automatically.

- Press the Up or Down button to stop the auto selection.

Selecting stations which cannot be tuned automatically (manual selection)

When the Up or Down button is pressed momentarily, the frequency changes by a fixed step.

Press the Up or Down button repeatedly until the station you want to listen to is found.

STEREO/MONO button

Pressing this button alternates between STEREO mode and MONO mode.

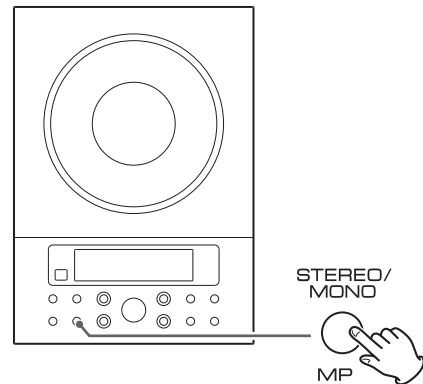

STEREO

FM stereo broadcasts are received in stereo and the "STEREO" indicator lights in the display.

- If the sound is distorted and the "STEREO" indicator flashes, the signal is not strong enough for good stereo reception. In this case, change to MONO mode.

MONO

To compensate for weak FM stereo reception, select this mode. Reception will now be forced to monaural, reducing unwanted noise.

If the reception is poor

AM broadcast

Rotate or relocate the AM antenna to find the best position for AM stations.

FM broadcast

Extend and rotate the FM antenna until you receive the stations clearly. You may need to relocate the unit.

Preset Tuning

You can store FM and AM stations into preset channels 1 to 10 respectively.

If the power switch of the subwoofer turned off, the settings kept in memory (clock, preset stations, timer setting) will be erased.

1 Tune in a station you want to listen to (see steps **1** to **3** of page 16).

2 Press the MEMORY button.

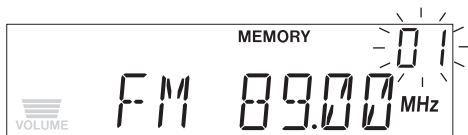
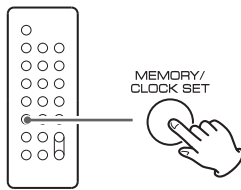

3 Within 5 seconds, select a preset channel to store the station using the PRESET buttons of the remote control unit.

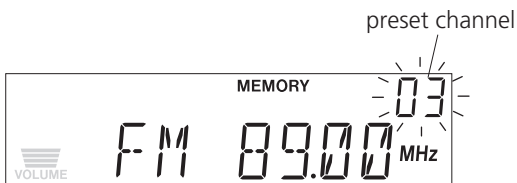
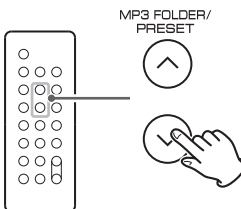

4 Within 5 seconds, press the MEMORY button.

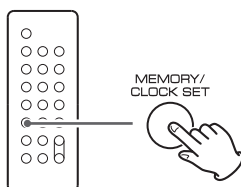

The station is stored and the MEMORY indicator goes off. To store more stations, repeat steps **1** to **4**.

How to select preset stations

1 Press the FM/AM button to select a band.

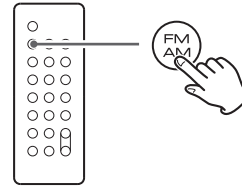

2 Press the PRESET button repeatedly until the desired preset station is found.

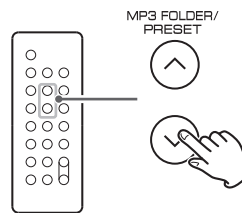

RDS

The Radio Data System (RDS) is a broadcasting service which allows stations to send additional information along with the regular radio programme signal.

RDS works on the FM waveband in Europe only.

1 Tune in an FM RDS station (see steps 1 to 3 of page 16).

The Programme Service name (station's name) appears on the display.

2 Press the RDS button.

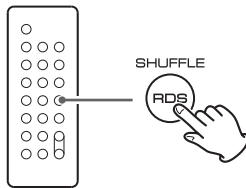

Each time the RDS button is pressed, the RDS mode is changed as follows:

PS (Programme Service name)

When you select PS, the frequency will be displayed for 3 seconds, and then PS (station's name) will be displayed. If there is no PS data, "NO PS" will be displayed.

PTY (Programme Type)

When you select PTY, the programme type will be displayed. If there is no PTY data, "NO PTY" will be displayed.

RT (Radio Text)

When you select RT, the news of stations composed of up to 64 symbols will be displayed. If there is no RT data, "NO RT" will be displayed.

RDS (PTY Search)

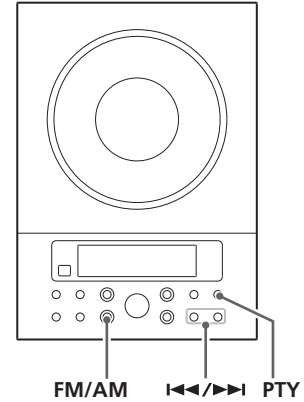

A station can be searched by this function.

1 Select FM by pressing the FM/AM button.

2 Press the PTY button.

"PTY SEL" blinks on the display.

3 Within 10 seconds, select the desired PTY programme using the SKIP buttons.

You can select from 29 kinds.

4 Press the PTY button.

Searching will start.

- When the programme that you have selected is found, searching will stop and the programme type will be displayed.
- If the same program type is not found during PTY Search, it will stop at the beginning frequency.
- If you want to stop searching, press the PTY button.

PTY (Programme Type)

NEWS : brief announcements, events, public opinion, reports, actual situations.

AFFAIRS : a kind of suggestion including practical announcements other than news, documents, discussion, analysis and so on.

INFO : daily information or reference such as weather forecast, consumer guide, medical assistance and so on.

SPORT : sports related programs.

EDUCATE : educational and cultural information.

DRAMA : all kinds of radio concert and serial drama.

CULTURE : all aspects of national or local culture including religious events, philosophy, social science, language, theatre, and so on.

SCIENCE : programs on natural science and technology

VARIED : popular programs such as quiz, entertainment, private interview, comedy, satire and so on.

POP M : program on commercial, practical and popular songs, and sale volume of discs, etc.

ROCK M : practical modern music generally composed and played by young musicians.

M O R M : popular music usually lasting for less than 5 minutes.

LIGHT M : classical music, instrumental music, chorus, and light music favored by non-professionals.

CLASSICS : orchestra including great operas, symphony, chamber music and so on.

OTHER M : other music styles(Rhythm & Blues, Reggae, etc.)

WEATHER : weather reports, forecast

FINANCE : financial reports, commerce, trading

CHILDREN : children's programs

SOCIAL A : social affairs

RELIGION : religious programs

PHONE IN : program in which the public expresses its view by phone.

TRAVEL : travel reports

LEISURE : programs concerning recreational activities

JAZZ : jazz music

COUNTRY : country music

NATIONAL : national music

OLDIES : music from the so-called golden of popular music

FOLK M : folk music

DOCUMENT: documentaries

Setting the Clock

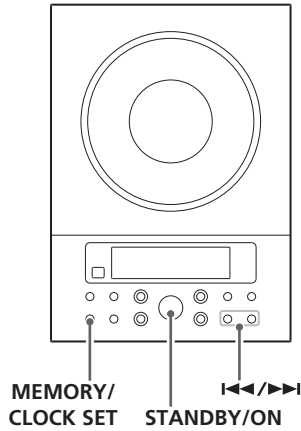

If the power switch of the subwoofer turned off, the settings kept in memory (clock, preset stations, timer setting) will be erased.

- 1** If the unit is on, press the STANDBY/ON switch to turn it standby

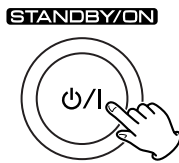

- 2** Press and hold down the CLOCK SET button.

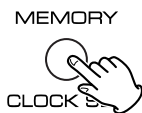

"12 HOUR" or "24 HOUR" blinks. If you want to change the hour mode, press the ◀◀ or ▶▶ button.

- If no button is pressed for 10 seconds, the time setting mode will be cancelled.

- 3** Press the CLOCK SET button once more.

The "hour" value blinks.

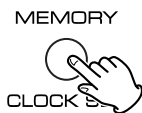

- 4** Press the SKIP button (◀◀ / ▶▶) to set the current hour.

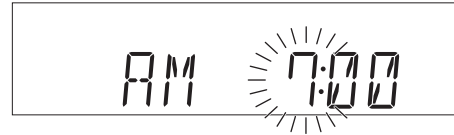

- 5** Press the CLOCK SET button.

The "minute" value blinks.

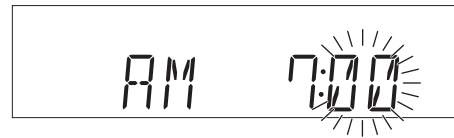
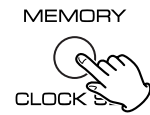

- 6** Press the SKIP button (◀◀ / ▶▶) to set the current minute.

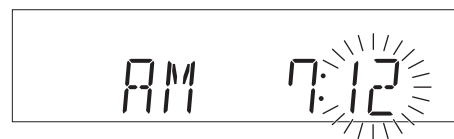
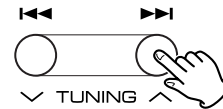

- 7** Press the CLOCK SET button.

The clock starts.

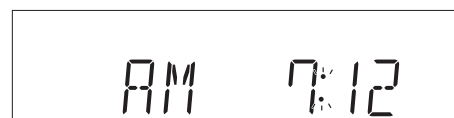

Setting the Timer

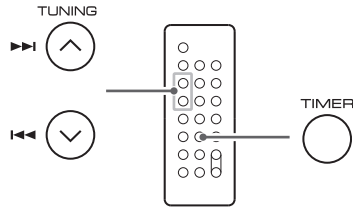

- The unit can be programmed to turn on and off at a specified time.
- Adjust the clock before setting the timer.

1 Press and hold the **TIMER** button until the **TIMER** indicator and "ON" appear on the display.



The "hour" value starts flashing.

- When no button is pressed for 10 seconds, the timer setting mode will be cancelled.

2 Press the **SKIP** button (◀◀/▶▶) to set the start time (hour), and then press the **TIMER** button.

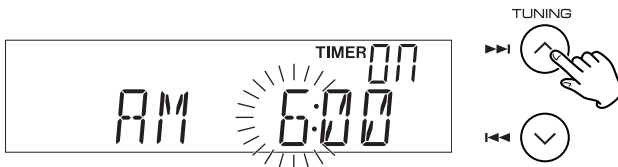

The "minutes" value starts flashing.

3 Press the **SKIP** button (◀◀/▶▶) to set the start time (minute), and then press the **TIMER** button.

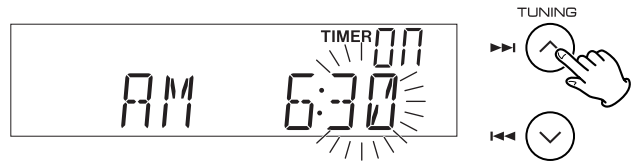

"TIMER" and "OFF" indicators appear on the display and the "hour" value starts flashing.

4 Press the **SKIP** button (◀◀/▶▶) to set the stop time (hour), and then press the **TIMER** button.

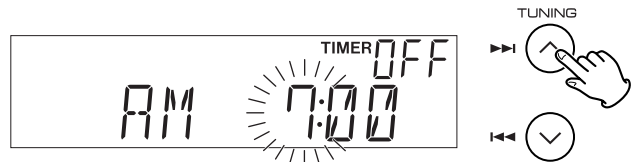

The "minutes" value starts flashing.

5 Press the **SKIP** button (◀◀/▶▶) to set the stop time (minute), and then press the **TIMER** button.

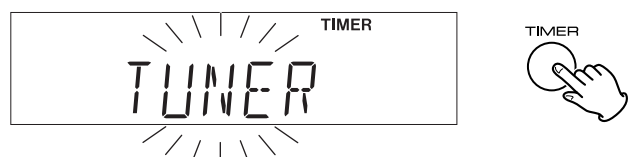

- 6** Press the SKIP button (◀◀/▶▶) to select a source (CD or TUNER), and then press the TIMER button.

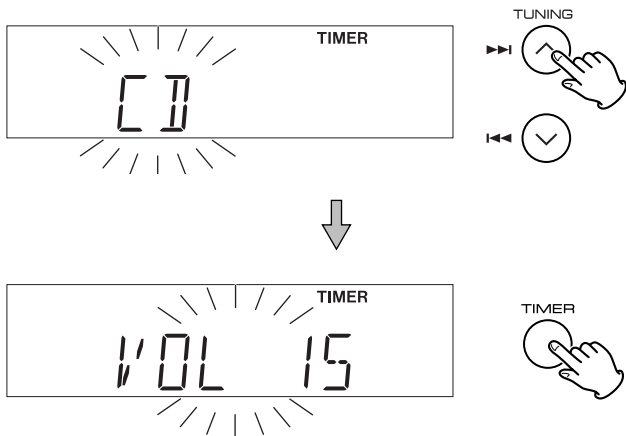

- 7** Press the SKIP button (◀◀/▶▶) to set the volume, and then press the TIMER button.

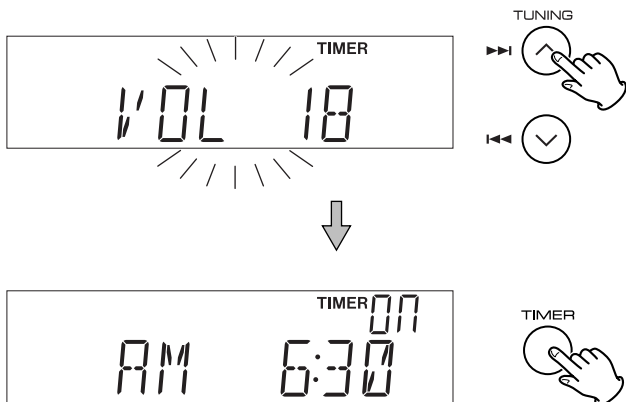

Setting the timer is now completed and the timer is turned on. Your timer setting is displayed one by one, and the TIMER indicator lights on the display.

8 Prepare the source.

If you selected "CD" in step **6**, set a disc.
If you selected "TUNER" in step **7**, tune in a station.

- 9** Press the STANDBY/ON button to turn the unit off (standby).

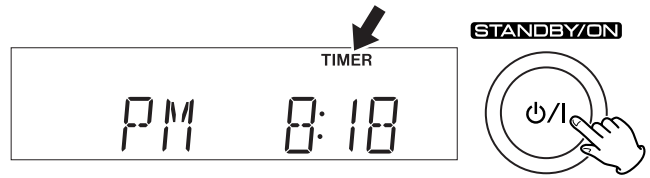

The clock and the TIMER indicator are displayed. The unit will turn on and off at the specified time every day.

Don't forget to turn the unit off (standby), or the timer won't work.

If the power switch of the subwoofer turned off, the settings kept in memory (clock, preset stations, timer setting) will be erased.

To turn on or off the timer

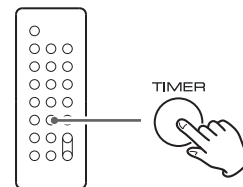

When you don't use the timer, press the TIMER button to turn it off. (The TIMER indicator disappears from the display.) Press the TIMER button again to turn it on.

- When the timer is turned on, the timer settings are displayed one by one, and the TIMER indicator lights on the display.

If you have problems with your system, look through this chart and see if you can solve the problem yourself before calling your dealer or TEAC service center.

General

No power

- ➔ Check the connection to the AC power supply. Check and make sure the AC source is not a switched outlet and that, if it is, the switch is turned on. Make sure there is power to the AC outlet by plugging another item such as a lamp or fan into the outlet.

No sound from speakers.

- ➔ Select the source by pressing the FUNCTION button.
- ➔ Check the connection to the speakers.
- ➔ Adjust the volume.
- ➔ Pull out the headphone's plug from the PHONES jack.
- ➔ If the VOLUME level indicator is blinking, press the MUTING button.

The sound is noisy.

- ➔ The unit is too close to a TV or similar appliances. Install the unit apart from them, or turn them off.

Remote control doesn't work.

- ➔ Press the STANDBY/ON switch to turn the unit on.
- ➔ When the battery has run out, put in a new one.
- ➔ Use remote control unit within the range (5 m) and point at the front panel.
- ➔ Clear obstacles between the remote control unit and the main unit.
- ➔ If a strong light is near the unit, turn it off.

CD Player

Will not play.

- ➔ Load a disc with the playback side facing away.
- ➔ If the disc is dirty, clean the surface of the disc.
- ➔ A blank disc has been loaded. Load a prerecorded disc.
- ➔ Depending on the disc, etc. it may not be possible to play back CD-R/RW discs. Try again with another disc.
- ➔ You cannot play back unfinalized CD-R/RW discs. Finalize such a disc in a CD recorder and try again.

Sound skips.

- ➔ Place the unit on a stable place to avoid vibration and shock.
- ➔ If the disc is dirty, clean the surface of the disc.
- ➔ Don't use scratched, damaged or warped discs.

Tuner

Cannot listen to any station, or signal is too weak.

- ➔ Tune in the station properly.
- ➔ Rotate the FM or AM antenna for the best reception position.

Though the broadcast is stereo, it sounds monaural.

- ➔ Press the STEREO/MONO button.

If normal operation cannot be recovered, unplug the power cord from the outlet and plug it again.

If the power switch of the subwoofer turned off, the settings kept in memory (clock, preset stations, timer setting) will be erased.

Beware of condensation

When the unit (or a disc) is moved from a cold to a warm place, or used after a sudden temperature change, there is a danger of condensation; vapor in the air could condense on the internal mechanism, making correct operation erratic or impossible. To prevent this, or if this occurs, leave the unit for one or two hours with the power turned on. The unit will stabilize at the temperature of its surroundings.

Maintenance

If the surface of the unit gets dirty, wipe with a soft cloth or use diluted mild liquid soap. Never spray liquid directly on this unit. Apply your cleaner to your cleaning cloth and wipe gently. Be sure to remove any excess completely. Do not use thinner, benzene or alcohol as they may damage the surface of the unit. Allow the surface of the unit to dry completely before using.

Specifications

AMPLIFIER section

Output Power (L+R)	5 W + 5 W
Output Power (Subwoofer)	15 W
Input Sensitivity	300 mV
Frequency Response	50 to 20,000 Hz

TUNER Section (FM)

Frequency Range	87.50 to 108.00 MHz
Sensitivity (S/N30dB)	20 dB μ V/m

TUNER Section (AM)

Frequency Range	522 to 1,620 kHz
Sensitivity (S/N20dB)	54 dB μ V/m

CD PLAYER Section

Frequency Response	20 to 20,000 Hz (\pm 1 dB)
Signal-to-Noise Ratio	55 dB
Wow and Flutter	Unmeasurable

SPEAKER

Type	Full range flat type
Impedance	4 ohms

SUBWOOFER

Impedance	8 ohms
---------------------	--------

GENERAL

Power Requirements	230 V AC, 50 Hz
Power Consumption	80 W
(in standby mode: less than 1.4 W)	

Dimension (W x H x D)

Main Unit	160 x 226 x 86 mm
L & R Speakers	142 x 226 x 70 mm
Subwoofer	160 x 245 x 335 mm

Weight

Main Unit	1 kg
L & R Speakers	0.6 kg each
Subwoofer	5.3 kg

Standard Accessories

Remote Control Unit (RC-970) x 1
Battery for Remote Control Unit x 1
Subwoofer Cable x 1
Speaker Cable x 2
FM Antenna x 1
AM Antenna x 1
Stereo mini plug cable x 1

Wall Mount Adaptor x 3
Wall Mount Screw x 10
Tapered Plastic Wall Anchor x 10
Template for Wall Mounting x 1

Owner's Manual x 1
Warranty Card x 1

- Design and specifications are subject to change without notice.
- Weight and dimensions are approximate.
- Illustrations may differ slightly from production models.

Merci d'avoir choisi TEAC. Lisez attentivement ce manuel pour obtenir les meilleures performances de cet appareil.

Avant d'utiliser l'appareil	24
Montage mural	25
Connexion	26
Fonctions de l'unité	28
Télécommande	29
Disques	30
Fonctionnement de base	31
Ecoute de CD/MP3	32
Lecture répétitive	34
Lecture aléatoire (Shuffle)	34
Mode de recherche (MP3 seulement)	35
Lecture programmée	36
Ecoute d'une source externe	37
Ecoute de la radio	38
Mémorisation de stations (Presets)	39
RDS	40
RDS (recherche de type de programme PTY)	40
Réglage de l'horloge	41
Réglage de la minuterie	42
Guide de dépannage	44
Caractéristiques	45

A lire avant l'emploi

- Comme l'appareil peut chauffer en cours de fonctionnement, laissez toujours assez d'espace autour de lui pour sa ventilation.
Les orifices de ventilation ne doivent pas être obstrués. Vérifiez qu'il y a au moins 5 cm d'espace de chaque côté de l'appareil. Ne placez RIEN sur l'appareil.
- La tension électrique fournie à l'appareil doit correspondre à celle imprimée sur sa face arrière. En cas de doute à ce sujet, consultez un électricien.
- Choisissez soigneusement le lieu d'installation de votre appareil. Evitez de l'exposer directement au soleil ou de le placer près d'une source de chaleur. Evitez les lieux soumis à des vibrations et à la poussière, à la chaleur, au froid et à l'humidité de façon excessive.
- Ne placez l'appareil sur aucun autre composant électronique.
- N'ouvrez pas l'appareil car cela pourrait entraîner des dommages pour le circuit ou une électrocution. Si un objet étranger venait à pénétrer dans l'appareil, contactez dès que possible votre revendeur ou le service après-vente.
- Lorsque vous débranchez le cordon d'alimentation de la prise secteur, tirez toujours sur la fiche, jamais sur le cordon.
- Pour garder propre le capteur laser, ne le touchez pas et gardez toujours la porte du lecteur de CD fermée après chaque usage.
- N'essayez pas de nettoyer l'appareil avec des solvants chimiques car cela pourrait endommager sa finition. Utilisez un chiffon doux et sec, non pelucheux.
- Gardez ce manuel en lieu sûr pour vous y référer ultérieurement.

ATTENTION : NE DEPLACEZ PAS L'APPAREIL DURANT LA LECTURE

Durant la lecture, le disque tourne à haute vitesse. Ne soulevez et ne déplacez PAS l'appareil durant la lecture. Cela pourrait endommager le disque ou l'appareil.

QUAND VOUS DEPLACEZ CET APPAREIL

Quand vous changez l'appareil de place ou quand vous l'emballiez pour le transporter, veillez bien à retirer le disque. Déplacer cet appareil avec un disque à l'intérieur peut entraîner des mauvais fonctionnements ou d'autres dommages.

ATTENTION

- N'exposez pas l'appareil à des éclaboussures ou à des gouttes d'eau.
- Ne posez pas d'objet contenant du liquide, tel qu'un vase, sur l'appareil.
- N'installez pas cet appareil dans un espace confiné, dépourvu de ventilation, comme par exemple une bibliothèque ou similaire.
- L'appareil tire un courant de veille nominal de la prise secteur quand son interrupteur STANDBY/ON est en position d'arrêt.
- L'appareil doit être placé suffisamment près de la prise secteur pour que vous puissiez à tout moment saisir la fiche du cordon d'alimentation.
- Un appareil de classe I doit être connecté à une prise secteur via une fiche avec mise à la terre.
- Les batteries (ou le pack de batteries ou les batteries chargées) ne devront pas être exposées à la chaleur excessive telle que le soleil, le feu ou analogues.

Mise au rebut de votre ancien appareil

1. Quand ce symbole de poubelle sur roues barrée d'une croix est joint à un produit, cela signifie que ce produit est couvert par la Directive Européenne 2002/96/EC.



2. Tous les produits électriques et électroniques doivent être jetés séparément des ordures ménagères via des collecteurs désignés agréés par le gouvernement ou les autorités locales.

3. La gestion correcte de l'élimination de votre ancien appareil aide à prévenir les conséquences potentiellement négatives pour l'environnement et la santé humaine.

4. Pour des informations plus détaillées sur la mise au rebut de votre ancien appareil, veuillez contacter votre mairie, le service de traitement des ordures ou le magasin dans lequel vous avez acheté le produit.



NXT est une marque commerciale de New Transducers Ltd.

Vous pouvez monter l'unité centrale et/ou les enceintes gauche et droite au mur.

Précautions

- Sachez que la longueur des câbles est d'environ 3 m. N'essayez pas de monter l'unité centrale et les enceintes trop loin du caisson de graves.
- Percez des trous dans un mur solide, comme une charpente en bois ou un mur en béton.
- TEAC fournit ces supports au propriétaire du produit pour plus de commodités. Consultez le code local de construction et prenez toutes les précautions nécessaires pour monter ces supports. Si vous n'êtes pas sûr de la façon de les utiliser, consultez un artisan qualifié ou un expert en matériaux de construction.

Pour l'accrochage mural

1 Utilisez le gabarit fourni pour déterminer les points de perçage.

2 Fixez les supports au mur à l'aide des vis fournies.

- Pour plus de commodités, un jeu de crochets coniques en plastique est fourni. Si vous choisissez d'utiliser ces crochets, percez un avant-trou à l'aide d'un foret de 6 mm puis enfoncez le crochet dans l'avant-trou. N'utilisez ces crochets que s'ils conviennent aux matériaux sur lesquels l'appareil doit être monté. Consultez votre magasin de bricolage local si vous n'êtes pas sûr.

Note :

Avant de poursuivre, faites les connexions entre l'unité centrale et les enceintes en vous référant aux pages 26-27.

3 Accrochez l'unité centrale et/ou les enceintes sur les pattes de montage.

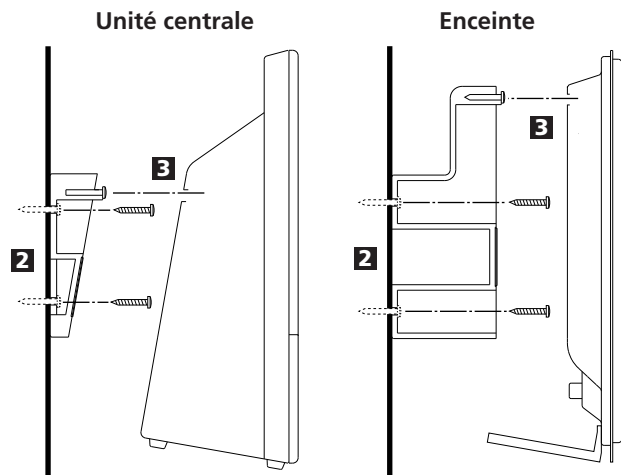

Connexion

ATTENTION

- Eteignez tous vos équipements avant de faire toute connexion.
- Lisez les instructions de chaque élément que vous envisagez d'utiliser avec cet appareil.
- Veillez à bien enfoncer chaque fiche de connexion. Pour éviter les bruits et les ronflements, ne regroupez pas les câbles de modulation (pour le signal) et le cordon d'alimentation.

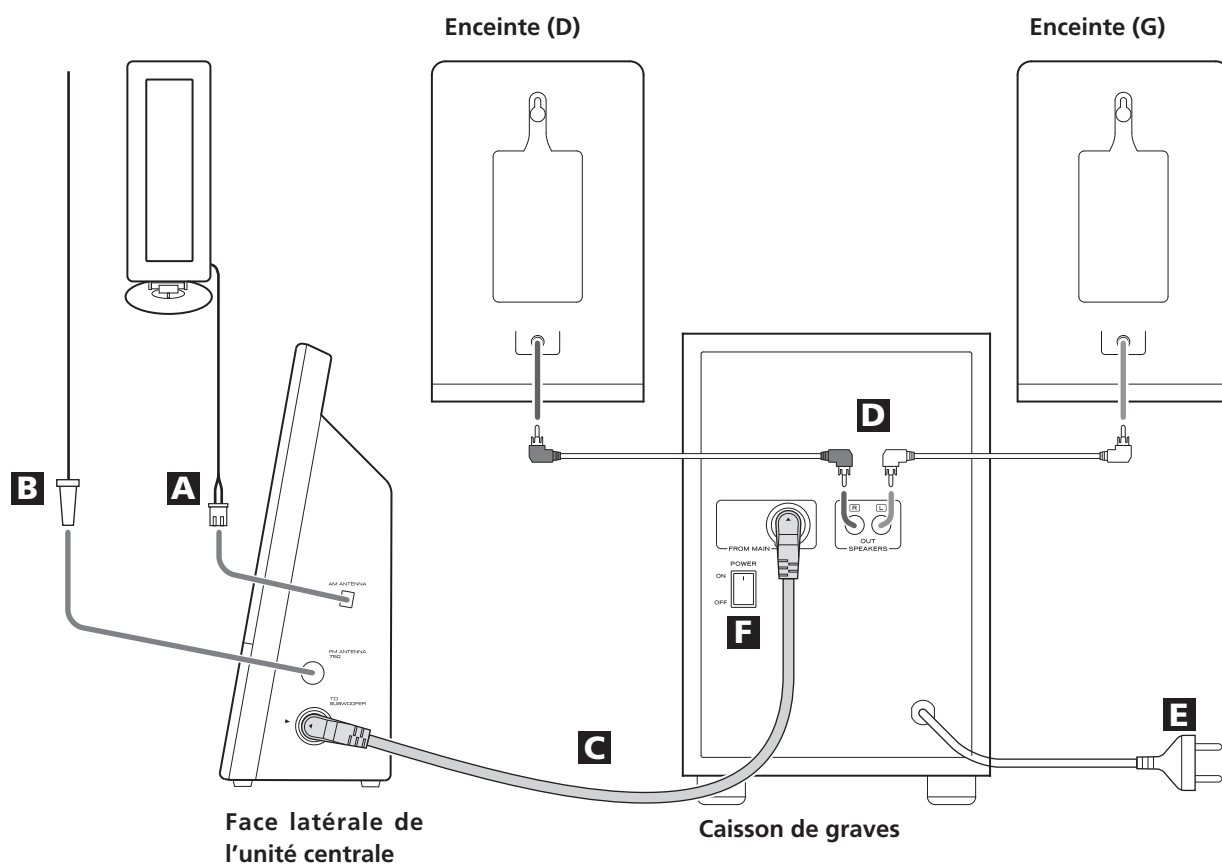

A Antenne cadre AM

Placez l'antenne pour obtenir la meilleure réception.
Si vous le désirez, vous pouvez fixer l'antenne AM au mur comme représenté ci-dessous :

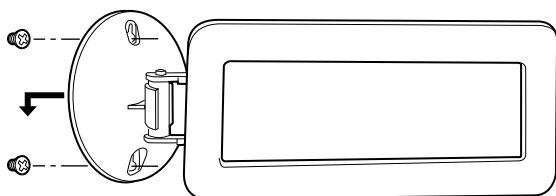

B Antenne FM

En mode FM, réglez-vous sur une station FM et étendez le fil d'antenne pour trouver la meilleure position de réception. Cette antenne peut devoir être repositionnée si vous déplacez votre appareil.

Antenne FM d'extérieur

Dans une zone où les signaux FM sont faibles, il sera nécessaire d'utiliser une antenne FM 75 ohms de type asymétrique pour l'extérieur avec un transformateur d'adaptation optionnel (non fourni) connecté à une antenne externe. Généralement, une antenne à 3 éléments suffira; si vous vivez dans une zone où les signaux FM sont particulièrement faibles, une antenne à 5 éléments ou plus peut être nécessaire.

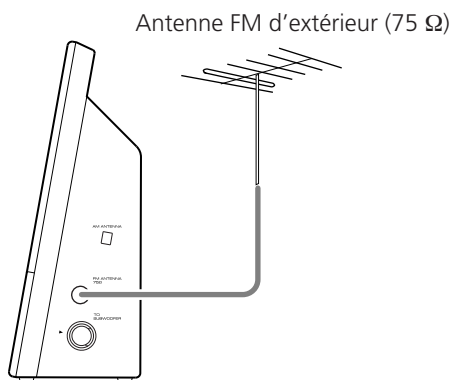

C Caisson de graves (Subwoofer)

Reliez les prises « TO SUBWOOFER » et « FROM MAIN » à l'aide du câble fourni.

- Connectez les connecteurs dans la direction indiquée.

D Enceintes

Branchez la fiche de l'enceinte gauche en prise L, et celle de l'enceinte droite en prise R.

- Si vous n'utilisez pas les enceintes fournies, vérifiez que celles que vous emploierez ont une impédance d'au moins 4 Ω .
- Ne connectez rien d'autre à ces prises que des enceintes.

E Cordon d'alimentation secteur

Veillez à brancher le cordon d'alimentation électrique dans une prise secteur délivrant une tension correcte.

Saisissez la fiche du cordon pour le brancher ou le débrancher. Ne tirez jamais sur le cordon.

F Interrupteur d'alimentation POWER du caisson

Utilisez cet interrupteur pour allumer ou éteindre le système.

Cet équipement tire un courant nominal de la prise secteur même quand son interrupteur POWER est sur OFF.

- Si l'interrupteur d'alimentation du caisson de graves est coupé, les réglages conservés en mémoire (réglages de l'horloge, des stations pré-réglées ou « presets », de la minuterie) sont effacés. Pour éviter de perdre vos réglages, il est conseillé de laisser cet interrupteur sur ON même hors utilisation.

G Entrée auxiliaire AUX IN

Vous pouvez brancher un lecteur audio portable à cette prise.

Branchez à cette dernière la prise LINE OUT ou PHONES (prise de sortie audio de niveau ligne ou pour casque) du lecteur à l'aide du câble à mini-fiche stéréo fourni.

Si vous utilisez la prise casque (PHONES) de votre mini-lecteur, vous devez régler le volume du mini-lecteur ou vous risquerez de ne rien entendre dans le MC-DX30.

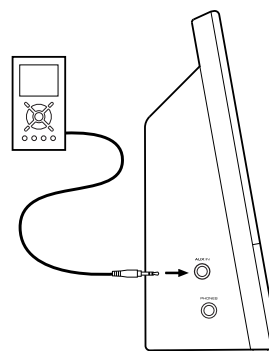

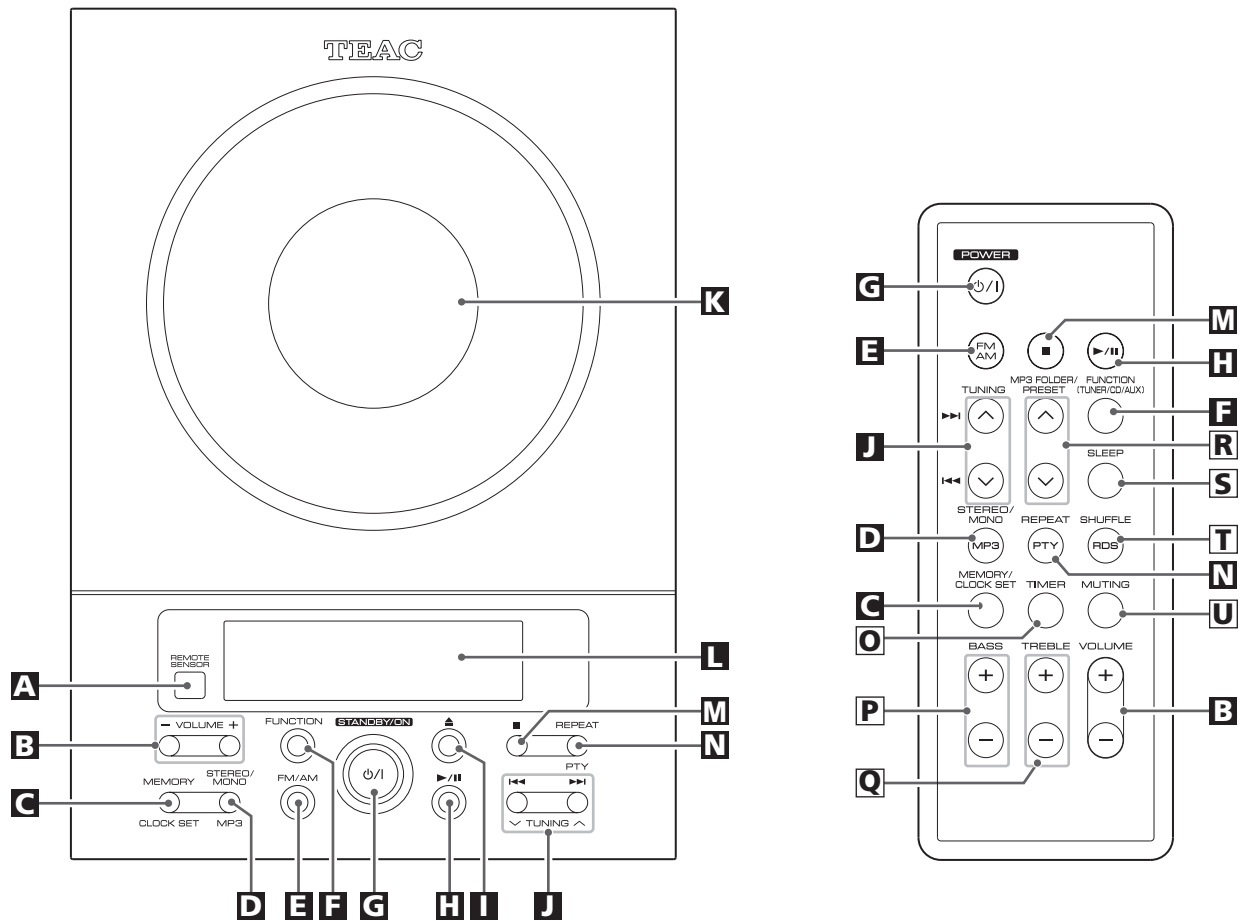

A REMOTE SENSOR

Quand vous utilisez la télécommande, pointez-la vers ce capteur.

B VOLUME

Appuyez sur la touche « + » ou « - » pour régler le volume.

C MEMORY/CLOCK SET

En mode CD, utilisez cette touche pour programmer des plages.

En mode TUNER, utilisez cette touche pour mémoriser des stations.

Cette touche sert aussi au réglage de l'horloge.

D STEREO/MONO/MP3

En mode TUNER FM, utilisez cette touche pour choisir entre stéréo et mono.

Durant la lecture d'un disque MP3, utilisez cette touche pour rechercher un titre de morceau.

Durant la lecture d'un CD, utilisez cette touche pour activer/désactiver la fonction ESP.

E FM/AM

Utilisez cette touche pour choisir entre FM et AM (MW).

F FUNCTION

Utilisez cette touche pour sélectionner une source (CD, AUX ou TUNER).

G STANDBY/ON

Appuyez sur ce commutateur pour mettre l'appareil en service ou en veille (standby).

L'unité centrale est alimentée via le caisson de graves. Vous devez d'abord allumer le caisson de graves.

Quand l'unité centrale est en veille, le témoin d'alimentation du caisson de graves est orange.

Quand l'unité centrale est mise en service, le témoin devient bleu.

Cet équipement tire un courant nominal de la prise secteur même avec son commutateur STANDBY/ON en position STANDBY.

H PLAY/PAUSE (▶/⏸)

Utilisez cette touche pour lancer ou mettre en pause la lecture de CD/MP3.

I OPEN/CLOSE

Utilisez cette touche pour ouvrir et fermer la porte du lecteur de CD.

J SKIP (◀◀ / ▶▶) / TUNING

En mode CD, appuyez momentanément sur cette touche pour changer de plage.

Maintenez enfoncée cette touche pour parcourir une plage.

En mode TUNER, appuyez momentanément sur cette touche pour rechercher des stations.

En mode Standby, ces touches servent à régler ou ajuster l'horloge et la minuterie.

K Porte du lecteur de CD

L Ecran

M STOP (■)

Utilisez cette touche pour arrêter la lecture de CD/MP3.

N REPEAT/PTY

En mode CD, utilisez cette touche pour répéter la lecture (lire en boucle).

En mode TUNER FM, utilisez cette touche pour lancer la recherche par type de programme (PTY).

O TIMER

Utilisez cette touche avec les touches SKIP pour régler la minuterie.

P BASS

Utilisez ces touches pour monter ou baisser le son des graves.

Q TREBLE

Utilisez ces touches pour monter ou baisser le son des aigus.

R MP3 FOLDER/PRESET

En mode TUNER, utilisez ces touches pour sélectionner des stations pré-réglées (presets).

Durant la lecture d'un disque MP3, utilisez ces touches pour sélectionner un dossier dans le disque.

S SLEEP

Utilisez cette touche pour régler la minuterie d'extinction.

T SHUFFLE/RDS

Utilisez cette touche pour la lecture aléatoire (shuffle).

En mode TUNER FM, utilisez cette touche pour sélectionner un mode RDS.

U MUTING

Utilisez cette touche pour couper le son.

Note:

Pour simplifier les explications, les instructions de ce manuel se réfèrent exclusivement aux noms des touches et commandes de la face avant. Les commandes qui y sont associées sur la télécommande fonctionneront de façon similaire.

La télécommande fournie permet de contrôler l'appareil à distance.

Quand vous utilisez la télécommande, pointez-la vers le capteur situé en face avant de l'appareil.

- Même si la télécommande est employée dans la zone de portée efficace, son utilisation peut être impossible s'il y a des obstacles entre elle et l'appareil.
- Si la télécommande est employée près d'autres produits émetteurs de rayons infrarouges, ou si d'autres télécommandes à infrarouges sont employées près de l'appareil, le fonctionnement peut être incorrect. De même, les autres produits peuvent du coup aussi mal fonctionner.

Installation de la pile

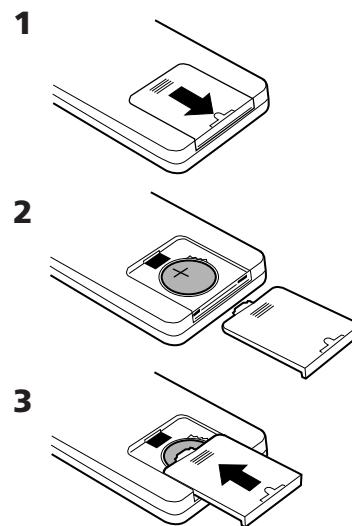

1. Retirez le couvercle du compartiment de pile.
2. Placez la pile au lithium (CR2032, 3V).
3. Refermez le couvercle.

Remplacement de la pile

Si la portée de la télécommande vis-à-vis de l'appareil diminue, la pile est déchargée. Dans ce cas, remplacez-la par une neuve.

Précautions concernant les piles

Ne chauffez pas et ne démontez pas les piles et ne jetez jamais les vieilles piles dans un feu.

Disques lisibles par cet appareil:

- CD audio conventionnels portant le logo COMPACT DISC DIGITAL AUDIO:



- CD-R et CD-RW correctement finalisés
- CD de MP3

Note:

- Selon la qualité du disque et/ou les conditions de la gravure, certains CD-R/CD-RW peuvent ne pas être lisibles.
- Ce lecteur ne peut pas lire de fichiers audio au format Windows Media. (Windows Media est une marque commerciale de Microsoft Corporation.)
- Les disques protégés contre la copie et les disques ne se conformant pas au standard CD peuvent ne pas être lus correctement par cet appareil. Si vous utilisez de tels disques dans cet appareil, TEAC Corporation et ses filiales ne peuvent être tenus pour responsables d'aucune conséquence et ne garantissent pas la qualité de reproduction. Si vous rencontrez des problèmes avec de tels disques non standards, vous devez contacter les fabricants du disque.
- Placez toujours le disque dans le lecteur avec ses inscriptions sur le dessus. (Les Compact Discs ne peuvent être lus ou enregistrés que sur une face.)
- Pour retirer un disque de son boîtier, appuyez sur la rosace au centre du boîtier et sortez le disque, en le tenant soigneusement par la tranche.



Comment sortir le disque



Comment tenir le disque

- En cas de salissure du disque, essayez la surface de façon radiale (du trou central vers l'extérieur) avec un chiffon sec et doux:



- N'employez jamais de produits chimiques comme des bombes pour disque, des bombes ou liquides antistatiques, de la benzine ou du diluant pour nettoyer les disques. Ils causeraient des dommages irréparables à la surface plastique du disque.
- Les disques doivent être remis dans leur boîtier après usage pour éviter la poussière et les rayures qui pourraient causer des « sauts » du capteur laser.
- N'exposez pas les disques directement au soleil ou à une humidité et température élevées durant des périodes prolongées. Une longue exposition à de fortes températures fera se gondoler le disque.

- Ne faites pas reproduire un disque gondolé, déformé ou endommagé. Faire reproduire de tels disques peut causer des dommages irréparables aux mécanismes de lecture.
- Les CD-R et CD-RW sont plus sensibles aux effets de la chaleur et des rayons ultraviolets que les CD ordinaires. Il est important de ne pas les conserver dans un lieu soumis directement aux rayons du soleil, et de les tenir éloignés de sources de chaleur comme des radiateurs ou des appareils électriques producteurs de chaleur.
- Les CD-R et CD-RW imprimables ne sont pas recommandés car la face avec étiquette peut être collante et risque d'endommager l'appareil.
- Ne collez pas de papiers ou de feuillets de protection sur les disques et n'employez aucune bombe diffusant un revêtement protecteur.
- Utilisez un stylo feutre doux à base d'huile pour inscrire les informations du côté inscriptible. N'utilisez jamais de stylo bille ou à pointe dure car cela pourrait endommager la face enregistrée.
- N'employez jamais de stabilisateurs. L'emploi dans cet appareil de stabilisateurs de CD disponibles dans le commerce endommagera les mécanismes et conduira à leur mauvais fonctionnement.
- N'employez pas de CD de forme particulière (octogonal, en forme de cœur, de taille carte de visite, etc.). Ce type de CD peut endommager l'appareil:

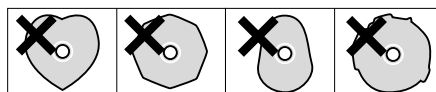

- En cas de doute sur l'entretien et le maniement d'un CD-R/CD-RW, lisez les précautions données avec le disque, ou contactez directement le fabricant du disque.

Compatibilité MP3

- Le nom des fichiers MP3 ne doit contenir que des caractères alphanumériques. Cet appareil ne peut pas afficher correctement des symboles ou des caractères codés sur 2 octets (tels que les caractères Japonais, Chinois, etc.). Veillez aussi à bien employer l'extension de fichier « .mp3 ».
- Le disque doit être finalisé pour pouvoir être lu.
- Le CD-ROM doit être compatible ISO 9660.
- Quand plus de 200 fichiers ou dossiers sont enregistrés sur le disque, l'appareil peut ne pas pouvoir correctement les lire.
- Format audio MPEG-1 Layer 3 mono ou stéréo, 44.1 ou 48 kHz, débit binaire constant (CBR).

(Face arrière du caisson de graves)

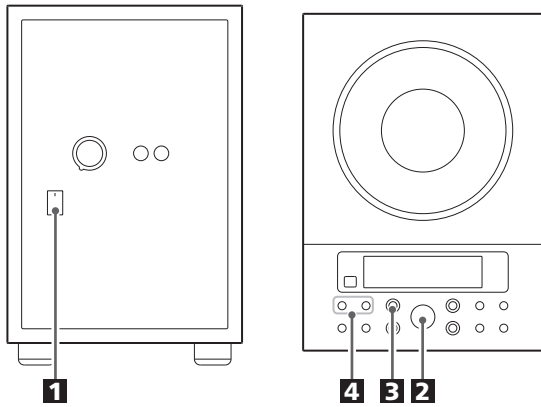

1 Allumez le caisson de graves.

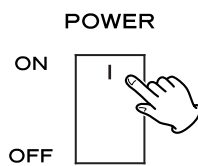

2 Appuyez sur le commutateur STANDBY/ON de l'unité centrale.

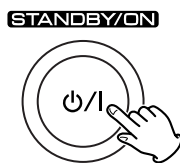

3 Sélectionnez une source en appuyant sur la touche FUNCTION.

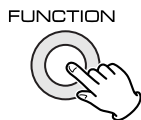

4 Faites reproduire la source et réglez le volume avec les touches VOLUME.

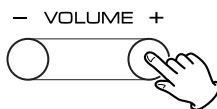

Coupure du son (Muting)

Pour temporairement couper le son, appuyez sur la touche MUTING.

Appuyez à nouveau sur la touche MUTING pour restaurer le son.

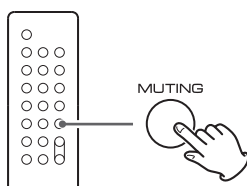

- Quand le son est ainsi coupé, les indicateurs de niveau de VOLUME clignotent.

Casque

Pour écouter en privé, réduisez d'abord le niveau de volume au minimum. Puis insérez la fiche de votre casque dans la prise PHONES, et réglez le volume à l'aide des touches VOLUME. Le son des enceintes est coupé tant que la fiche casque est insérée.

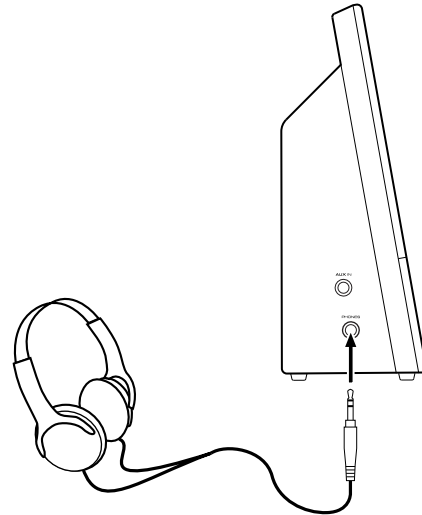

ATTENTION

Baissez toujours le niveau de volume avant de brancher votre casque. POUR EVITER D'ENDOMMAGER VOTRE AUDITION - Ne placez pas le casque sur votre tête avant de l'avoir branché.

Minuterie d'extinction

Appuyer répétitivement sur la touche SLEEP permet de programmer un intervalle (de 90 à 10 minutes) après lequel vous voulez que l'unité s'éteigne automatiquement pour passer en mode veille (Standby).

Chaque pression de la touche SLEEP change la période de temps de 10 minutes.

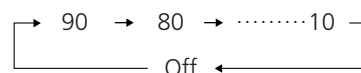
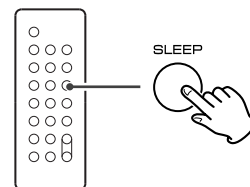

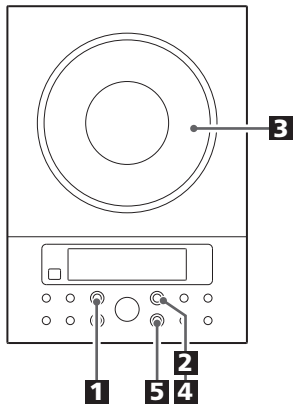

1 Appuyez sur la touche **FUNCTION** pour sélectionner « CD ».

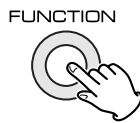

2 Appuyez sur la touche **OPEN/CLOSE**.



3 Placez un disque sur le **moyeu central du lecteur** avec son côté imprimé face à vous.

Pressez le disque contre le moyeu jusqu'à ce qu'un léger « clic » se fasse entendre, indiquant que le disque est correctement monté.

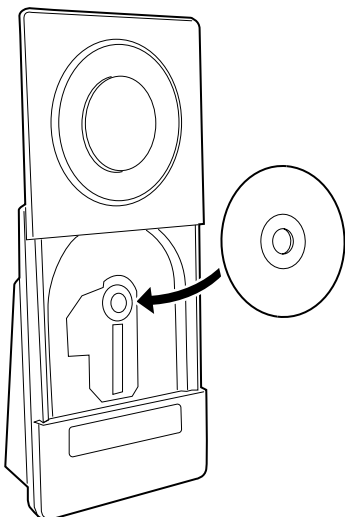

- Ne mettez jamais plus d'un disque à la fois dans le mécanisme.
- Vérifiez que le disque est correctement monté sur le moyeu et qu'il tient bien en place.

4 Appuyez sur la touche **OPEN/CLOSE** pour fermer la porte du lecteur de CD.



- Il faut quelques secondes à l'unité pour charger le disque. Aucune touche ne fonctionnera durant cette période de chargement. Attendez que le nombre total de plages et la durée totale de lecture du disque soient affichés.
- Quand aucun disque n'est chargé dans le lecteur de CD, « NO DISC » s'affiche.

Quand un CD est chargé

nombre total de plages durée totale de lecture



Quand un disque de MP3 est chargé

nombre total de morceaux nombre total de dossiers

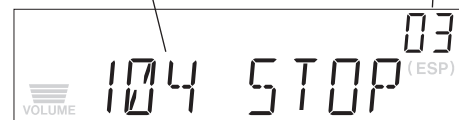

5 Appuyez sur la touche **Play/Pause** (▶/||) pour lancer la lecture.



La lecture démarre par la première plage du disque.

- Les morceaux MP3 enregistrés hors des dossiers sont automatiquement placés dans le dossier racine (ROOT), et la lecture démarre par le premier morceau du dossier ROOT.
- Une fois la lecture de tous les morceaux terminée, l'unité s'arrête automatiquement.

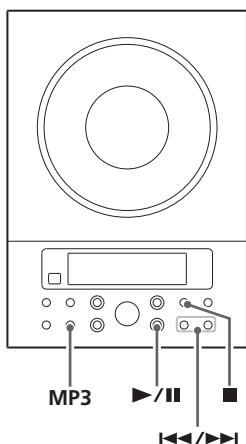

Pour suspendre temporairement la lecture (mode pause)



Appuyez sur la touche Play/Pause (▶/||) durant la lecture. La lecture s'arrête sur la position actuelle. Pour reprendre la lecture, appuyez à nouveau sur la touche Play/Pause (▶/||).

Pour arrêter la lecture

Appuyez sur la touche Stop (■) pour arrêter la lecture.



Pour sauter à la plage précédente ou suivante

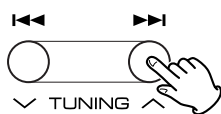

Durant la lecture, appuyez répétitivement sur la touche Skip (I◀◀ ou ▶▶I) jusqu'à obtention de la plage désirée. La plage sélectionnée sera lue depuis son début.

En mode stop, appuyez répétitivement sur la touche Skip (I◀◀ ou ▶▶I) jusqu'à obtention de la plage que vous voulez écouter. Appuyez sur la touche Play/Pause (▶/||) pour lancer la lecture depuis la plage sélectionnée.

- Si vous appuyez sur la touche I◀◀ pendant la lecture, la plage en cours est relue depuis son début. Pour revenir au début de la plage précédente, appuyez deux fois sur la touche I◀◀.
- Durant la lecture programmée, c'est la plage précédente ou suivante du programme qui est lue.

Recherche d'une partie de plage

Durant la lecture, maintenez enfoncée la touche Skip (I◀◀ ou ▶▶I) et relâchez-la quand vous avez rejoint la partie que vous voulez écouter.

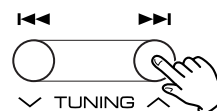

ESP (Electronic Shock Protection)



Le système de protection antichoc ESP conserve la musique dans une mémoire tampon pour éviter les sauts et interruptions de musique.

Durant la lecture d'un CD, appuyez sur la touche MP3 pour activer/désactiver l'ESP. Quand vous l'activez, « 40 SEC (40 secondes) » apparaît brièvement, et le témoin (ESP) s'allume à l'écran.

- Le témoin (ESP) clignote le temps que l'unité remplisse la mémoire tampon.
- Quand l'unité est sur un support stable non soumis à des chocs mécaniques, vous pouvez désactiver cette fonction.
- Durant la lecture de MP3, cette fonction est toujours activée (ON).

Pour afficher les informations de MP3



Durant la lecture d'un disque de MP3, appuyez sur la touche MP3 durant plus d'1 seconde. Les informations concernant le morceau actuel seront affichées dans l'ordre suivant :

Nom du fichier → Titre → Artiste → Album

- NONE apparaît s'il n'y a pas d'informations.
- UNKNOWN apparaît si l'unité ne peut pas lire les informations.

Appuyez à nouveau sur la touche MP3 durant plus d'1 seconde pour annuler le mode d'informations MP3.

Sélection d'un dossier du disque de MP3

Appuyez sur la touche MP3 FOLDER pour sélectionner un dossier.

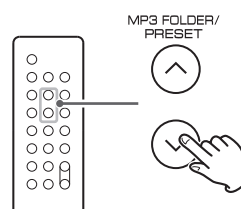

Lecture répétitive

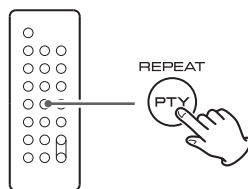

Chaque fois que vous appuyez sur la touche REPEAT, le mode change comme suit :

Quand un CD est chargé :

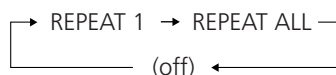

Quand un disque de MP3 est chargé :

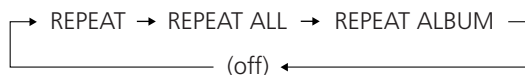

- Si on appuie sur une des touches suivantes, le mode de répétition est annulé :

STOP, FUNCTION, OPEN/CLOSE, STANDBY/ON

Répétition d'une plage (Repeat 1)

Appuyez une fois sur la touche REPEAT durant la lecture. « REPEAT » s'allume.

La plage en cours de lecture sera lue en boucle. Si vous appuyez sur une touche Skip (I◀◀ ou ▶▶I) et sélectionnez une autre plage, c'est cette plage sélectionnée qui sera lue en boucle.

Il est aussi possible de sélectionner à l'arrêt une plage à répéter. Appuyez sur la touche REPEAT, sélectionnez une plage avec les touches Skip (I◀◀ ou ▶▶I), puis appuyez sur la touche Play/Pause (▶/II) pour lancer la lecture.

Répétition de toutes les plages (Repeat all)

Toutes les plages seront lues répétitivement (en boucle).

Appuyez deux fois sur la touche REPEAT. « REPEAT ALL » s'allume.

Durant la lecture programmée, les plages programmées seront lues en boucle.

Répétition de toutes les plages d'un dossier MP3 (Repeat Album)

Tous les morceaux du dossier seront lus répétitivement (en boucle).

Appuyez trois fois sur la touche REPEAT. « REPEAT ALBUM » s'allume.

Lecture aléatoire (Shuffle)

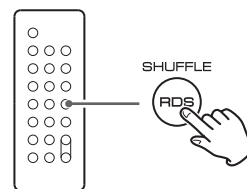

Les plages peuvent être lues en ordre aléatoire. Appuyez sur la touche SHUFFLE durant la lecture ou à l'arrêt. « SHUFFLE » s'allumera alors dans l'écran.

- Si vous appuyez sur la touche ▶▶I durant la lecture aléatoire, la plage suivante sera aléatoirement sélectionnée puis lue. Si vous appuyez sur la touche I◀◀, la plage actuellement lue sera reprise depuis son début. La lecture aléatoire ne peut pas revenir deux fois sur la même plage.
- La lecture aléatoire ne fonctionne pas en mode de lecture programmée.
- Si on appuie sur une des touches suivantes, le mode de lecture aléatoire est annulé :

SHUFFLE, STOP, FUNCTION, STANDBY/ON, OPEN/CLOSE

Mode de recherche (MP3 seulement)

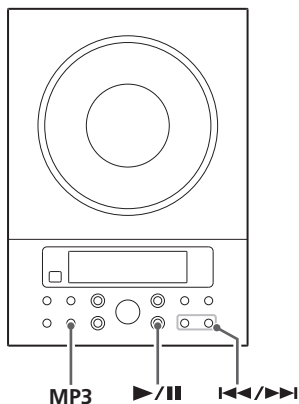

Recherche d'un nom de morceau

Vous pouvez sélectionner un morceau en le recherchant par son nom.

1 Appuyez une fois sur la touche MP3.



Une lettre de l'alphabet (initiale de nom de morceau) et un nom de morceau s'affichent.

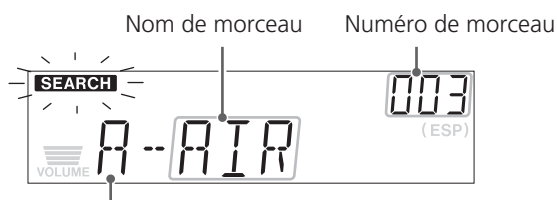

Initiale du nom de morceau

- Pour annuler le mode de recherche, appuyez sur la touche STOP (■).

2 Sélectionnez l'initiale du morceau que vous voulez écouter en appuyant sur la touche SKIP (I◀◀ ou ▶▶I).

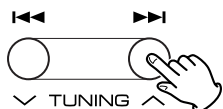

3 Appuyez sur la touche SKIP (I◀◀ ou ▶▶I) et maintenez-la.

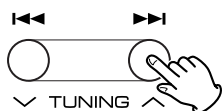

Vous pouvez alors sélectionner un morceau ayant la même initiale en appuyant sur la touche SKIP (I◀◀ ou ▶▶I).

4 Appuyez sur la touche PLAY/PAUSE (▶/II).

La lecture démarre depuis le morceau sélectionné.



Recherche d'un morceau dans un dossier

1 Appuyez deux fois sur la touche MP3.



Le nom de dossier est affiché.

2 Appuyez sur la touche SKIP (I◀◀ ou ▶▶I) pour trouver le dossier où se trouve le morceau que vous voulez écouter.

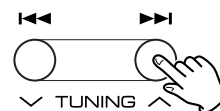

3 Appuyez sur la touche SKIP (I◀◀ ou ▶▶I) et maintenez-la.



Vous pouvez alors sélectionner un morceau dans le dossier en appuyant sur la touche SKIP (I◀◀ ou ▶▶I).

- Les morceaux MP3 enregistrés hors des dossiers se trouvent dans le dossier racine (ROOT).

4 Appuyez sur la touche PLAY/PAUSE (▶/II) pour lancer la lecture.



La lecture démarre depuis le morceau sélectionné.

- Si vous sautez l'étape 3, la lecture commencera à partir du premier morceau du dossier sélectionné.

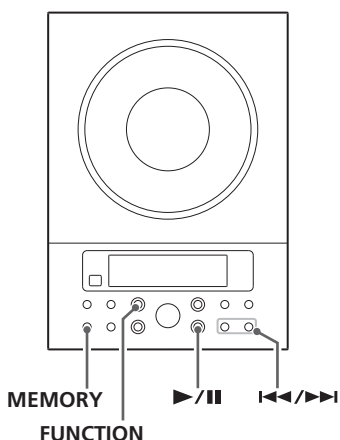

Vous pouvez programmer jusqu'à 64 plages dans l'ordre désiré.

La fonction aléatoire (Shuffle) ne fonctionne pas durant la lecture programmée.

1 Appuyez sur la touche **FUNCTION** pour sélectionner « CD ».



2 Appuyez sur la touche **MEMORY**.

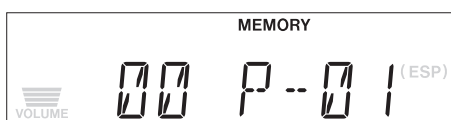
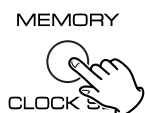

« MEMORY » s'allume dans l'écran.

- Pour annuler le mode programme, appuyez sur la touche Stop (■).

3 Appuyez répétitivement sur la touche **Skip** (I◀◀ ou ▶▶I) pour sélectionner un dossier de disque MP3, puis appuyez sur la touche **MEMORY**.

- Les morceaux MP3 enregistrés hors des dossiers sont dans le dossier « 01 » (racine ou ROOT).
- Sautez cette étape quand vous reproduisez un CD standard.

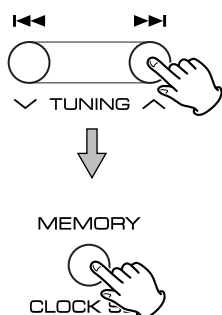

4 Appuyez répétitivement sur la touche **Skip** (I◀◀ ou ▶▶I) pour sélectionner une plage, puis appuyez sur la touche **MEMORY**.

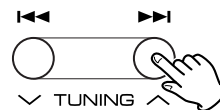

MEMORY



La plage est programmée, et « P-02 » est affiché.

- Répétez les étapes **3** et **4** pour programmer d'autres plages.
- Vous pouvez programmer jusqu'à 64 plages.

5 Une fois la sélection des numéros de plage terminée, appuyez sur la touche **Play/Pause** (▶/||) pour lancer la lecture du programme.



- Quand la lecture de toutes les plages programmée est terminée, ou si vous appuyez sur une des touches suivantes, le témoin MEMORY s'éteint et le mode programme est annulé :

STOP, FUNCTION, STANDBY/ON

Le programme est conservé en mémoire tant que la touche OPEN/CLOSE n'est pas employée et que l'alimentation n'est pas coupée. Vous pouvez revenir à la lecture programmée en appuyant sur la touche MEMORY et sur la touche Play/Pause (▶/||). Si une autre source a été sélectionnée, rappelez le mode CD en appuyant au préalable sur la touche FUNCTION.

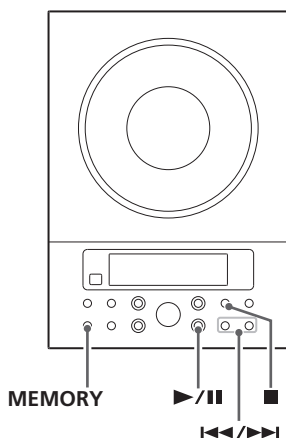

Pour contrôler l'ordre de programmation

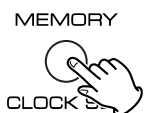

A l'arrêt, appuyez répétitivement sur la touche MEMORY. Le numéro de plage et son rang dans le programme s'afficheront.

Pour ajouter une plage à la fin du programme

A l'arrêt, appuyez répétitivement sur la touche MEMORY jusqu'à ce que « 00 » s'affiche. Sélectionnez un numéro de plage avec la touche Skip (I◀◀ ou ▶▶I) puis appuyez sur la touche MEMORY. La plage est ajoutée à la fin du programme.

Pour modifier le programme

A l'arrêt, appuyez répétitivement sur la touche MEMORY jusqu'à ce que le numéro de programme à changer s'affiche. Sélectionnez un nouveau numéro de plage avec la touche Skip (I◀◀ ou ▶▶I) puis appuyez sur la touche MEMORY.

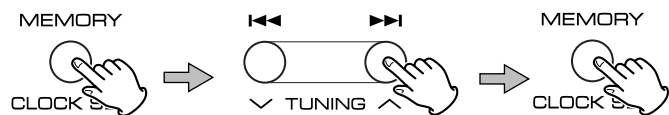

Pour effacer le programme

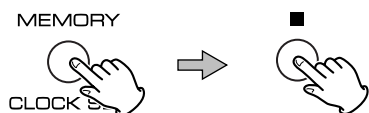

Pour effacer le contenu programmé, appuyez à l'arrêt sur les touches MEMORY et STOP (■).

- Si vous appuyez sur la touche OPEN/CLOSE, le contenu programmé sera aussi effacé.
- Si l'alimentation de l'appareil est coupée, le contenu programmé sera effacé.

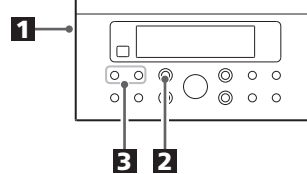

- 1 Branchez la prise PHONES (prise de sortie audio) d'un lecteur audio portable à la prise AUX IN du MC-DX30 à l'aide du câble à mini-fiche stéréo fourni.

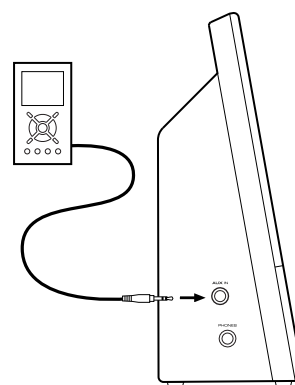

- 2 Appuyez sur la touche FUNCTION pour sélectionner « AUX ».



- 3 Faites jouer la source et réglez le volume avec les touches VOLUME du MC-DX30 et du lecteur audio.

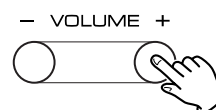

Si vous utilisez la prise de sortie casque (PHONES) de votre mini-lecteur, vous devez régler le volume du mini-lecteur ou vous n'entendrez rien dans le MC-DX30.

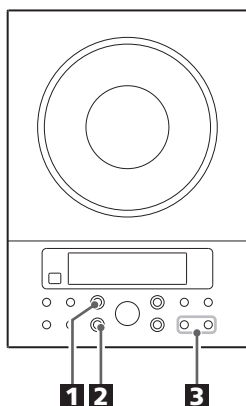

1 Appuyez sur la touche **FUNCTION** pour sélectionner « TUNER ».

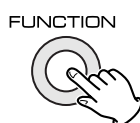

2 Appuyez sur la touche **FM/AM (MW)** pour sélectionner une bande de fréquences.



3 Sélectionnez la station que vous voulez entendre (sélection automatique).



Maintenez enfoncée la touche TUNING Haut ou Bas jusqu'à ce que l'affichage de fréquence commence à changer. Quand une station est trouvée, le processus de syntonisation s'arrête automatiquement.

- Appuyez sur la touche Haut ou Bas pour arrêter la sélection automatique.

Sélection des stations qui ne peuvent pas être trouvées automatiquement (sélection manuelle)

Quand on appuie fugitivement sur la touche Haut ou Bas, la fréquence se déplace d'une valeur fixe.

Appuyez répétitivement sur la touche Haut ou Bas jusqu'à ce que la station que vous voulez écouter soit trouvée.

Touche STEREO/MONO

Appuyer sur cette touche fait alterner entre les modes STEREO et MONO.

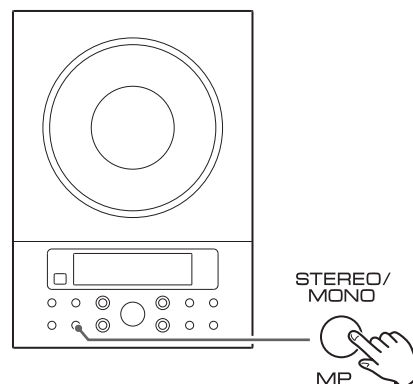

STEREO

Les émissions FM stéréo sont reçues en stéréo et le témoin « STEREO » s'allume à l'écran.

- Si le son souffre de distorsion et si le témoin « STEREO » clignote, c'est que le signal n'est pas assez fort pour une bonne réception stéréo. Dans ce cas, passez en mode MONO.

MONO

Pour compenser une faible réception FM stéréo, sélectionnez ce mode. La réception sera forcée en mono, réduisant les parasites indésirables.

Si la réception est mauvaise

Réception AM

Tournez ou déplacez l'antenne AM pour trouver la meilleure position de réception des stations AM.

Réception FM

Etirez et tournez l'antenne FM jusqu'à réception claire des stations. Vous pouvez avoir à déplacer l'appareil.

Mémorisation de stations (Presets)

Vous pouvez mémoriser des stations FM et AM dans leurs presets respectifs 1 à 10.

Si l'interrupteur d'alimentation du caisson de graves est coupé, les réglages conservés en mémoire (réglages d'horloge, des stations préréglées ou « presets », de la minuterie) seront effacés.

1 Réglez-vous sur une station que vous désirez écouter (voir pour cela les étapes **1** à **4** en page 38).

2 Appuyez sur la touche MEMORY.

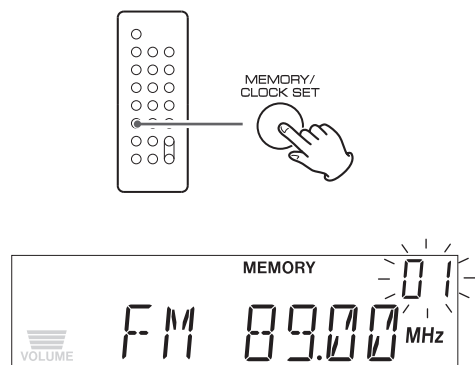

3 Dans les 5 secondes sélectionnez, à l'aide des touches PRESET de la télécommande, une mémoire preset où conserver la station.

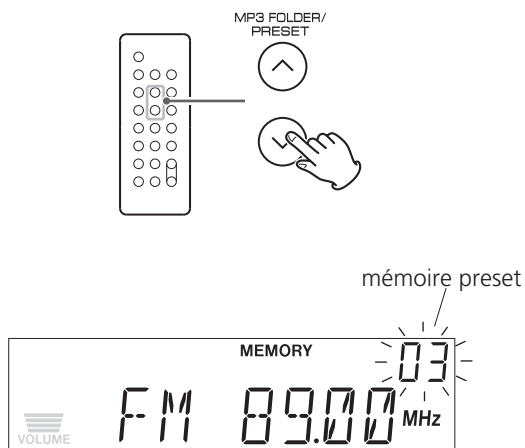

4 Dans les 5 secondes, appuyez sur la touche MEMORY.

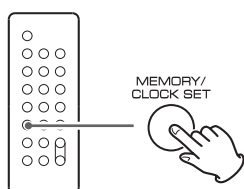

La station est mémorisée et le témoin MEMORY s'éteint. Pour mémoriser plus de stations, répétez les étapes **1** à **4**.

Comment rappeler les stations préréglées (presets)

1 Appuyez sur la touche FM/AM pour sélectionner une bande de fréquences.

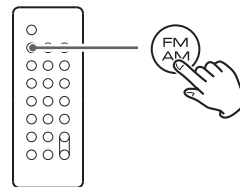

2 Appuyez répétitivement sur la touche PRESET jusqu'à ce que la station préréglée désirée soit trouvée.

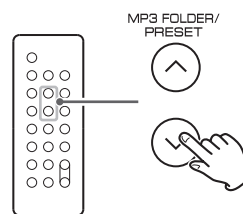

RDS

Le Radio Data System (système de données radio RDS) est un service de diffusion qui permet aux stations d'émettre des informations supplémentaires en même temps que le signal normal du programme radio.

Le RDS ne fonctionne que sur la bande FM en Europe.

1 Réglez-vous sur une station FM RDS (voir pour cela les étapes 1 à E en page 38).

Le nom du service de programme (nom de la station) s'affiche.

2 Appuyez sur la touche RDS.

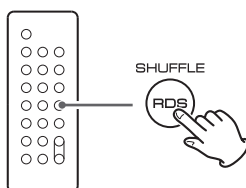

Chaque fois que l'on appuie sur la touche RDS, le mode RDS change comme suit :

PS (Nom du programme de service)

Quand vous sélectionnez PS, la fréquence est affichée durant 3 secondes, et le nom de la station (PS) est affiché. S'il n'y a pas de données PS, « NO PS » s'affiche.

PTY (Type de programme)

Quand vous sélectionnez PTY, le type de programme s'affiche. S'il n'y a pas de données PTY, « NO PTY » s'affiche.

RT (Radio Texte)

Quand vous sélectionnez RT, les actualités des stations, composées de jusqu'à 64 symboles, sont affichées. S'il n'y a pas de données RT, « NO RT » s'affiche.

RDS (recherche de type de programme PTY)

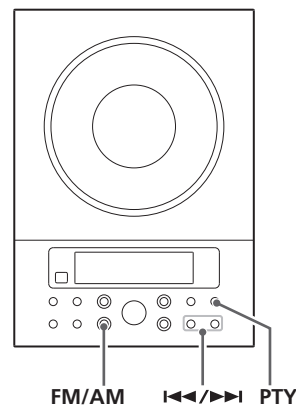

Une station peut être recherchée par le biais de cette fonction.

1 Sélectionnez FM en appuyant sur la touche FM/AM.

2 Appuyez sur la touche PTY.

« PTY SEL » clignote à l'écran.

3 Dans les 10 secondes, sélectionnez le type de programme (PTY) désiré avec les touches SKIP.

Vous avez le choix entre 29 types de programme.

4 Appuyez sur la touche PTY.

La recherche commencera.

- Quand le type de programme sélectionné est trouvé, la recherche s'arrête et le type de programme s'affiche.
- Si ce type de programme n'est pas trouvé par la recherche PTY, celle-ci s'arrête sur la fréquence de départ.
- Si vous voulez arrêter la recherche, appuyez sur la touche PTY.

PTY (Type de programme)

NEWS	: annonces brèves, événements, opinion publique, enquêtes, situations réelles
AFFAIRS	: genre de conseils incluant des annonces pratiques autres que des actualités, des documents, discussions, analyses etc.
INFO	: informations quotidiennes ou de référence telles que bulletin météo, guide de consommation, aide médicale etc
SPORT	: programme relatif aux sports
EDUCATE	: informations éducatives et culturelles
DRAMA	: tous types de concerts et fictions radiodiffusés
CULTURE	: tous les aspects de la culture nationale ou locale dont les événements religieux, la philosophie, les sciences sociales, la langue, le théâtre, etc
SCIENCE	: programmes techniques et scientifiques
VARIED	: programmes populaires tels que des jeux, divertissements, interviews privées, comédies, satires etc
POP M	: programme sur le domaine commercial des chansons populaires, le volume des ventes de disques, etc
ROCK M	: musique moderne actuelle généralement composée et jouée par de jeunes musiciens

M O R M	: musique populaire durant généralement moins de 5 minutes
LIGHT M	: musique classique, instrumentale, vocale, et musique légère appréciée des non professionnels
CLASSICS	: musique orchestrale incluant les grands opéras, les symphonies, la musique de chambre etc
OTHER M	: autres styles musicaux (Rhythm & Blues, Reggae, etc.)
WEATHER	: bulletins et prévisions météorologiques
FINANCE	: comptes-rendus financiers, commerciaux, affaires
CHILDREN	: programme pour enfants
SOCIAL A	: affaires sociales
RELIGION	: programme religieux
PHONE IN	: programme où le public intervient par téléphone
TRAVEL	: dossiers voyage
LEISURE	: programme concernant des activités récréatives
JAZZ	: musique jazz
COUNTRY	: musique country
NATIONAL	: musique nationale
OLDIES	: musique de l'âge d'or de la pop music
FOLK M	: musique folklorique
DOCUMENT	: documentaires

Réglage de l'horloge

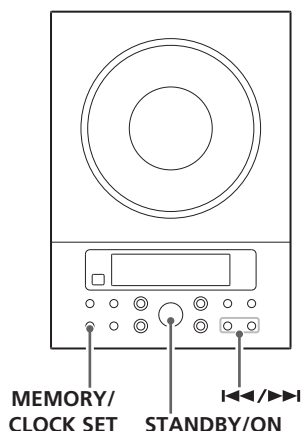

Si l'interrupteur d'alimentation du caisson de graves est coupé, les réglages conservés en mémoire (réglages d'horloge, des stations préréglées ou « presets », de la minuterie) seront effacés.

- 1** Si l'appareil est en service, appuyez sur la touche STANDBY/ON pour le mettre en veille.



- 2** Appuyez sur la touche CLOCK SET et maintenez-la.



« 12 HOUR » ou « 24 HOUR » clignote. Pour changer de mode horaire (12/24 h), appuyez sur la touche I◀◀ ou ▶▶I.

- Si aucune touche n'est pressée durant 10 secondes, le mode de réglage d'horloge est annulé.

- 3** Appuyez une fois encore sur la touche CLOCK SET.

La valeur des « heures » clignote.



- 4** Appuyez sur la touche SKIP (I◀◀ / ▶▶I) pour régler l'heure.

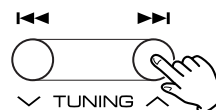

- 5** Appuyez sur la touche CLOCK SET.

La valeur des « minutes » clignote.

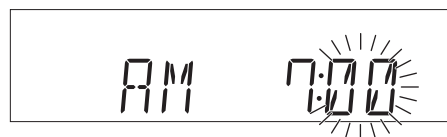

- 6** Appuyez sur la touche SKIP (I◀◀ / ▶▶I) pour régler les minutes.

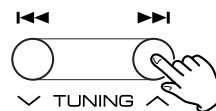

- 7** Appuyez sur la touche CLOCK SET.

L'horloge démarre.



Réglage de la minuterie

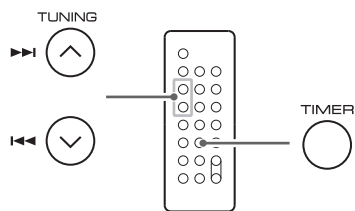

- L'appareil peut être programmé pour s'allumer et s'éteindre à une heure donnée.
- Réglez l'horloge avant de régler la minuterie.

1 Maintenez pressée la touche **TIMER** jusqu'à ce que l'indicateur **TIMER** et « **ON** » apparaissent sur l'écran.



La valeur des « heures » commencera à clignoter.

- Si aucune touche n'est pressée durant 10 secondes, le mode de réglage de minuterie est annulé.

2 Appuyez sur la touche **SKIP** (◀◀/▶▶) pour régler l'heure de démarrage (unité : heures), puis appuyez sur la touche **TIMER**.

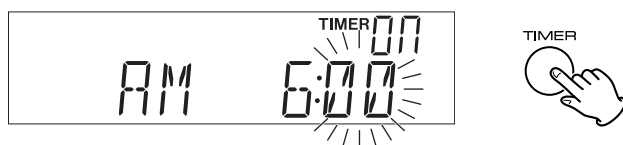
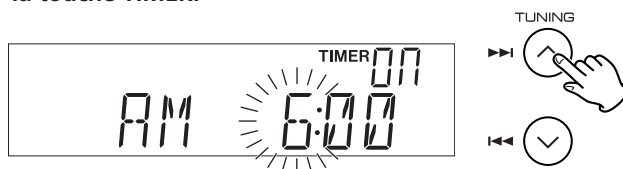

La valeur des « minutes » commencera à clignoter.

3 Appuyez sur la touche **SKIP** (◀◀/▶▶) pour régler l'heure de démarrage (unité : minutes), puis appuyez sur la touche **TIMER**.

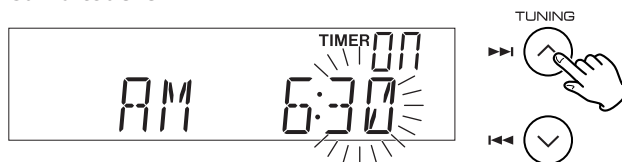

Les témoins « **TIMER** » et « **OFF** » apparaissent à l'écran et la valeur des « heures » commence à clignoter.

4 Appuyez sur la touche **SKIP** (◀◀/▶▶) pour régler l'heure d'arrêt (unité : heures), puis appuyez sur la touche **TIMER**.

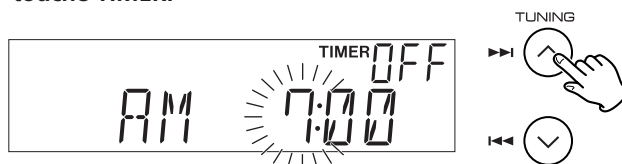

La valeur des « minutes » commencera à clignoter.

5 Appuyez sur la touche **SKIP** (◀◀/▶▶) pour régler l'heure d'arrêt (unité : minutes), puis appuyez sur la touche **TIMER**.

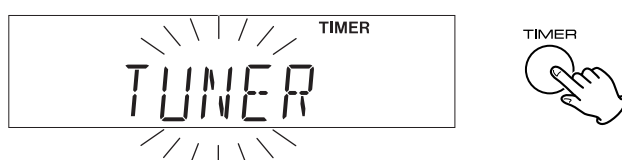
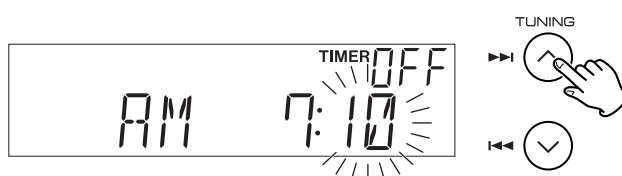

- 6** Appuyez sur la touche SKIP (◀◀/▶▶) pour sélectionner une source (CD ou TUNER), puis appuyez sur la touche TIMER.

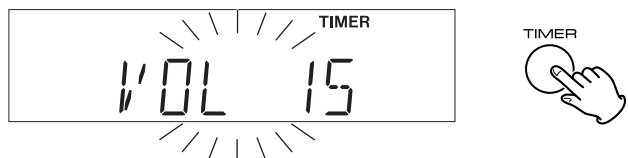
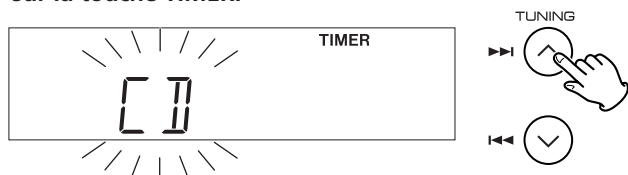

- 7** Appuyez sur la touche SKIP (◀◀/▶▶) pour régler le volume, puis appuyez sur la touche TIMER.

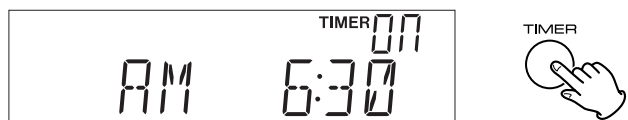
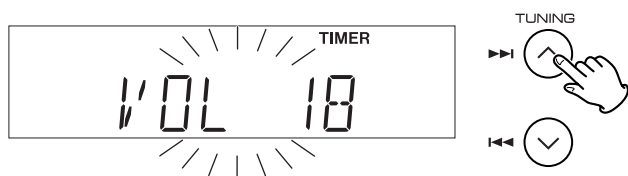

Le réglage de la minuterie est maintenant terminé et la minuterie est activée. Vos réglages de minuterie sont affichés un par un, et le témoin TIMER est allumé à l'écran.

8 Préparez la source.

Si vous avez sélectionné « CD » à l'étape **6**, installez un disque.

Si vous avez sélectionné « TUNER » à l'étape **6**, réglez une station.

- 9** Appuyez sur la touche STANDBY/ON pour mettre l'appareil en veille (standby).

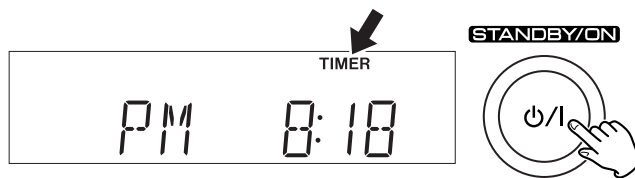

L'horloge et le témoin TIMER sont affichés. L'appareil s'allumera et s'éteindra chaque jour aux heures spécifiées.

N'oubliez pas de mettre l'appareil en veille (standby) ou la minuterie ne fonctionnera pas.

Si l'interrupteur d'alimentation du caisson de graves est coupé, les réglages conservés en mémoire (réglages d'horloge, des stations pré-réglées ou « presets », de la minuterie) seront effacés.

Pour activer ou désactiver la minuterie

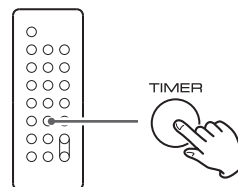

Si vous n'utilisez pas la minuterie, appuyez sur la touche TIMER pour la couper (le témoin TIMER disparaît de l'écran). Appuyez à nouveau sur la touche TIMER pour la remettre en service.

- Quand la minuterie est activée, ses réglages sont affichés un par un, et le témoin TIMER est allumé à l'écran.

Si vous avez des problèmes avec votre système, veuillez lire ce qui suit et voyez si vous pouvez résoudre le problème vous-même avant d'appeler votre revendeur ou le centre de maintenance TEAC.

Généralités

Pas d'alimentation

- Vérifiez la connexion au secteur. Contrôlez et assurez-vous que la prise secteur n'a pas d'interrupteur et, si elle en a un, qu'elle est en service. Vérifiez qu'il y a du courant dans la prise en y branchant un autre appareil comme une lampe ou un ventilateur.

Pas de son dans les enceintes.

- Sélectionnez la bonne source en appuyant sur la touche FUNCTION.
- Vérifiez le branchement des enceintes.
- Réglez le volume.
- Retirez la fiche de casque de la prise PHONES.
- Si l'indicateur de niveau VOLUME clignote, appuyez sur la touche MUTING.

Le son est parasité.

- L'appareil est trop proche d'un téléviseur TV ou de dispositifs similaires. Installez l'appareil plus loin, ou éteignez ces dispositifs.

La télécommande ne fonctionne pas.

- Appuyez sur la touche STANDBY/ON pour allumer l'appareil.
- Si la pile est épuisée, changez-la.
- Utilisez la télécommande dans le rayon prévu (5 m) et pointez-la vers la face avant.
- Éliminez les obstacles entre la télécommande et l'unité centrale.
- Si une lumière forte se trouve près de l'appareil, éteignez-la.

Lecteur de CD

La lecture ne fonctionne pas.

- Réinsérez le disque avec sa surface imprimée vers l'extérieur.
- Si le disque est sale, nettoyez sa surface.
- Un disque vierge a été chargé. Chargez un disque préenregistré.
- Selon le disque, etc. il peut être impossible de reproduire des CD-R/RW. Réessayez avec un autre disque.
- Vous ne pouvez pas reproduire de CD-R/RW non finalisé. Finalisez un tel disque dans un enregistreur de CD et réessayez.

Le son saute.

- Placez l'appareil sur une surface stable pour éviter les vibrations et les chocs.
- Si le disque est sale, nettoyez sa surface.
- N'employez pas de disques rayés, endommagés ou gondolés.

Syntoniseur (Tuner)

Aucune station ne peut être entendue, ou le signal est trop faible.

- Réglez correctement la station.
- Tournez l'antenne FM ou AM pour la meilleure position de réception.

Bien que la diffusion soit en stéréo, le son est mono.

- Appuyez sur la touche STEREO/MONO.

Si un fonctionnement normal ne peut pas être obtenu, débranchez le cordon d'alimentation de la prise secteur et rebranchez-le.

Si l'interrupteur d'alimentation du caisson de graves est coupé, les réglages conservés en mémoire (réglages d'horloge, des stations préréglées ou « presets », de la minuterie) seront effacés.

Faites attention à la condensation

Quand l'appareil (ou un disque) est déplacé d'un lieu froid à un lieu chaud, ou utilisé après un changement soudain de température, il y a un risque de condensation; la vapeur de l'air peut se condenser sur le mécanisme interne, rendant le fonctionnement correct erratique voire impossible. Pour empêcher cela, ou si cela se produit, laissez l'appareil allumé durant une ou deux heures. L'appareil s'acclimatera à la température de son environnement.

Maintenance

Si la surface de l'appareil est sale, essuyez-la avec un chiffon doux ou utilisez un détergent liquide léger dilué. Veillez à totalement enlever tout liquide excédentaire. N'utilisez pas de diluant, de benzine ou d'alcool car cela peut endommager la surface de l'appareil. Laissez totalement sécher la surface de l'appareil avant utilisation.

Section AMPLIFICATEUR

Puissance de sortie (G+D)	5 W + 5 W
Puissance de sortie (Caisson de graves)	15 W
Sensibilité d'entrée	300 mV
Réponse en fréquence	50 à 20 000 Hz

Section TUNER (FM)

Plage de fréquences	87.50 à 108.00 MHz
Sensibilité (S/B30 dB)	20 dB μ V/m

Section TUNER (AM)

Plage de fréquences	522 à 1 620 kHz
Sensibilité (S/B 20 dB)	54 dB μ V/m

Section LECTEUR DE CD

Réponse en fréquence	20 à 20 000 Hz (\pm 1 dB)
Rapport signal/bruit	55 dB
Pleurage et scintillement	Non mesurable

ENCEINTES

Type	Réponse plate large bande
Impédance	4 ohms

CAISSON DE GRAVES

Impédance	8 ohms
---------------------	--------

GENERALES

Alimentation électrique	CA 230 V, 50 Hz
Consommation électrique	80 W
	(en veille : moins de 1,4 W)

Dimensions (L x H x P)

Unité centrale	160 x 226 x 86 mm
Enceintes G& D	142 x 226 x 70 mm
Caisson de graves	160 x 245 x 335 mm

Poids

Unité centrale	1 kg
Enceintes G& D	0,6 kg chacune
Caisson de graves	5,3 kg

Pays d'origine	Chine
--------------------------	-------

Accessoires en standard

Télécommande (RC-970) x 1
Pile pour télécommande x 1
Câble de caisson de graves x 1
Câble d'enceinte x 2
Antenne FM x 1
Antenne AM x 1
Câble à mini-fiche stéréo x 1

Support de montage mural x 3
Vis de montage mural x 10
Crochet mural conique en plastique x 10
Gabarit pour montage mural x 1

Manuel du propriétaire x 1
Carte de garantie x 1

- Conception et caractéristiques sont sujettes à modifications sans préavis.
- Le poids et les dimensions sont des valeurs approchées.
- Les illustrations peuvent légèrement différer des modèles de production.

Gracias por confiar en TEAC. Lea atentamente este manual para obtener el mejor rendimiento de la unidad.

Antes de utilizar la unidad	46
Montaje mural	47
Conexión	48
Funciones	50
Mando a distancia	51
Discos	52
Funcionamiento básico	53
Audición de CD/MP3	54
Repetición	56
Reproducción al azar	56
Modo de búsqueda (sólo MP3)	57
Reproducción programada	58
Audición de una fuente externa	59
Escucha de la radio	60
Presintonías	61
RDS	62
RDS PTY (búsqueda por tipo de programa)	62
Puesta en hora del reloj	63
Ajuste del temporizador	64
Solución de problemas	66
Especificaciones	67

Léase antes de continuar

- La unidad puede calentarse durante su funcionamiento, por lo que habrá que dejar espacio suficiente alrededor para su ventilación.
Los orificios de ventilación no deberán obstruirse. Deje al menos 5 cm de espacio libre a ambos laterales de la unidad. NO coloque ningún objeto encima de la unidad.
- La tensión suministrada a la unidad deberá coincidir con el valor indicado en el panel posterior. En caso de duda, consulte a un electricista.
- Elija cuidadosamente el emplazamiento de la unidad. No coloque la unidad a la luz solar directa ni cerca de fuentes de calor. Evite los lugares expuestos a vibraciones o a un exceso de suciedad, frío, calor o humedad.
- No coloque la unidad encima de otros componentes electrónicos.
- No abra la carcasa de la unidad, ya que podrían dañarse los circuitos o producirse descargas eléctricas. Si entra algún cuerpo extraño en la unidad, póngase en contacto con su distribuidor o empresa de servicios lo antes posible.
- Cuando desconecte el cable de la toma mural, sostenga únicamente el conector y nunca el propio cable.
- Para mantener limpio el lector láser, no lo toque y cierre siempre la compuerta del CD cuando termine.
- No intente limpiar la unidad con disolventes químicos, ya que podrían dañar el acabado. Utilice un paño limpio y seco que no se deshilache.
- Conserve el manual en un lugar seguro para futuras consultas.

PRECAUCIÓN: NO MUEVA LA UNIDAD DURANTE LA REPRODUCCIÓN

Durante la reproducción, el disco gira a altas velocidades. No levante ni mueva la unidad durante la reproducción. Podrían resultar dañados el disco o la unidad.

TRASLADO DE LA UNIDAD

Si tiene que cambiar de sitio la unidad o embalarla para su traslado, no olvide extraer el disco. Si traslada la unidad con el disco insertado, podrían ocasionarse anomalías operativas u otros daños.

PRECAUCIÓN

- No permita que ningún líquido se derrame o salpique este aparato.
- No coloque objetos que contengan líquidos, como jarrones, encima de este aparato.
- No instale este aparato confinado en un espacio reducido, como podría ser encastrado en una estantería o lugar similar.
- Este aparato recibe corriente nominal no operativa de la salida de corriente AC aun cuando su interruptor STANDBY/ON esté en la posición STANDBY.
- El aparato debe estar colocado lo suficientemente cerca de la salida de corriente como para poder acceder al enchufe en cualquier momento.
- Conecte siempre los aparatos de clase I como este a salidas de corriente con toma de tierra.
- Las baterías (paquete de baterías o baterías instaladas) no se deben exponer al calor excesivo tal como sol, fuego o similares.

Reciclaje de su producto viejo

1. Cuando se adjunta a un producto este símbolo tachado de un contenedor con ruedas, significa que el producto está cubierto por la Directiva Europea 2002/96/EC.
2. Todos los productos eléctricos y electrónicos se deben reciclar de un modo separado del sistema municipal de basura, a través de las instalaciones de recogida señaladas por el gobierno o las autoridades locales.
3. El reciclaje correcto de su producto viejo ayudará a prevenir las consecuencias negativas potenciales para el ambiente y la salud humana.
4. Para una información más detallada sobre el reciclaje de su producto viejo, contacte por favor con su ayuntamiento, servicio de basuras o la tienda en donde usted compró el producto.



NXT es una marca comercial de New Transducers Ltd.

La unidad principal y los altavoces derecho e izquierdo se pueden montar en la pared.

Precauciones

- Procure que la longitud de los cables sea aproximadamente de 3 m.
No intente montar la unidad principal y los altavoces demasiado lejos del subwoofer.
- Taladre los orificios en un material sólido y fiable (viga de madera, muro de hormigón).
- TEAC suministra estos soportes para facilitar la tarea al usuario. Consulte los reglamentos de construcción y extreme las precauciones cuando monte estos soportes. Si tiene alguna duda sobre la forma de usar los soportes facilitados, consulte en un establecimiento o tienda de materiales de su zona.

Anclaje a la pared

- 1 Utilice la plantilla suministrada para marcar los puntos de taladro.
- 2 Asegure los soportes a la pared con los tornillos facilitados.

- Para mayor comodidad, se incluye un juego de tacos de plástico. Si decide usar estos tacos, taladre un orificio de referencia usando una broca de 6 mm e inserte el taco. Únicamente utilice estos tacos si son apropiados para el material sobre el que se va a montar la unidad. En caso de duda, consulte en una ferretería.

Observación:

Antes de continuar, realice las conexiones entre la unidad principal y los altavoces (páginas 48-49).

- 3 Cuelgue la unidad principal y los altavoces de las patillas de montaje.

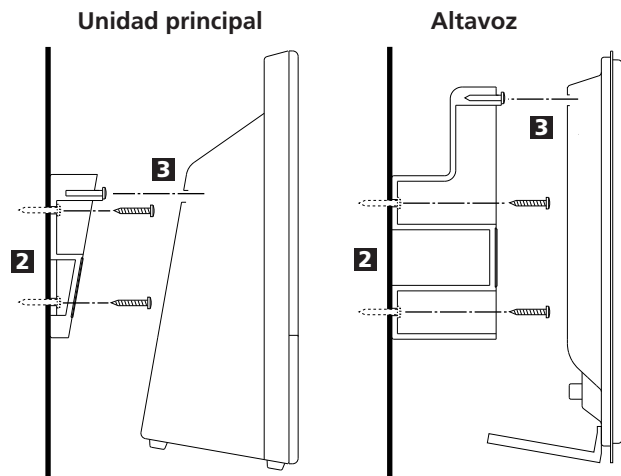

PRECAUCIÓN

- Apague todos los equipos antes de realizar ninguna conexión.
- Lea las instrucciones de cada uno de los componentes que tiene intención de usar con esta unidad.
- Inserte correctamente los conectores. Para evitar zumbidos y ruidos, no tienda los cables de conexión en el mismo mazo del cable de alimentación.

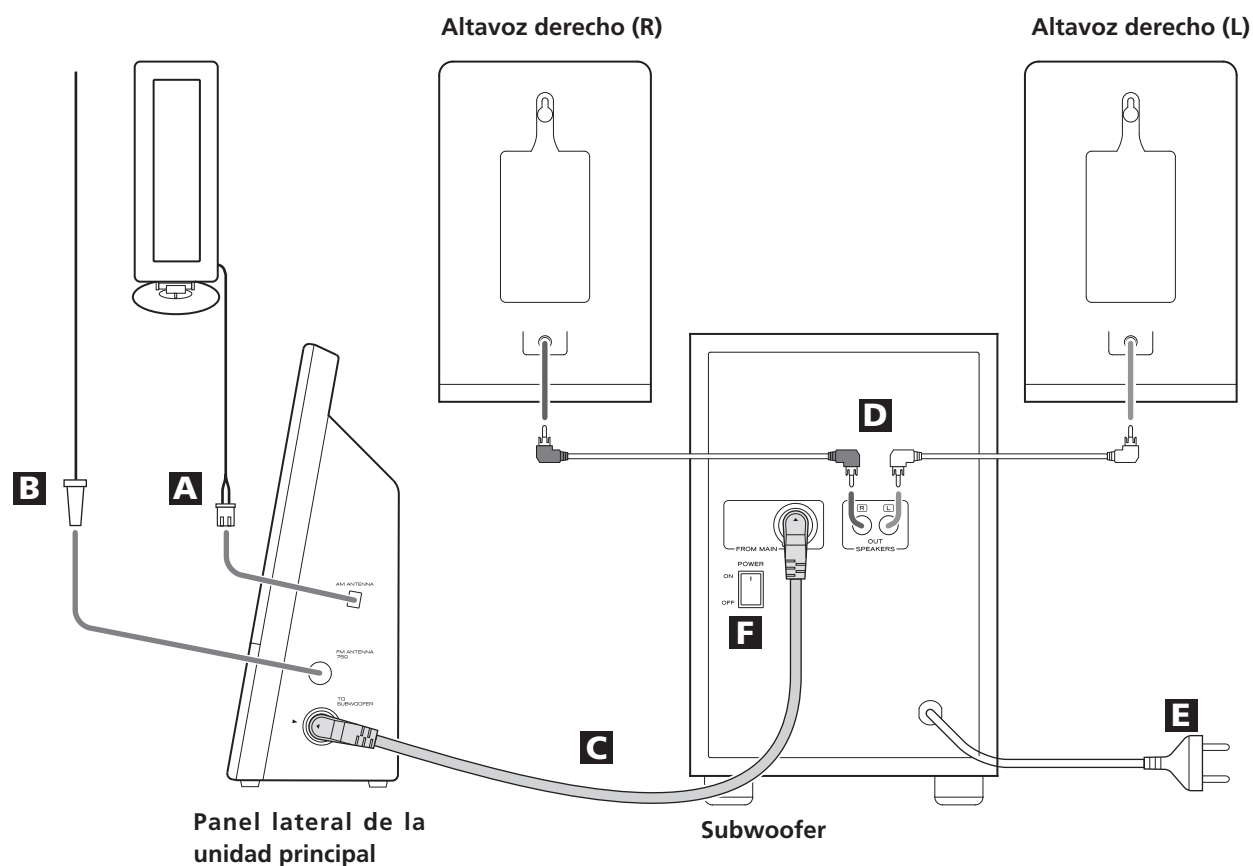

A Antena de cuadro de AM

Oriente la antena para optimizar la recepción.
Si lo desea, puede anclar la antena de AM a una pared como se indica en la ilustración:

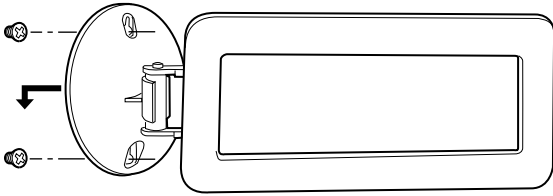

B Antena de FM

En el modo FM, sintonice una emisora de frecuencia modulada y despliegue el cable hasta lograr la mejor recepción. La antena quizá deba reorientarse si cambia la unidad de emplazamiento.

Antena de FM exterior

Si está en una zona donde las señales de FM son débiles, deberá usar una antena de FM exterior de 75 ohmios de tipo no balanceado y un transformador opcional apropiado (no incluido). Por lo general valdrá con una de 3 elementos. Si la recepción de FM es especialmente débil, quizá sea preciso utilizar una antena de 5 o más elementos.

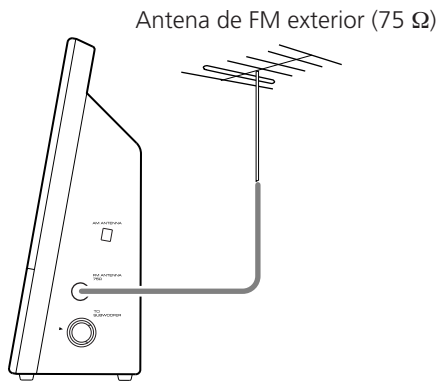

C Subwoofer

Conecte los terminales "TO SUBWOOFER" y "FROM MAIN" con el cable suministrado.

- Realice la conexión en la dirección que se muestra en la ilustración.

D ALTAVOCES

Conecte el altavoz izquierdo a L y el derecho a R.

- Si va a usar unos altavoces distintos de los incluidos, asegúrese de que su impedancia es como mínimo de 4 Ω.
- Estos terminales sólo están preparados para conectar altavoces.

E Cable de alimentación

Asegúrese de conectar el cable de alimentación a una toma de red que suministre la tensión adecuada.

Sostenga siempre el cable de alimentación por el conector. No tire nunca del propio cable de corriente.

F Interruptor de encendido (POWER) del subwoofer

Use este interruptor para encender o apagar el sistema.

El equipo consume una pequeña cantidad de corriente incluso estando apagado.

- Si se apaga el interruptor del subwoofer, se borrarán los ajustes guardados en la memoria (reloj, presintonías, temporizador). Para no perder los ajustes, se recomienda mantener este interruptor activado (ON) aunque no se esté utilizando.

G Entrada auxiliar AUX IN

En esta entrada puede conectar un reproductor de audio portátil.

Conecte la salida de línea LINE OUT o de audio PHONES (jack de salida de audio) del reproductor utilizando el cable con miniconector estéreo suministrado.

Cuando use el jack PHONES del mini reproductor, deberá ajustar su volumen o es posible que no oiga el sonido del MC-DX30.

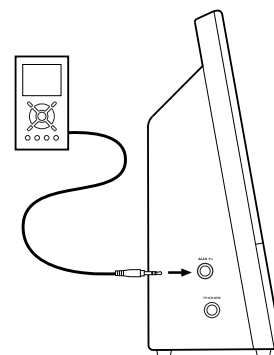

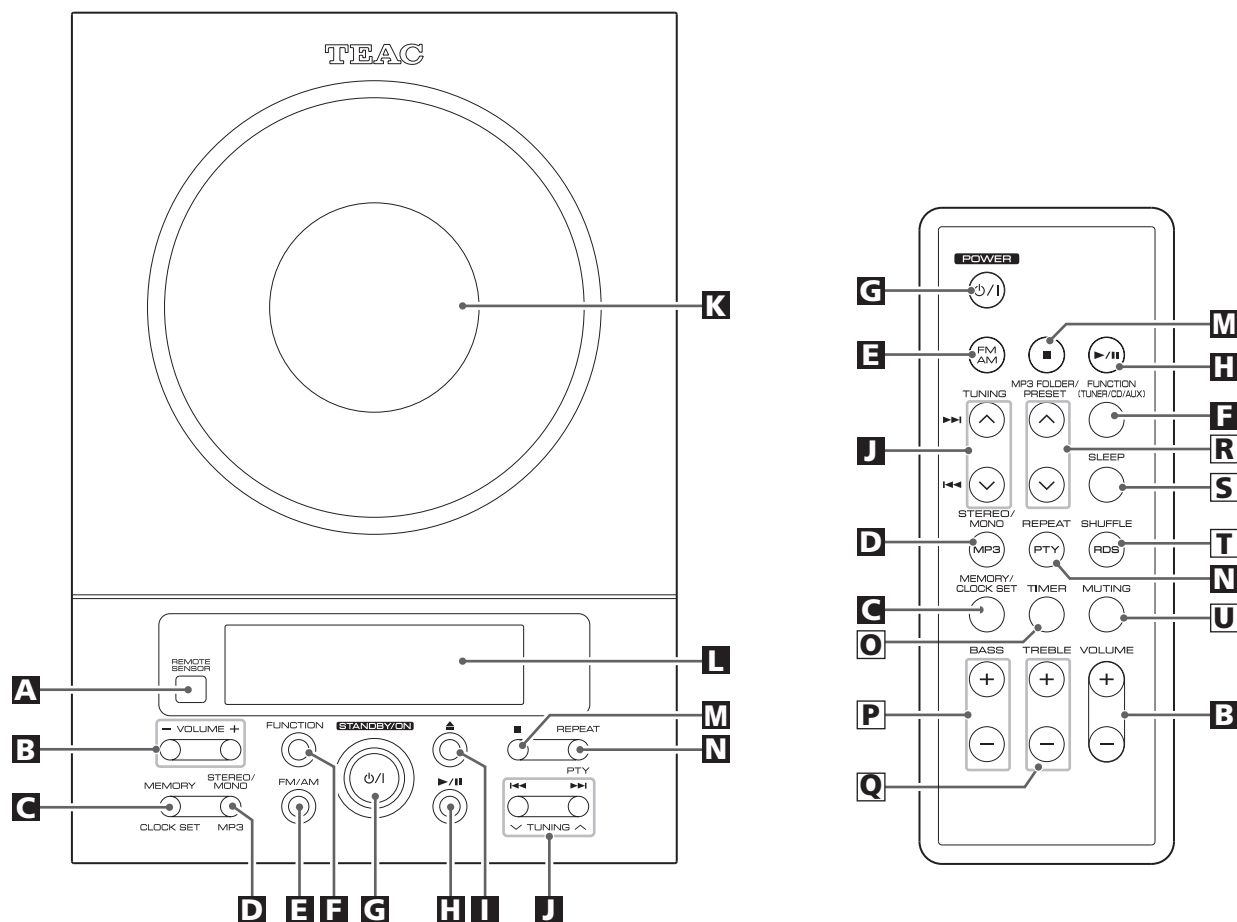

A SENSOR REMOTO

Cuando utilice el mando a distancia, apunte con él hacia el sensor remoto.

B VOLUMEN

Utilice los botones "+" y "-" para regular el volumen.

C MEMORY/CLOCK SET (memoria / puesta en hora)

En el modo de CD, use este botón para programar pistas.
En el modo de sintonizador (TUNER), use este botón para guardar en la memoria los preajustes de canal.
Este botón también se utiliza para poner el reloj en hora.

D STEREO/MONO/MP3 (estéreo / mono / mp3)

En el modo FM TUNER, use este botón para seleccionar estéreo o mono.
Durante la reproducción de un disco MP3, use este botón para buscar el nombre de la pista.
Durante la reproducción de CD, use este botón para activar o desactivar la función ESP.

E FM/AM

Use este botón para seleccionar FM o AM (MW).

F FUNCTION (función)

Use este botón para seleccionar la fuente de sonido (CD, AUX o TUNER).

G STANDBY/ON (encendido / apagado)

Pulse este interruptor para encender o apagar la unidad.
La unidad principal se alimenta a través del subwoofer, por lo que deberá encender antes la unidad de subgraves.

Cuando la unidad principal está en modo de espera (standby), el indicador de encendido del subwoofer permanece iluminado en naranja.
Si se enciende la unidad principal, este indicador se ilumina de color azul.

El equipo consume una pequeña cantidad de corriente incluso estando apagado (interruptor en STANDBY).

H Reproducción / pausa (▶/II)

Use este botón para iniciar la reproducción o activar la pausa del CD/MP3.

I Apertura / cierre

Use este botón para abrir y cerrar la compuerta del CD.

J Salto (◀◀ / ▶▶) / sintonización (TUNING)

En el modo de CD, pulse brevemente este botón para saltar de una pista a otra.

Mantenga pulsado el botón para buscar una parte concreta de la pista.

En el modo TUNER, pulse brevemente este botón para sintonizar emisoras.

En el modo Standby (unidad apagada), estos botones se usan para ajustar el reloj y el temporizador.

K Compartimento de CD

L Pantalla

M Parada (■)

Use este botón para detener la reproducción del CD/MP3.

N REPEAT/PTY (repetición / búsqueda PTY)

En el modo de CD, use este botón para activar la repetición.

En el modo FM TUNER, use este botón para activar la búsqueda por tipo de programa (PTY).

O TIMER (temporizador)

Use este botón y los de salto (◀◀ / ▶▶) para ajustar el temporizador.

P BASS (graves)

Use estos botones para elevar o reducir el sonido de bajas frecuencias.

Q TREBLE (agudos)

Use estos botones para elevar o reducir el sonido de altas frecuencias.

R MP3 FOLDER/PRESET (carpeta MP3 / presintonías)

En el modo TUNER, use estos botones para seleccionar presintonías.

Durante la reproducción de un disco MP3, use estos botones para seleccionar una carpeta del disco.

S SLEEP (desconexión programada)

Use este botón para programar la desconexión automática.

T SHUFFLE/RDS (reproducción al azar / RDS)

Use este botón para activar la reproducción al azar.

En el modo FM TUNER, use este botón para seleccionar un modo RDS.

U MUTING (silenciamiento)

Use este botón para silenciar el sonido.

Observación:

Para simplificar las explicaciones, las instrucciones del manual se refieren únicamente a los nombres de los botones y controles del panel frontal. Los botones y controles correspondientes del mando a distancia funcionan de la misma manera.

El mando a distancia suministrado permite el control remoto de la unidad.

Cuando utilice el mando a distancia, apunte al sensor remoto del panel frontal.

- Aunque el mando a distancia se utilice dentro del radio de acción adecuado, es posible que no funcione si hay algún obstáculo entre la unidad y el mando.
- Si el mando a distancia se utiliza cerca de otros productos que generen rayos infrarrojos, o se utilizan otros dispositivos de control remoto que emitan rayos infrarrojos, es posible que no funcione correctamente. Y a la inversa, los otros productos también podrían funcionar de manera anómala.

Instalación de las pilas

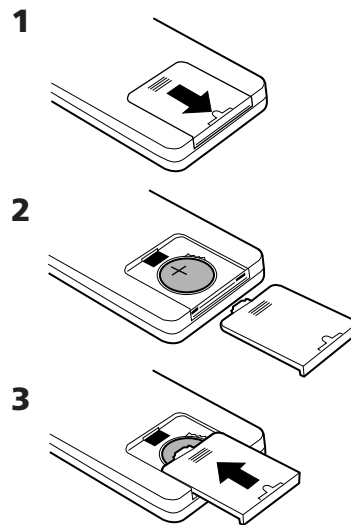

1. Retire la tapa del compartimento de las pilas.
2. Introduzca la pila de litio (CR2032, 3 V).
3. Cierre el compartimento.

Sustitución de la pila

Si observa que cada vez tiene que acercar más el mando a la unidad principal para que reciba la orden, significa que la pila se está agotando. En tal caso, sustituya la pila por una nueva.

Precauciones con las pilas

No caliente ni desarme las pilas, ni se deshaga de ellas arrojándolas al fuego.

Discos utilizables:

- CD-Audio convencionales con el logotipo COMPACT DISC DIGITAL AUDIO en la etiqueta:



- Discos CD-R y CD-RW con la sesión correctamente cerrada
- CD-MP3

Observación:

- Dependiendo de la calidad del disco o del estado de la grabación, algunos CD-R y CD-RW es posible que no puedan reproducirse.
- Esta unidad no puede reproducir archivos de audio formateados con Windows Media. (Windows Media es una marca comercial de Microsoft Corporation.)
- Los discos protegidos contra copia y otros que no se ajustan al estándar de CD es posible que no se reproduzcan correctamente en esta unidad. Si utiliza discos de éstos con la unidad, TEAC Corporation y sus filiales no asumen responsabilidades por las posibles consecuencias ni garantizan la calidad de la reproducción. Si tiene problemas con tales discos, póngase en contacto con sus fabricantes.
- Coloque el disco en la bandeja siempre con la cara de la etiqueta hacia arriba. (Los discos compactos sólo se graban y reproducen por una cara.)
- Para extraer un disco de su estuche, presione en el centro de la caja, levante el disco y sosténgalo con cuidado por los bordes.



Cómo retirar el disco



Cómo sostener el disco

- Si se ensucia el disco, limpie la superficie en sentido radial (del orificio central hacia fuera) con un paño suave y seco:



- No utilice nunca productos químicos, como aerosoles para vinilo, líquidos o aerosoles antiestáticos, bencina o aguarrás para limpiar los discos. Estos productos químicos ocasionarán daños irreparables en la superficie de plástico del disco.
- Los discos deberán devolverse a sus estuches después de usarlos. De lo contrario podrían ensuciarse o rayarse y provocar "saltos" del lector láser.

- No exponga los discos a la luz solar directa o a elevados niveles de temperatura o humedad durante periodos prolongados. La exposición prolongada a temperaturas elevadas deformará el disco.
- No reproduzca ningún disco que esté curvado, deformado o dañado. La reproducción de estos discos puede causar daños irreparables en los mecanismos de lectura.
- Los discos CD-R y CD-RW son más sensibles al calor y a los rayos ultravioleta que los CD normales. Convendrá guardarlos en un lugar donde no incida la luz solar directa, y alejados de fuentes de calor (radiadores, etc.) o dispositivos eléctricos que generen calor.
- No se recomiendan los discos CD-R y CD-RW imprimibles, ya que la cara de la etiqueta podría adherirse y dañar la unidad.
- No adhiera papeles ni láminas de protección a los discos, ni aplique ningún tipo de aerosol de revestimiento.
- Utilice un rotulador de punta blanda para escribir en el lado de la etiqueta. No emplee nunca bolígrafos ni lápices de punta dura, ya que podría dañar la cara grabada del disco.
- No utilice nunca estabilizadores. Los estabilizadores de CD existentes en el mercado producirán daños en los mecanismos y anomalías en su funcionamiento.
- No utilice discos de diseño irregular (octogonales, forma de corazón, tamaño tarjeta, etc.), ya que pueden dañar la unidad.

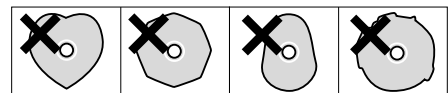

- Si tiene alguna duda sobre el cuidado y manipulación de un disco CD-R/RW, lea las instrucciones facilitadas con el disco o póngase directamente en contacto con el fabricante.

Compatibilidad MP3

- Los nombres de los archivos MP3 sólo utilizan caracteres alfanuméricos. Esta unidad no puede mostrar correctamente ni símbolos ni caracteres de tamaño completo o 2 bytes de anchura (japonés, chino, etc.). Asegúrese de usar la extensión de archivo ".mp3".
- El disco deberá tener cerrada la sesión de grabación para poderse reproducir.
- El CD-ROM deberá ser compatible con ISO 9660.
- Si hay más de 200 carpetas o archivos grabados en el disco, es posible que la unidad no pueda reproducirlos correctamente.
- El archivo debe tener formato MPEG-1 Audio Layer 3 mono o estéreo, 44,1 ó 48 kHz, velocidad de transferencia fija.

(panel posterior del subwoofer)

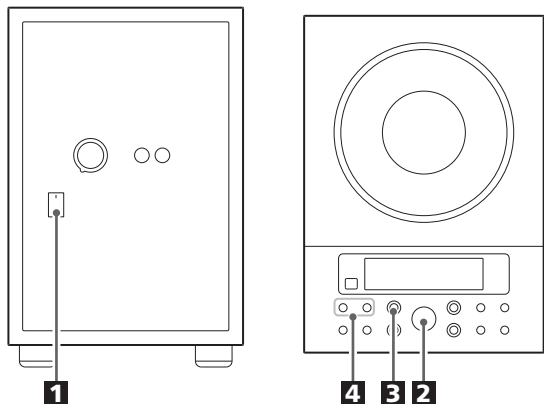

1 Encienda el subwoofer.

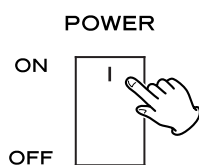

2 Pulse el interruptor STANDBY/ON de la unidad principal.

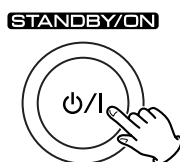

3 Seleccione la fuente de sonido con el botón FUNCTION.

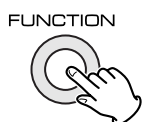

4 Ponga en marcha la fuente y regule el volumen con los botones VOLUME.

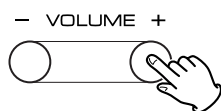

Silenciamiento

Par silenciar el sonido momentáneamente, pulse el botón MUTING. Pulse de nuevo MUTING para restablecer el sonido.

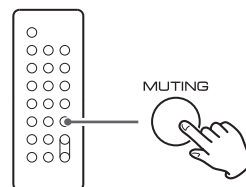

- Mientras el sonido está interrumpido, los indicadores de nivel de volumen parpadean.

Auriculares

Para la escucha en privado, primero reduzca el volumen al nivel mínimo. A continuación, conecte los auriculares a la toma PHONES y regule el volumen con los botones VOLUME. El sonido de los altavoces se suspende mientras están conectados los auriculares.

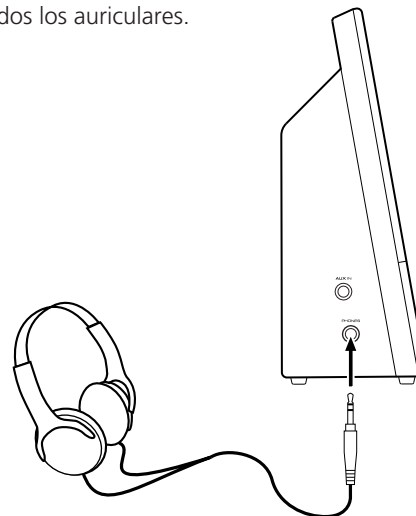

PRECAUCIÓN

Reduzca siempre el nivel de volumen antes de conectar los auriculares. PARA EVITAR DAÑOS EN EL SISTEMA AUDITIVO, no se coloque los auriculares antes de conectarlos.

Desconexión programada

Si pulsa repetidas veces el botón SLEEP, puede establecer un intervalo (descendiendo de 90 a 10 minutos) para que, una vez transcurrido, la unidad se apague automáticamente (Standby).

Cada pulsación de SLEEP reduce el valor en 10 minutos.

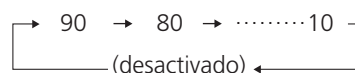
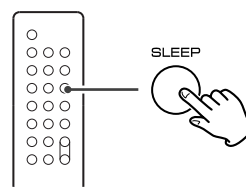

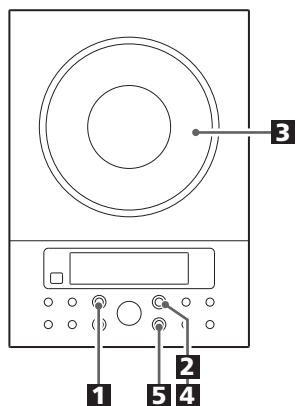

1 Pulse el botón **FUNCTION** para seleccionar el modo CD.

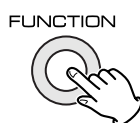

2 Pulse el botón de apertura/cierre.



3 Coloque un disco en el pivote central del reproductor, con la cara de la etiqueta hacia fuera.

Presione el disco en el centro hasta que oiga un clic, señal de que está bien encajado.

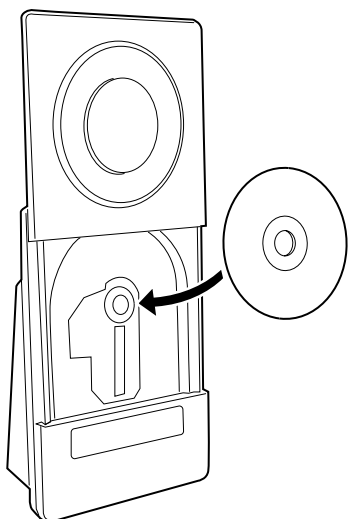

- No coloque más de un disco al mismo tiempo en el mecanismo de carga.
- Compruebe que el disco está perfectamente centrado y encajado.

4 Pulse el botón de apertura/cierre para cerrar el compartimento de CD.

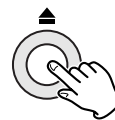

- La unidad tarda unos instantes en cargar el disco. Durante la operación de carga, no funcionará ningún botón. Espere a que aparezcan en la pantalla el número total de pistas y el tiempo total de reproducción del disco.
- Si no hay un disco cargado en el reproductor, la pantalla indicará "NO DISC".

Si el disco es un CD

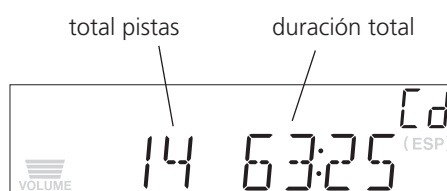

Si el disco es MP3

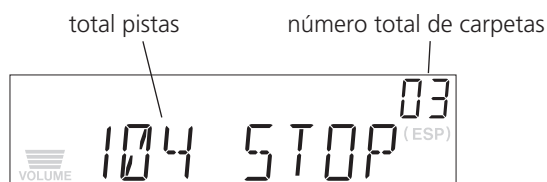

5 Pulse el botón **PLAY/PAUSE** (▶/||) para dar comienzo a la reproducción.



La reproducción se inicia desde la primera pista del disco.

- Las pistas MP3 grabadas fuera de carpetas se situarán automáticamente en la carpeta raíz, y la reproducción comenzará en la primera pista de dicha carpeta.
- Una vez concluida la reproducción de todas las pistas, la unidad se detendrá automáticamente.

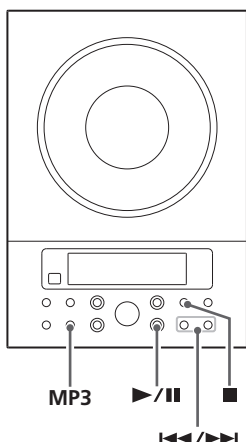

Para interrumpir momentáneamente la reproducción (pausa)



Pulse el botón ►/|| durante la reproducción. La reproducción se detiene en la posición actual. Para reanudarla, pulse de nuevo el botón ►/||.

Para detener la reproducción

Pulse el botón de parada (■) para detener la reproducción.

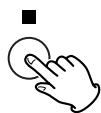

Para saltar a la pista siguiente o anterior

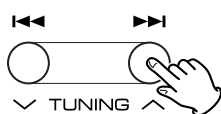

Durante la reproducción, pulse el botón de salto (◀◀◀ o ▶▶▶) varias veces hasta localizar la pista deseada. La pista seleccionada se reproducirá desde el principio.

Desde parada, pulse los botones de salto (◀◀◀ o ▶▶▶) repetidas veces hasta localizar la pista que desea oír. Pulse el botón ►/|| para iniciar la reproducción desde la pista seleccionada.

- Si pulsa el botón ◀◀◀ durante la reproducción, la pista en curso se reproducirá desde el principio. Para retroceder al principio de la pista anterior, pulse dos veces el botón ◀◀◀.
- Durante la reproducción programada, se saltará a la pista siguiente o anterior del programa.

Búsqueda de un fragmento de la pista

Durante la reproducción, mantenga pulsado el botón de salto (◀◀◀ o ▶▶▶) y libérela cuando localice la parte que desea oír.

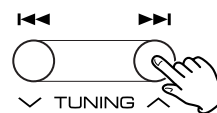

ESP (protección electrónica frente a impactos)



La función ESP almacena música en el búfer para evitar saltos en el sonido.

Durante la reproducción de un CD, pulse el botón MP3 para activar o desactivar la función ESP. Cuando active la función ESP, en la pantalla aparecerá brevemente "40 SEC" (40 segundos) y se iluminará el indicador (ESP).

- El indicador (ESP) parpadea mientras la unidad almacena datos en el búfer.
- Si la unidad se encuentra en un lugar estable sin exposición a impactos mecánicos, puede desconectar tranquilamente esta función.
- Durante la reproducción de MP3, esta función siempre está activada.

Información MP3



Durante la reproducción de un disco MP3, pulse el botón MP3 durante más de 1 segundo. La información de la pista actual se visualiza en el siguiente orden:

Nombre de archivo → Título → Intérprete → Álbum

- Si no existe información, se visualiza NONE.
- Si la unidad no puede leer la información, se visualiza UNKNOWN (desconocido).

Pulse de nuevo el botón MP3 durante más de 1 segundo para cancelar el modo de información de MP3.

Selección de carpeta en un disco MP3

Pulse el botón MP3 FOLDER para seleccionar una carpeta.

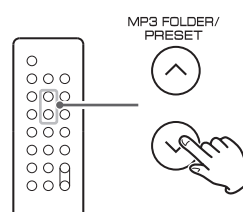

Repetición

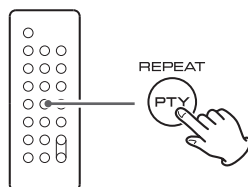

Cada vez que pulse el botón REPEAT, el modo cambiará en el siguiente orden:

Si el disco es un CD:

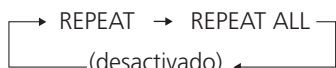

Si el disco es MP3:



- El modo de repetición quedará cancelado si pulsa uno de los siguientes botones:

STOP (parada), FUNCTION (función), OPEN/CLOSE (apertura/cierre), STANDBY/ON (encendido/apagado)

Repetición de una pista

Pulse una vez el botón REPEAT durante la reproducción. "REPEAT" se ilumina.

La pista actual se reproducirá de forma continua. Si pulsa el botón de salto (◀◀◦▶▶) y selecciona otra pista, la pista seleccionada se reproducirá de forma ininterrumpida.

También es posible seleccionar una pista para la repetición desde la posición de parada. Pulse el botón REPEAT, seleccione una pista con el botón de salto (◀◀◦▶▶) y pulse ▶/|| para iniciar la reproducción.

Repetición de todas las pistas

Todas las pistas se reproducirán de forma repetida. Pulse dos veces el botón REPEAT. "REPEAT ALL" se ilumina.

Durante la reproducción programada, las pistas incluidas en el programa se reproducirán de forma continua.

Repetición de todas las pistas de una carpeta (MP3)

Todas las pistas de la carpeta se reproducirán ininterrumpidamente.

Pulse tres veces el botón REPEAT. "REPEAT ALBUM" se ilumina.

Reproducción al azar

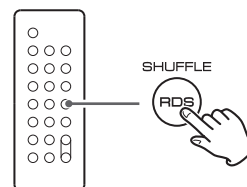

Las pistas se pueden reproducir en un orden aleatorio. Pulse el botón SHUFFLE durante la reproducción o desde la posición de parada. "SHUFFLE" se iluminará en la pantalla.

- Si pulsa el botón ▶▶I durante la reproducción al azar, se seleccionará y reproducirá al azar la siguiente pista. Si pulsa el botón I◀◀, la pista en curso se reproducirá desde el principio. No se puede repetir una pista durante la reproducción al azar.
- La reproducción al azar no funciona en el modo de reproducción programada.
- Si pulsa uno de los siguientes botones, el modo de reproducción al azar quedará cancelado:

SHUFFLE (repr. al azar), STOP (parada), FUNCTION (función), OPEN/CLOSE (apertura/cierre), STANDBY/ON (encendido/apagado)

Modo de búsqueda (sólo MP3)

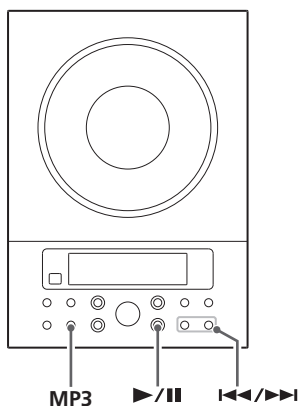

Búsqueda de nombre de pista

Puede seleccionar la pista buscándola por su nombre.

1 Pulse una vez el botón MP3.



En la pantalla aparecerá una letra del alfabeto (primera letra de un nombre de pista) y un número de pista.

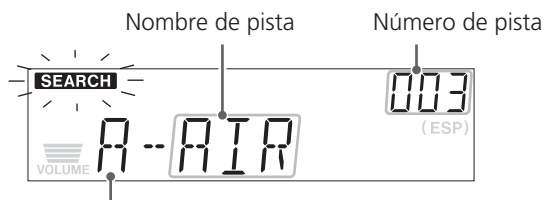

Primera letra del nombre de pista

- Para cancelar el modo de búsqueda, pulse el botón de parada (■).

2 Seleccione la primera letra del nombre de la pista que desea oír, pulsando el botón de salto (◀◀ o ▶▶).

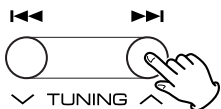

3 Mantenga pulsado el botón de salto (◀◀ o ▶▶).

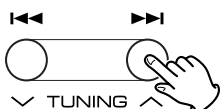

A continuación podrá seleccionar la pista que empiece por esa letra pulsando el botón de salto (◀◀ o ▶▶).

4 Pulse el botón ▶/||.

La reproducción comenzará desde la pista seleccionada.



Búsqueda de pista en una carpeta

1 Pulse dos veces el botón MP3.



Se visualizará el nombre de la carpeta.

2 Pulse el botón de salto (◀◀ o ▶▶) para comprobar que la pista que quiere oír se encuentra en la carpeta.

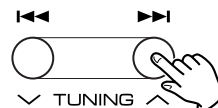

3 Mantenga pulsado el botón de salto (◀◀ o ▶▶).

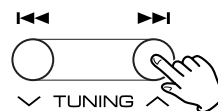

A continuación podrá seleccionar la pista de la carpeta pulsando el botón de salto (◀◀ o ▶▶).

- Las pistas MP3 grabadas fuera de carpetas se situarán en la carpeta raíz.

4 Pulse el botón ▶/|| para dar comienzo a la reproducción.



La reproducción comenzará desde la pista seleccionada.

- Si omite el paso 3, la reproducción comenzará en la primera pista de la carpeta seleccionada.

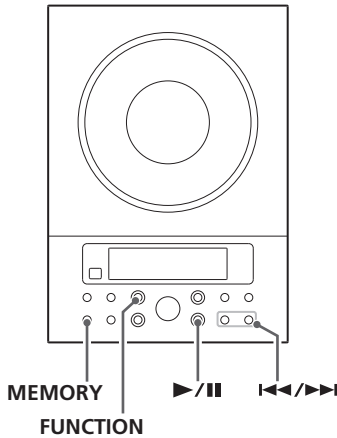

Se pueden programar hasta 64 pistas en el orden deseado.

La reproducción al azar no funciona en el modo de reproducción programada.

1 Pulse el botón **FUNCTION** para seleccionar el modo CD.

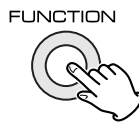

2 Pulse el botón **MEMORY**.

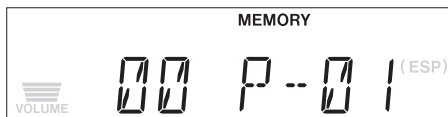
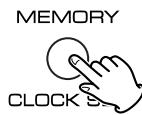

"MEMORY" se ilumina en la pantalla.

- Para cancelar el modo de programa, pulse el botón de parada (■).

3 Pulse el botón de salto (◀◀◀ o ▶▶▶) repetidas veces para seleccionar una carpeta del disco MP3, y después pulse **MEMORY**.

- Las pistas MP3 grabadas fuera de carpetas se situarán en la carpeta raíz "01".
- Omite este paso cuando reproduzca un CD.

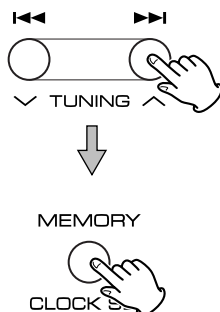

4 Pulse el botón de salto (◀◀◀ o ▶▶▶) repetidas veces para seleccionar una pista, y después pulse **MEMORY**.



MEMORY

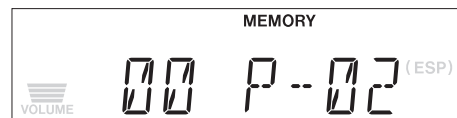

La pista queda incluida en el programa, y "P-02" se visualiza en la pantalla.

- Repita los pasos **3** y **4** para programar otras pistas.
- Se pueden programar un total de 64 pistas.

5 Una vez completada la selección de los números de pista, pulse el botón ▶/|| para dar comienzo a la reproducción programada.

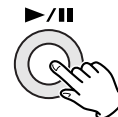

- Cuando finalice la reproducción de todas las pistas programadas, o si se pulsa uno de los siguientes botones, el indicador MEMORY se apagará y el modo de programa quedará desactivado:

STOP (parada), FUNCTION (función)
STANDBY/ON (encendido/apagado)

El programa se conserva en la memoria hasta que se pulse el botón de apertura/cierre o se desconecte la unidad. Puede reproducir de nuevo el programa pulsando MEMORY y ▶/||. (Si hay seleccionada otra fuente, primero active el modo CD pulsando el botón FUNCTION.)

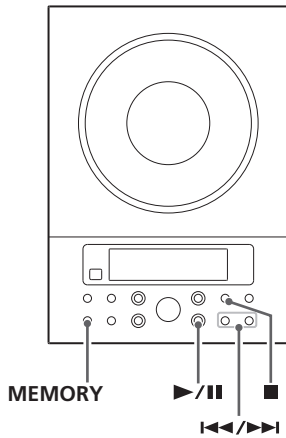

Para comprobar el orden programado

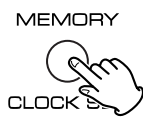

Desde la posición de parada, pulse el botón MEMORY repetidas veces. En la pantalla aparecerán el número de pista y el número de programa.

Para añadir una pista al final del programa

Desde la posición de parada, pulse MEMORY repetidas veces hasta que "00" aparezca en la pantalla. Seleccione un número de pista con los botones de salto (◀◀ o ▶▶) y después pulse MEMORY. La pista se incorpora al final del programa.

Para cambiar un programa

Desde la posición de parada, pulse el botón MEMORY repetidas veces hasta que aparezca en la pantalla el número de programa que desea cambiar. Seleccione un nuevo número de pista con los botones de salto (◀◀ o ▶▶) y después pulse MEMORY.

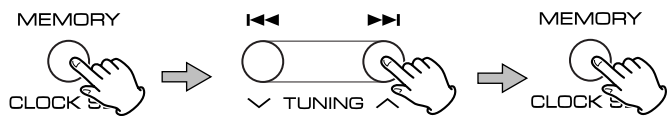

Para borrar un programa

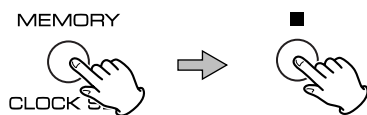

Para borrar el contenido del programa, pulse MEMORY y ■ desde la posición de parada.

- Si pulsa el botón de apertura/cierre, el contenido del programa también se borrará.
- Si la unidad se desconecta de la toma de alimentación, el contenido del programa se borrará.

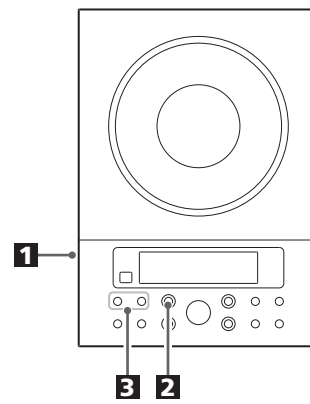

- 1 Conecte el jack PHONES (salida de audio) de un reproductor de audio portátil a la entrada AUX IN del MC-DX30 utilizando el cable con miniconector estéreo suministrado.

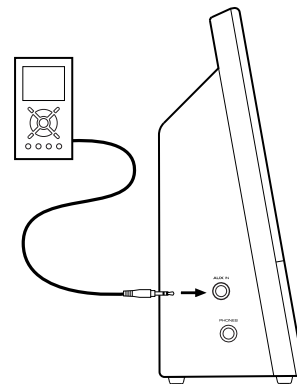

- 2 Pulse el botón FUNCTION para seleccionar AUX.



- 3 Ponga en marcha la fuente externa, y regule el volumen con los botones VOLUME del MC-DX30 y el reproductor de audio.

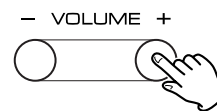

Cuando use el jack PHONES del mini reproductor, deberá ajustar su volumen o es posible que no oiga el sonido del MC-DX30.

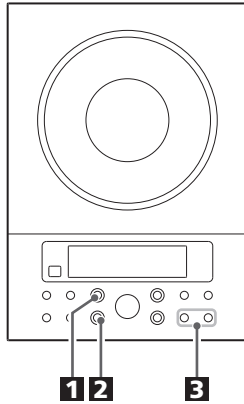

1 Pulse el botón **FUNCTION** para seleccionar el modo **TUNER**.

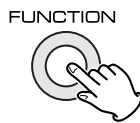

2 Pulse el botón **FM/AM (MW)** para seleccionar una **banda**.



3 Selección automática de una emisora.

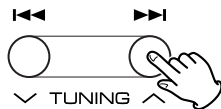

Mantenga pulsado TUNING arriba o abajo hasta que la lectura de frecuencia empiece a cambiar. Cuando sintoniza una emisora, la búsqueda se detiene automáticamente.

- Pulse el botón de sintonización arriba/abajo para detener la selección automática.

Selección manual de emisoras que no se pueden sintonizar automáticamente

Si el botón Tuning arriba/abajo se pulsa brevemente, la frecuencia cambia en pasos fijos.

Pulse el botón Tuning arriba/abajo repetidas veces hasta localizar la emisora deseada.

Botón STEREO/MONO

Pulse este botón para conmutar entre los modos estéreo y monofónico.

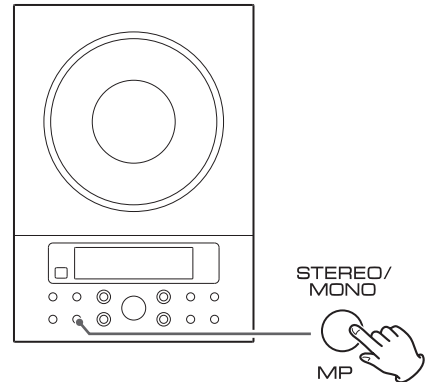

STEREO (estéreo):

Las emisiones de FM estéreo se reciben en estéreo y el indicador "STEREO" se ilumina en la pantalla.

- Si el sonido se recibe distorsionado y el indicador "STEREO" luce intermitente, significa que la señal no tiene suficiente intensidad para una correcta recepción estéreo. En tal caso, seleccione el modo MONO.

MONO

Seleccione este modo si la recepción de FM estéreo es débil. El sonido será monofónico y con menos ruido.

Si la recepción es de baja calidad

Emisión en AM

Gire o reposicione la antena de AM para optimizar la recepción.

Emisión en FM

Despliegue y gire la antena de FM hasta que reciba nítidamente la emisión. Es posible que tenga que reposicionar la unidad.

Puede almacenar emisoras de FM y AM en las presintonías 1 a 10.

Si se apaga el interruptor del subwoofer, se borrarán los ajustes guardados en la memoria (reloj, presintonías, temporizador).

1 Sintonice una emisora (pasos **1** a **4** en página 60).

2 Pulse el botón MEMORY.

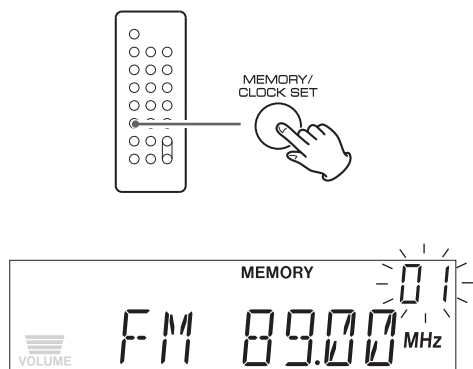

3 Antes de 5 segundos, seleccione con los botones PRESET del mando a distancia un número de presintonía para asignarle la emisora.

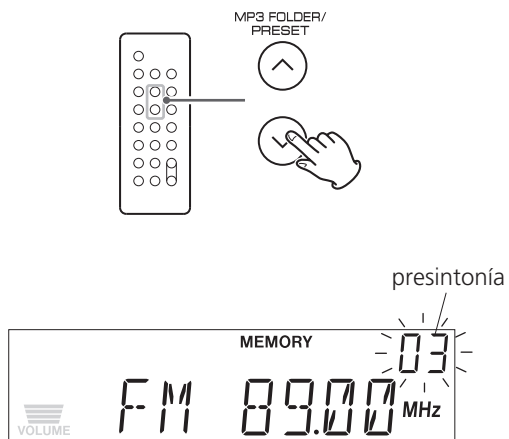

4 Antes de 5 segundos, pulse el botón MEMORY.

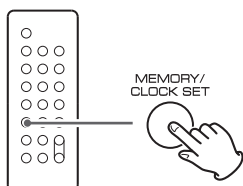

La emisora queda memorizada y el indicador MEMORY se apaga.

Para almacenar otras emisoras, repita los pasos **1** a **4**.

Cómo seleccionar presintonías

1 Pulse el botón FM/AM para seleccionar una banda.

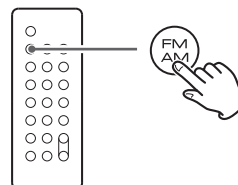

2 Pulse el botón PRESET repetidas veces hasta localizar la presintonía deseada.

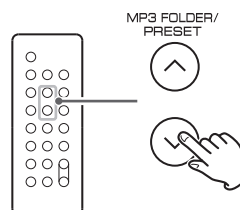

RDS

El sistema RDS es un servicio que permite a las emisoras enviar información adicional junto con la señal habitual de la programación de radio.

RDS funciona en la banda FM únicamente en Europa.

■ Sintonice una emisora de FM con RDS (véanse pasos 1 a E en la página 60).

El nombre del servicio de programación (nombre de emisora) aparece en la pantalla.

2 Pulse el botón RDS.

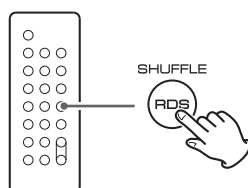

Cada vez que pulse el botón RDS, el modo cambiará en el siguiente orden:

PS (nombre del servicio de programación)

Cuando seleccione PS, la frecuencia se mostrará durante 3 segundos y después el nombre del servicio (emisora). Si no hay datos PS, se visualizará "NO PS".

PTY (tipo de programa)

Cuando seleccione PTY, se visualizará el tipo de programa. Si no hay datos PTY, se visualizará "NO PTY".

RT (radiotexto)

Cuando seleccione RT, se visualizarán las noticias de las emisoras mediante un juego de 64 símbolos. Si no hay datos RT, se visualizará "NO RT".

RDS PTY (búsqueda por tipo de programa)

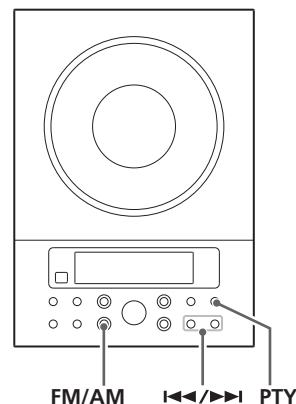

Esta función permite buscar emisoras por tipo de programa.

1 Seleccione FM con el botón FM/AM.

2 Pulse el botón PTY.

"PTY SEL" parpadeará en la pantalla.

3 Antes de 10 segundos, seleccione el tipo de programa deseado con los botones de salto.

Se pueden seleccionar 29 tipos de programa.

4 Pulse el botón PTY.

Se inicia la búsqueda.

- Cuando se localiza el programa seleccionado, la búsqueda se interrumpe y el tipo de programa se visualiza en la pantalla.
- Si no se encuentra el mismo tipo de programa durante la búsqueda PTY, se detendrá en la frecuencia inicial.
- Si quiere detener la búsqueda, pulse el botón PTY.

PTY (tipo de programa)

NEWS : noticias, convocatorias, opinión pública, informes, actualidad.
AFFAIRS : oferta variada, temas de actualidad, debates, análisis, etc.
INFO : información o referencias cotidianas, previsión meteorológica, guía de consumo, temas sanitarios, etc.
SPORT : programas relacionados con el mundo del deporte.
EDUCATE : información educativa y cultural.
DRAMA : series dramáticas, conciertos, etc.
CULTURE : programación cultural de ámbito nacional o local, actos religiosos, filosofía, ciencias sociales, lenguaje, cine, etc.
SCIENCE : ciencias naturales, tecnología, etc.
VARIED : programas populares, concursos, entretenimiento, entrevistas, comedia, sátira, etc.
POP M : programación sobre música comercial, popular, volumen de ventas de discos, etc.
ROCK M : música moderna generalmente compuesta e interpretada por jóvenes.
M O R M : temas populares que normalmente duran menos de cinco minutos.

LIGHT M : música clásica, instrumental, coral, ligera, interpretada por no profesionales.
CLASSICS : música orquestal, grandes óperas, sinfónica, cámara, etc.
OTHER M : otros estilos musicales (rhythm & blues, reggae, etc.).
WEATHER : información meteorológica, previsiones...
FINANCE : información financiera, comercial, bursátil, etc.
CHILDREN : programas infantiles.
SOCIAL A : temas sociales.
RELIGION : programas religiosos.
PHONE IN : programas en los que los oyentes participan por teléfono.
TRAVEL : información sobre viajes.
LEISURE : programas sobre actividades recreativas y de ocio.
JAZZ : música de jazz.
COUNTRY : música country
NATIONAL : música nacional.
OLDIES : música de la llamada época dorada.
FOLK M : música folk
DOCUMENT : documentales.

Puesta en hora del reloj

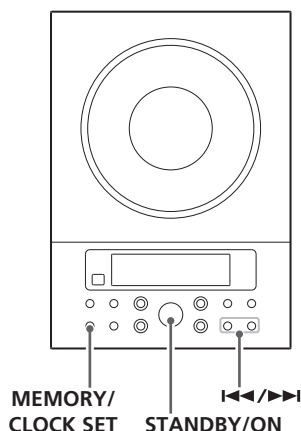

Si se apaga el interruptor del subwoofer, se borrarán los ajustes guardados en la memoria (reloj, presintonías, temporizador).

- 1 Si la unidad está encendida, pulse el interruptor STANDBY/ON para apagarla.

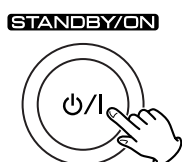

- 2 Mantenga pulsado el botón CLOCK SET.



Aparecerá intermitente el sistema de 12 horas (12 HOUR) o de 24 horas (24 HOUR). Si desea cambiarlo, utilice los botones I◀◀ o ▶▶I.

- Si no pulsa ningún botón en 10 segundos, el modo de puesta en hora quedará cancelado.

- 3 Pulse una vez el botón CLOCK SET.

Parpadeará la cifra de las horas.

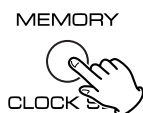

- 4 Utilice los botones de salto (I◀◀/▶▶I) para ajustar la cifra de las horas.

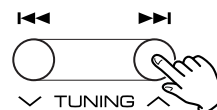

- 5 Pulse el botón CLOCK SET.

Parpadeará la cifra de los minutos.

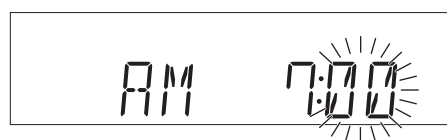

- 6 Utilice los botones de salto (I◀◀/▶▶I) para ajustar la cifra de los minutos.

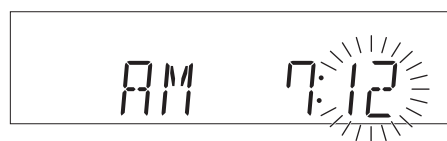
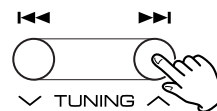

- 7 Pulse el botón CLOCK SET.

El reloj empieza a funcionar.



Ajuste del temporizador

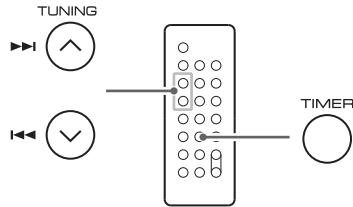

- La unidad puede programarse para que se encienda o apague a una hora determinada.
- Ponga el reloj en hora antes de programar el temporizador.

1 Pulse y mantenga pulsado el botón **TIMER** hasta que se muestren en la pantalla los indicadores **TIMER** y "ON".



La cifra de las horas comenzará a parpadear.

- Si no pulsa ningún botón en 10 segundos, el modo de ajuste del temporizador quedará cancelado.

2 Utilice los botones de salto (**◀◀/▶▶**) para ajustar la hora de inicio (cifra de las horas), y después pulse **TIMER**.

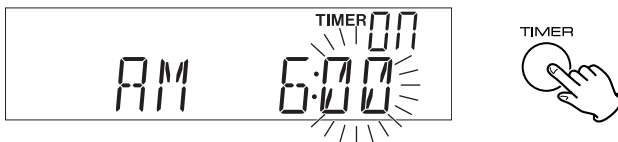
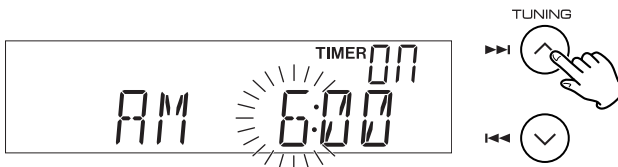

La cifra de los minutos comenzará a parpadear.

3 Utilice los botones de salto (**◀◀/▶▶**) para ajustar la hora de inicio (cifra de los minutos), y después pulse **TIMER**.

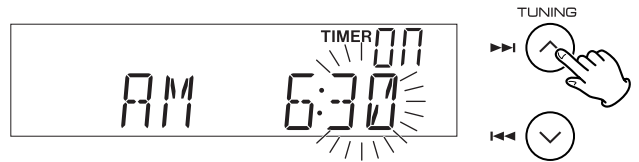

En la pantalla aparecen los indicadores "TIMER" y "OFF", y la cifra de las horas intermite.

4 Utilice los botones de salto (**◀◀/▶▶**) para ajustar la hora de parada (cifra de las horas), y después pulse **TIMER**.

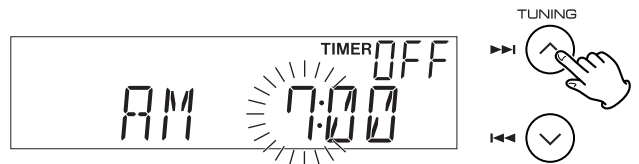

La cifra de los minutos comenzará a parpadear.

5 Utilice los botones de salto (**◀◀/▶▶**) para ajustar la hora de parada (cifra de los minutos), y después pulse **TIMER**.

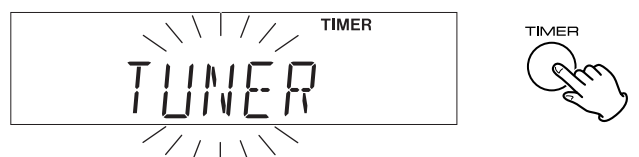

6 Utilice los botones de salto (◀◀/▶▶) para seleccionar una fuente de sonido (CD o TUNER), y después pulse TIMER.

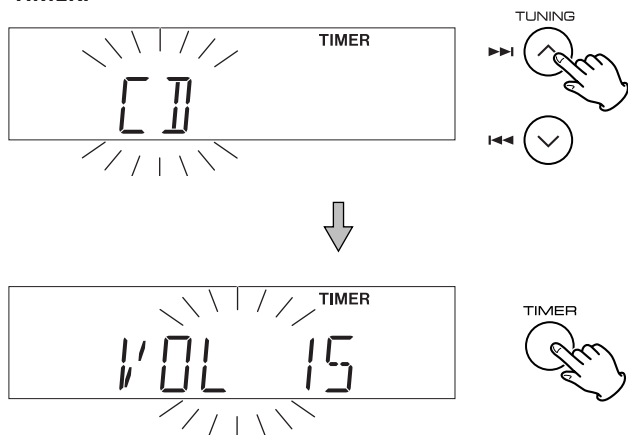

7 Utilice los botones de salto (◀◀/▶▶) para ajustar el volumen, y después pulse TIMER.

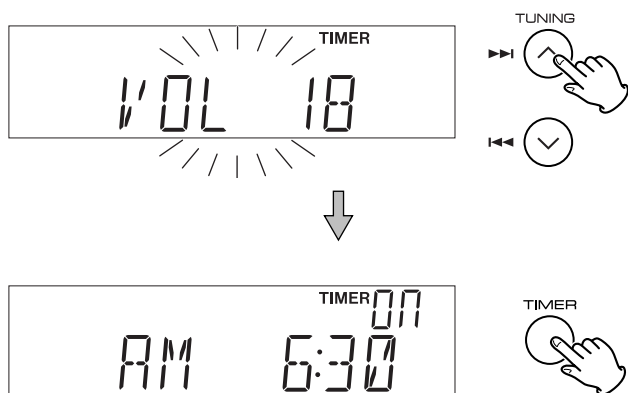

El temporizador queda programado y activado. Los ajustes del temporizador se visualizan uno a uno, y el indicador TIMER se ilumina en la pantalla.

8 Prepare la fuente de sonido.

Si ha seleccionado "CD" en el paso **6**, inserte un disco. Si ha seleccionado la radio (TUNER) en el paso **6**, sintonice una emisora.

9 Pulse STANDBY/ON para apagar la unidad.



En la pantalla se visualizarán el reloj y el indicador TIMER. La unidad se encenderá y apagará todos los días a las horas especificadas.

No olvide apagar la unidad (standby), porque de lo contrario el temporizador no funcionaría.

Si se apaga el interruptor del subwoofer, se borrarán los ajustes guardados en la memoria (reloj, presintonías, temporizador).

Para activar o desactivar el temporizador

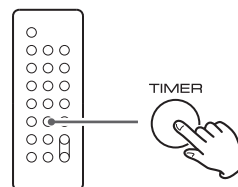

Si no desea utilizar el temporizador, pulse el botón TIMER para desactivarlo. (El indicador TIMER desaparece de la pantalla.) Pulse de nuevo el botón TIMER para activar el temporizador.

- Cuando active el temporizador, los valores programados se visualizarán uno a uno y el indicador TIMER se iluminará en la pantalla.

Si tiene algún problema con el equipo, repase la siguiente tabla para ver si puede resolverlo por su cuenta antes de llamar a su distribuidor o al centro de asistencia técnica de TEAC.

General

No hay corriente

- ➔ Revise la conexión a la toma de alimentación. Compruebe que la alimentación no procede de una toma conmutada, y en caso de que sea así, que el interruptor está activado. Asegúrese de que la toma de corriente está activa conectando otro dispositivo (lámpara, ventilador, etc.) para ver si funciona.

No hay sonido en los altavoces.

- ➔ Seleccione la fuente de sonido con el botón FUNCTION.
- ➔ Compruebe la conexión de los altavoces.
- ➔ Ajuste el volumen.
- ➔ Desconecte los auriculares de la toma PHONES.
- ➔ Si el indicador de volumen parpadea, pulse el botón MUTING.

Sonido con ruido.

- ➔ La unidad está demasiado cerca de un televisor o aparato similar. Aleje la unidad o apague el dispositivo que interfiere.

No funciona el mando a distancia.

- ➔ Pulse el interruptor STANDBY/ON para encender la unidad.
- ➔ Si se ha agotado la batería, sustitúyala por una nueva.
- ➔ Utilice el mando a distancia dentro del radio de acción (5 m) y apunte al panel frontal de la unidad.
- ➔ Retire cualquier obstáculo existente entre el mando a distancia y la unidad principal.
- ➔ Apague cualquier fuente luminosa intensa que haya en las proximidades de la unidad.

Reproductor de CD

No se inicia la reproducción.

- ➔ Inserte el disco con la cara grabada hacia el lado contrario.
- ➔ Si el disco está sucio, limpie su superficie.
- ➔ Puede haber insertado un disco vacío. Pruebe con uno pregrabado.
- ➔ Dependiendo del formato, etc., quizá no sea posible reproducir discos CD-R/RW. Vuelva a intentarlo con otro disco.
- ➔ No se pueden reproducir discos CD-R/CD-RW que no tengan la sesión cerrada. Cierre la sesión del disco en una grabadora de CD e inténtelo de nuevo.

Intermitencias en el sonido.

- ➔ Coloque la unidad sobre una superficie estable, sin riesgos de vibraciones o impactos.
- ➔ Si el disco está sucio, limpie su superficie.
- ➔ No utilice discos rayados, dañados o deformados.

Sintonizador

No se recibe ninguna emisora o la señal es muy débil.

- ➔ Sintonice bien la emisora.
- ➔ Gire la antena de FM o AM en la dirección que ofrezca la mejor recepción.

La emisión es estéreo pero se recibe en monofónico.

- ➔ Pulse el botón STEREO/MONO.

Si no puede resolver el problema, desconecte el cable de alimentación de la toma de red y vuélvalo a conectar.

Si se apaga el interruptor del subwoofer, se borrarán los ajustes guardados en la memoria (reloj, presintonías, temporizador).

Atención a la condensación

Si la unidad (o un disco) se traslada de un entorno frío a uno cálido, o se utiliza después de un cambio repentino de temperatura, existe el riesgo de condensación: el vapor del aire se podría condensar en el mecanismo interno y provocar errores de funcionamiento. Para evitarlo, o en caso de que suceda, deje la unidad encendida una o dos horas. Así se estabilizará a la temperatura ambiental.

Mantenimiento

Si se ensucia la superficie del equipo, pase un paño suave o utilice jabón líquido normal diluido. Limpie cualquier resto líquido que pueda quedar en la unidad. No utilice aguarrás, bencina ni alcohol, ya que podría dañar el acabado de la unidad. Espere a que se seque por completo la superficie de la unidad antes de utilizarla.

Sección de amplificador

Salida de potencia (I+D)	5 W + 5 W
Salida de potencia (subwoofer)	15 W
Sensibilidad de entrada	300 mV
Respuesta en frecuencia	50 a 20.000 Hz

Sección de sintonizador (TUNER) (FM)

Margen de frecuencias	87.50 a 108.00 MHz
Sensibilidad (S/R 30 dB)	20 dB μ V/m

Sección de sintonizador (TUNER) (AM)

Margen de frecuencias	522 a 1.620 kHz
Sensibilidad (S/R 20 dB)	54 dB μ V/m

Sección de reproductor de CD

Respuesta en frecuencia	20 a 20.000 Hz (\pm 1 dB)
Relación señal/ruido	55 dB
Fluctuación de velocidad	Inapreciable

Altavoz

Tipo	Plano de gama completa
Impedancia	4 ohmios

Subwoofer

Impedancia	8 ohmios
------------	----------

GENERAL

Alimentación	230 V c.a., 50 Hz
Consumo	80 W (apagado: menos de 1,4 W)

Dimensiones (anch. x alt. x prof.)

Unidad principal	160 x 226 x 86 mm
Altavoces I y D	142 x 226 x 70 mm
Subwoofer	160 x 245 x 335 mm

Peso

Unidad principal	1 kg
Altavoces I y D	0,6 kg cada uno
Subwoofer	5,3 kg

Accesorios estándar

Mando a distancia (RC-970)	x 1
Batería del mando a distancia	x 1
Cable de subwoofer	x 1
Cable de altavoz	x 2
Antena de FM	x 1
Antena de AM	x 1
Cable con mini conector estéreo	x 1

Adaptadores de montaje mural	x 3
Tornillos de montaje mural	x 10
Tacos de plástico	x 10
Plantilla para montaje mural	x 1

Manual del usuario	x 1
Tarjeta de garantía	x 1

- El diseño y las especificaciones están sujetos a modificación sin previo aviso.
- El peso y las dimensiones se expresan como valores aproximados.
- Las ilustraciones pueden diferir ligeramente de los modelos fabricados.

TEAC

TEAC CORPORATION	3-7-3, Nakacho, Musashino-shi, Tokyo 180-8550, Japan Phone: (0422) 52-5081
TEAC AMERICA, INC.	7733 Telegraph Road, Montebello, California 90640 Phone: (323) 726-0303
TEAC CANADA LTD.	5939 Wallace Street, Mississauga, Ontario L4Z 1Z8, Canada Phone: (905) 890-8008
TEAC MEXICO, S.A. De C.V	Campesinos N°184, Colonia Granjas Esmeralda, Delegacion Iztapalapa, CP 09810, México DF Phone: (525) 581-5500
TEAC UK LIMITED	Unit 19 & 20, The Courtyards, Hatters Lane, Watford, Hertfordshire, WD18 8TE, U.K. Phone: (0845) 130-2511
TEAC EUROPE GmbH	Bahnstrasse 12, 65205 Wiesbaden-Erbenheim, Germany Phone: 0611-71580
TEAC AUSTRALIA PTY., LTD. A.B.N. 11 113 998 048	30 Tullamarine Park Road, Tullamarine, VIC 3043, Australia Phone: (03) 8336-6500

This appliance has a serial number located on the rear panel. Please record the model number and serial number and retain them for your records.

Model number _____ Serial number _____

0806·MA-1120A EUR